

甲 府 市 統 計 書

平 成 2 1 年 版

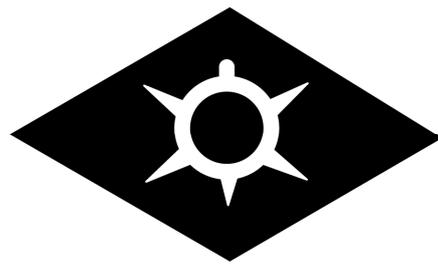

甲 府 市

刊行にあたって

過去と現在の比較や物事を説明する根拠として、記録映像・写真・印刷媒体等さまざまな資料が利用されますが、なかでも統計は、科学的な理論に基づき集計・分析され、その結果が数値や数量で表されるため極めて客観性が高く、また、世界の誰もが共通に理解できることから、行政、学術研究、企業活動など多方面で活用されています。

本書は、甲府市の人口・産業・社会・教育及び文化など各分野にわたる統計資料を総合的に収録し、市勢の現況や発展の推移を明らかにするとともに、行政機関等が作成する正確・公正なデータを、市民の皆さんをはじめ多くの統計利用者の方々に還元できるよう毎年発行しております。

特に今年は、5年ごとに実施される国勢調査の年となりますが、国勢調査からは、人口や世帯数にとどまらず、都市間の人々の動きや産業別の就業構造をはじめ、我が国の基礎となるさまざまな統計を得ることができます。正確な統計を作成するためには、すべての方々の調査へのご理解が不可欠であります。秘密は固く守られますので、調査票にはありのままをご記入いただきたくお願い申し上げます。

末筆となりましたが、本書の刊行にあたり貴重な資料の提供、その他、格別のご協力をいただきました関係各位に心からお礼を申し上げますとともに、今後もなお一層、本市市政の推進にご支援とご協力を賜りますようお願いいたします。

平成22年4月

甲府市長 宮島 雅展

○甲府市市民憲章

昭和41年10月17日
告示第98号

美しい自然と古い歴史に恵まれて栄えてきた甲府市は、いまや、あらたな近代都市として、大きく発展しようとしています。

わたくしたちは、この甲府の市民であることに誇りと責任を感じ、市民憲章のもとに力を合わせ、よりよい甲府市をつくることに努めます。

- 1 まじめに働き、栄えるまちをつくります。
- 1 きまりを守り、住みよいまちをつくります。
- 1 たがいに助け合い、楽しいまちをつくります。
- 1 からだをきたえ、明るいまちをつくります。
- 1 教養を高め、文化のまちをつくります。

○市徽章及市旗制定ノ件

明治39年10月13日
市会議決

本市徽章及市旗ヲ定ムルコト次ノ如シ。

事 由

割菱ニ亀甲ヲ入レタル旗ヲ考案セル理由

- 1 割菱ハ即チ武田菱ニシテ武田氏ハ甲府ヲ居城トス故ニ甲府ヲ代表スルニハ武田菱ヲ最モ適当ナリトス
- 2 亀甲ハ甲ノ字ノ形象文字ノ起ル所以ニシテ且市ノ寿長ヲ意味ス
- 3 亀甲ノ頭尾四肢ヲ内ニ延バシテ連絡スレバ本ノ字トナル玉編ニ「府ハ本也」トアリ即チ府ノ意味ヲ現ハス
- 4 旗地ヲ白クセルハ純潔ヲ示シタモノニシテ即チ平和ノ志想ヲ表白セルモノナリ
- 5 割菱ヲ葡萄色トセルハ国産葡萄ノ色ニ象ルナリ

割菱は、武田氏の家紋をとり、亀甲は「甲」の字の象形文字と市の長寿を表します。また、亀甲の頭尾四肢を内側の伸ばして連結すると、「本」の字となり「府は本なり」と言われることから、甲府の「府」を意味します。

割菱はこの色は甲府の特産であるぶどうの色、そして白地は平和を表現しています。

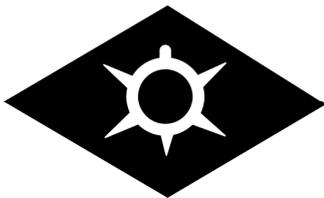

○姉妹都市・友好都市・友情都市



姉妹都市 デモイン

<アメリカ合衆国アイオワ州>

1958年(昭和33年)8月16日提携

デモイン市は、シカゴの西方約500キロメートルのアイオワ州のほぼ中央部に位置する州都で、市の中心部には高層ビルが建ち並ぶ近代的な都市である。

この地域は、アメリカ中央平原の肥沃な土壌に恵まれた重要な農業の中心地で、毎年8月に開催されるアイオワ・ステイト・フェアは全米でも有名である。

また、デモイン市は、金融・保険の街としても知られ、特に保険会社はこの地域に50社を越える本社があり、米国最大の保険の街である。



友好都市 ロダイ

<アメリカ合衆国カリフォルニア州>

1961年(昭和36年)4月11日提携

ロダイ市は、カリフォルニア州の州都サクラメント市の南方48キロメートル、サンフランシスコ市の東方約130キロメートルのサンノキン平原のモケリウム川沿岸に所在し、市の東方にはシェラネバダ山脈がそびえる葡萄とサクランボが主要農産物という果樹地帯である。

また、近郊では、石油・ガス・木材等が産出される。

ロダイ市は、1889年ウェスタン・パシフィック鉄道会社によって設立され、1906年に市制を施行した。

市内の都市公園には「甲府パーク」があり、約1ヘクタールの芝公園を中心に入母屋作り風の門と甲府市が贈った石碑が建てられており、また、ミックグローブ公園には、日本庭園が造られ、この中に甲府市が贈った「五重塔」も配してある。



姉妹都市 ポー

<フランス共和国アキテーヌ州ピレネー・アトランティック県>

1975年(昭和50年)8月18日提携

ポー市は、フランスの南、スペインとの国境に横たわるピレネー山脈の麓に位置しているピレネー・アトランティック県の県庁所在地である。

18世紀頃から観光地、山岳静養地として栄えてきた。市全体が活気に満ちているとともに、昔の古き良き時代の名残をとどめている。

また、市民はフランス宗教戦争が激しかった頃、各小国を統一したフランス国王「アンリ4世」の生誕地であることに大変誇りを持っている。

ポー市は、この地方の政治・経済・文化・教育・交通の中心地であり、市内の大通りからは、ピレネー山脈の壮観さが遠望できるなど、美しい眺めにも恵まれている。



友好都市 ^{せいと} 成都

<中華人民共和国四川省>

1984年(昭和59年)9月27日提携

成都市は、四川料理とパンダの生息地で有名な中国四川省の省都で、成都平原の東側にあり、北京の南西2,048キロメートルの位置にある。

気候は温暖で雨量も多く年間降水量は1,000ミリ。土地は肥沃で産物も豊富であるので昔から「天府の国」と称した。夏も酷暑という暑さではなく、年平均摂氏17度で、冬は降雪凍結ともに少ない。

成都市の歴史は悠久で、2,000年前、蜀の王開明第9世がこの地を領した。漢代には生糸で作った錦織(蜀錦)が発達し、「錦城」と呼ばれていた。三国時代には、劉備玄徳がここに蜀漢を建国、諸葛孔明が活躍した。



姉妹都市 ^{やまとおおりのやま} 大和郡山

<日本国奈良県>

1992年(平成4年)1月22日提携

奈良県の北西部を占める大和盆地のほぼ中央に位置し、平城京の隣地として、また東大寺あるいは興福寺の荘園として古くから開け、大和一国の政治・経済・文化の中心地として栄えた。明治時代以後は繊維工業と農産物の出荷により発展し、昭和29年1月1日、市制を施行、県下で3番目の市として、「大和郡山市」が誕生した。

産業は、機械・電機などの先端技術産業と、奈良筆・赤膚焼、皮革産業のように古くからある地場産業 という2つの特色を持った

内陸工業都市として躍進を続けている。

他方、農業においてはイチゴなどの生鮮野菜をはじめとする施設園芸に取り組んでいる。また、海外にまでその名を知られている金魚は、現在も年間約8,000万尾が生産されている。



友情都市 ^{チョンジュ} 清州

<大韓民国忠清北道>

2002年(平成14年)9月26日提携

清州市は、韓国の首都ソウルから東南へ128kmに位置し、忠清北道の道都である。夏には高温多湿の南東風や南西風が吹き、冬には冷たく乾燥した北西風が吹く、乾期と雨期がはっきりした気候である。

特産品は、清州地域の代表的な民族酒のなつめ酒、世界約50か国に輸出されている陶磁器、各種のミネラルと溶存酸素が豊富に含まれている健康ドリンクの炭酸水などである。

清州市は、世界最古の金属活字本である「直指心体要節」がつけられたところで、教育文化の都市として有名である。また、古くから美しい自然と千年の悠久歴史を誇りとする清風明月の地である。

○甲府市の歌（作詞：興石保之 作曲：甲府市の歌審査委員会）

昭和41年10月17日
告示第99号

- 1 さわやかに
日にはえる
朝朝に
胸はもえ
甲府市は
山なみあけて
甲府盆(ぼん)地よ
富士をあおげば
力みなぎる
希望よぶ町
希望呼ぶまち
- 2 武田菱(びし)かがやく歴史
しのびつつ
町町に
咲きかおる
甲府市は
はげむあけくれ
光あふれて
文化ゆたかに
夢をよぶ町
夢をよぶまち
- 3 虹(にじ)わたる
ほのぼのと
窓窓に
もりあがる
甲府市は
ぶどうの丘(おか)に
かすむ湯けむり
えがおあかるく
県都(けんと)われらの
あすをよぶ町
あすをよぶまち

○甲府市の花・木・鳥



ナadeshiko

ナadeshikoは世界に広く分布し、とても育てやすい花です。甲府の暑さや寒さにも耐えて咲くたくましさ、美しさは甲府を象徴するのにふさわしいと選ばれました。

(昭和37年1月指定)

カシ

カシは、ぶな科の常緑高木で、甲府に数多く自生しています。材質はとても堅く、樹形は天に向かい雄大に伸びます。空に向かって伸びる樹形は、市の将来を象徴するのにふさわしいと選ばれました。(昭和46年8月指定)



カワセミ

川の土手や水辺にすむ留鳥(死ぬまでうまれた土地を離れない野鳥)で、背羽根の美しさから「飛ぶ宝石」とも言われます。「宝石の街・甲府」に1番ふさわしいと選ばれました。(昭和59年8月指定)

凡 例

- 1 原則として、平成20年の最新の事実が得られたものは、これを収録した。
- 2 本ページに掲載されている資料は、庁内各部の大分類(課)、諸官公署、諸会社団体から収集し、かつ資料の提供先を各表ごとに下欄に掲げた。
なお、資料として公表済のものは、その資料名も(資料)の中に、「 」或いは()で掲げた。
- 3 資料の提供先を掲げていない表は、統計係において収集したもので、各種指定統計結果報告等から抜粋したものである。
- 4 統計表は、年は1～12月、年度は4～3月の会計年度によるものである。
- 5 統計表中の比率の合計は、四捨五入のため、100にならない場合がある。
- 6 統計表の符号の用法は、次のとおりである。

| | | |
|-----|-------|-------------------|
| 「－」 | …………… | 皆無又は該当数字なし |
| 「…」 | …………… | 事実不詳のもの |
| 「△」 | …………… | 減 |
| 「×」 | …………… | 統計法第14条による秘密扱いのもの |

総目次

| | |
|------------------|-----|
| ○ 甲府市の沿革 | 1 |
| ○ 統計表 | 11 |
| 1 土地・気象 | 11 |
| 2 人口 | 18 |
| 3 国勢調査 | 31 |
| 4 産業 | 60 |
| 5 経済 | 92 |
| 6 運輸・通信・観光 | 104 |
| 7 ガス・上下水道 | 108 |
| 8 保健衛生 | 111 |
| 9 福祉 | 133 |
| 10 教育 | 148 |
| 11 労働 | 171 |
| 12 建設・都市開発 | 175 |
| 13 治安 | 184 |
| 14 選挙 | 196 |
| 15 財政 | 199 |
| 16 行政 | 232 |
| 17 参考資料 | 244 |

統計表目次

1 土地・気象

| | |
|----------------|----|
| 1 甲府市の位置 | 12 |
| 2 市役所の位置 | 12 |
| 3 市域のうつりかわり | 13 |
| 4 土地の地目面積及び評価額 | 16 |
| 5 宅地に関する地積と価格 | 16 |
| 6 市有地種別 | 16 |
| 7 気象概況 | 17 |

2 人口

| | |
|-----------------|----|
| 1 甲府市の人口・世帯の推移 | 19 |
| 2 町丁別住民基本台帳登録人口 | 22 |
| 3 年齢別人口構成 | 25 |
| 4 人口動態 | 27 |
| 5 人口異動 | 28 |
| 6 国籍別外国人登録者数 | 29 |
| 7 市町村別人口動態 | 30 |

3 国勢調査

《平成17年国勢調査報告》

| | |
|--|----|
| 1 国勢調査人口・世帯数 人口集中地区(DIDs) | 32 |
| 2 年齢(各歳)男女別人口 | 33 |
| 3 配偶関係(4区分)、年齢(5歳階級)、男女別 15歳以上人口 | 35 |
| 4 国籍(10区分)、男女別外国人数 | 35 |
| 5 世帯人員(10区分)別一般世帯数及び一般 世帯人員 | 35 |
| 6 親族人員(7区分)別65歳以上親族のいる 一般世帯数、一般世帯人員及び65歳以上 親族人員 | 36 |
| 7 親族人員(7区分)別一般世帯数、一般世帯 人員及び親族人員 | 36 |
| 8 子供の数(3区分)別母子世帯数、母子世帯 人員、1世帯当たり子供の数及び父子世帯 数、父子世帯人員、1世帯当たり子供の数 | 36 |
| 9 年齢(5歳階級)、男女別高齢単身者数 | 36 |
| 10 夫の年齢(5歳階級)、妻の年齢(5歳階級) 別高齢夫婦世帯数 | 37 |
| 11 世帯の家族類型(22区分)別一般世帯数、 一般世帯人員、親族人員及び1世帯当たり 親族人員 | 38 |

| | |
|---|----|
| 12 世帯の家族類型別65歳以上親族のいる一般世 帯数、一般世帯人員及び65歳以上親族人員 | 39 |
| 13 施設等の世帯の種類(6区分)、世帯人員 (4区分)別施設等の世帯数及び施設等の 世帯人員 | 40 |
| 14 住居の種類・住宅の所有の関係(6区分)別一般 世帯数、一般世帯人員、1世帯当たり人員、1世帯 当たり延べ面積及び1人当たり延べ面積 | 40 |
| 15 住宅の建て方(7区分)、住宅の所有の関係 (5区分)別住宅に住む一般世帯数及び一般 世帯人員 | 40 |
| 16 住宅の建て方(6区分)別住宅に住む65歳以上 親族のいる主世帯数、主世帯人員、65歳以上 親族人員、1世帯当たり人員、1世帯当たり 延べ面積及び1人当たり延べ面積 | 41 |
| 17 延べ面積(14区分)、住宅の所有の関係(5区分) 別住宅に住む一般世帯数及び一般世帯人員 | 41 |
| 18 延べ面積(14区分)、住宅の建て方(6区分) 別住宅に住む主世帯数及び主世帯人員 | 42 |
| 19 世帯の家族類型(16区分)、住宅の所有の 関係(5区分)別住宅に住む一般世帯数及び 一般世帯人員 | 43 |
| 20 従業・通学時の世帯の状況(14区分)、通勤・ 通学者数(5区分)別住宅に住む一般世帯数 及び就業・通学(4区分)別住宅に住む一般 世帯人員 | 44 |
| 21 産業(大分類)、年齢(5歳階級)、男女別15 歳以上就業者数及び平均年齢 | 45 |
| 22 産業(大分類)、従業上の地位(3区分)、男女 別15歳以上就業者数 | 47 |
| 23 労働力状態(8区分)、年齢(5歳階級)、男女別 15歳以上人口 | 49 |
| 24 世帯の経済構成(12区分)別一般世帯数、一般世 帯人員、親族人員及び1世帯当たり親族人員 | 51 |
| 25 産業別人口の推移 | 51 |
| 26 常住地又は従業地による産業(大分類)別 15歳以上就業者数 | 52 |
| 27 昼間人口 | 52 |
| 28 常住地又は従業地・通学地による年齢(5歳階 級)、男女別人口及び15歳以上就業者数 | 53 |
| 29 常住地による従業・通学市区町村、男女別15歳 以上就業者数及び15歳以上通学者数 | 55 |
| 30 従業地・通学地による常住市区町村、男女別15 歳以上就業者数及び15歳以上通学者数 | 57 |

4 産業

《事業所》

| | |
|--|----|
| 1 産業(中分類)、従業者規模(10区分)別民営事業 所数及び従業者数 | 61 |
| 2 産業(大分類)、町丁別全事業所数 | 65 |
| 3 市・郡別事業所数及び従業者数 | 69 |

《工業》

| | |
|-------------------------|----|
| 4 製造業産業中分類別統計表 | 70 |
| 5 製造業従業者規模別統計表 | 74 |
| 6 製造業産業中分類別在庫額等(山梨県) | 76 |
| 7 製造業産業中分類別有形固定資産等(山梨県) | 78 |
| 8 市・郡別製造業事業所数 | 80 |
| 9 市・郡別製造業従業者数 | 80 |
| 10 市別製造業製造品出荷額等 | 81 |
| 11 市・郡別製造業生産額等 | 82 |

《商業》

| | |
|---|----|
| 12 商業統括表(卸小売業) | 84 |
| 13 産業小分類別事業所数、従業者数、年間商品 販売額、その他の収入額、商品手持額、売場 面積(卸小売業) | 85 |
| 14 市・郡別事業所数、従業者数及び年間商品販売額 (卸・小売業) | 87 |

《農業》

| | |
|---------------------|----|
| 15 農家数 | 88 |
| 16 農家人口 | 88 |
| 17 農業用機械所有経営体数と所有台数 | 88 |
| 18 耕地面積 | 89 |
| 19 農地転用用途別構成 | 89 |
| 20 農業産出額 | 89 |
| 21 主な農産物の収穫量 | 89 |
| 22 主要果樹結果樹面積及び収穫量 | 90 |
| 23 主要家畜の頭羽数 | 91 |
| 24 森林面積の推移 | 91 |

5 経済

| | |
|---------------------|----|
| 1 金融機関の店舗の状況 | 93 |
| 2 手形交換高及び不渡手形発生高の状況 | 93 |
| 3 中小企業資金融資の状況 | 93 |
| 4 酒類販売状況(甲府税務署管内) | 94 |

| | |
|-----------------------------------|-----|
| 5 山梨食肉流通センター取扱状況 | 94 |
| 6 消費者物価指数 | 95 |
| 7 総世帯1か月間の支出(1世帯当たり) | 97 |
| 8 勤労者世帯1か月間の収入と支出 (1世帯当たり) | 98 |
| 9 産業別常用労働者の一人平均月間 給与総額(山梨県) | 100 |
| 10 産業別常用労働者の一人平均月間 実労働時間数(山梨県) | 100 |
| 11 甲府市中央卸売市場年別・月別・種類別 取扱高 | 101 |
| 12 たばこ販売状況 | 103 |

6 運輸・通信・観光

| | |
|------------------------|-----|
| 1 旅客自動車運送状況 | 105 |
| 2 甲府駅乗降客人員の推移 | 105 |
| 3 観光客入込状況 | 105 |
| 4 自動車の保有状況 | 105 |
| 5 原動機付自転車・小型特殊自動車保有状況 | 106 |
| 6 郵便局の現状(甲府市内所在の郵便施設数) | 106 |
| 7 引受郵便物の状況 | 106 |
| 8 電話普及状況及び電報発信 | 107 |
| 9 テレビ普及状況 | 107 |

7 ガス・上下水道

| | |
|----------------------|-----|
| 1 ガス供給数と消費量の状況 | 109 |
| 2 上下水道沿革 | 109 |
| 3 水源別配水量及び配水管延長・給水状況 | 110 |
| 4 下水道管渠布設状況 | 110 |
| 5 下水道排水設備普及状況 | 110 |
| 6 下水道事業執行状況 | 110 |

8 保健衛生

| | |
|--------------------|-----|
| 1 医療施設状況 | 112 |
| 2 市立甲府病院利用状況 | 113 |
| 3 医療従事者状況 | 114 |
| 4 予防接種実施状況 | 114 |
| 5 結核予防の状況 | 114 |
| 6 一類及び二類感染症患者発生状況 | 115 |
| 7 保健師家庭訪問状況 | 115 |
| 8 乳幼児健康診査状況 | 115 |
| 9 特定死因別死者数 | 115 |
| 10 生活習慣病予防健康診査実施状況 | 116 |
| 11 部位別悪性新生物による死亡者数 | 116 |

| | | |
|----|-----------------------|-----|
| 12 | 環境衛生関係施設数(甲府市分)..... | 116 |
| 13 | 食品衛生施設数の状況(甲府市分)..... | 117 |
| 14 | 畜犬登録狂犬病注射等の状況..... | 117 |
| 15 | 血液型別献血者数(山梨県)..... | 118 |
| 16 | 性別年代別献血者の状況(山梨県)..... | 118 |
| 17 | 市営斎場利用状況..... | 118 |
| 18 | 環境衛生作業状況..... | 119 |
| 19 | ごみ収集量..... | 120 |
| 20 | 1トン当たりごみ処理費..... | 120 |
| 21 | 有価物回収実績..... | 120 |
| 22 | すみやか号業務実績..... | 120 |
| 23 | 市内のし尿・浄化槽汚泥処理状況..... | 120 |
| 24 | 自動車騒音の常時監視結果..... | 121 |
| 25 | 公害苦情の発生件数..... | 122 |
| 26 | 公害苦情発生源別状況..... | 122 |
| 27 | 市内の塵芥処理場の概要..... | 123 |
| 28 | 可燃ごみ・粗大不燃ごみ処理状況..... | 123 |
| 29 | 資源物回収量..... | 123 |
| 30 | 荒川・濁川水域等水質調査結果..... | 124 |
| 31 | 環境基準点の測定結果..... | 125 |
| 32 | 地下水水質調査結果..... | 129 |

9 福祉

| | | |
|----|--------------------------|-----|
| 1 | 国民健康保険被保険者の状況..... | 134 |
| 2 | 国民健康保険給付状況..... | 134 |
| 3 | 国民健康保険被保険者の事由別異動状況..... | 135 |
| 4 | 国民健康保険被保険者給付状況..... | 135 |
| 5 | 国民健康保険料調定額と収納額の推移..... | 136 |
| 6 | 国民年金(拠出制)受給状況..... | 136 |
| 7 | 国民年金(拠出制)被保険者状況..... | 137 |
| 8 | 福祉年金受給状況..... | 137 |
| 9 | 老人施設への措置収容状況..... | 137 |
| 10 | 福祉総合相談窓口利用状況..... | 137 |
| 11 | 福祉センター利用状況..... | 137 |
| 12 | 障害福祉サービス支給決定者数..... | 138 |
| 13 | 生活援助員派遣状況..... | 138 |
| 14 | 訪問入浴車利用状況..... | 138 |
| 15 | 介護保険第1号被保険者状況..... | 139 |
| 16 | 第1号被保険者の事由別異動状況..... | 139 |
| 17 | 介護保険料調定額と収納率..... | 139 |
| 18 | 介護保険要介護(要支援)認定者数..... | 140 |
| 19 | 居宅介護(予防)サービス受給者数..... | 140 |
| 20 | 施設介護サービス受給者数..... | 140 |
| 21 | 施設別施設介護サービス受給者数..... | 141 |
| 22 | 指定介護療養型医療施設サービス受給者数..... | 142 |
| 23 | 介護保険給付状況..... | 143 |
| 24 | 利用者負担減免承認件数..... | 143 |

| | | |
|----|-----------------------------------|-----|
| 25 | 甲府市要介護者等利用者負担助成 (市単独事業)..... | 143 |
| 26 | 更生相談等件数..... | 144 |
| 27 | 知的障害者の状況..... | 144 |
| 28 | 等級別身体障害者の状況..... | 144 |
| 29 | 身体障害者手帳交付状況..... | 145 |
| 30 | 母子生活支援施設入退所措置状況..... | 145 |
| 31 | 生活保護状況..... | 145 |
| 32 | 民生児童委員数..... | 146 |
| 33 | 老人・乳幼児・ひとり親家庭・障害者医療費 助成状況..... | 146 |
| 34 | 保育所の状況..... | 147 |

10 教育

| | | |
|----|------------------------------------|-----|
| 1 | 幼稚園の状況..... | 149 |
| 2 | 小学校の状況..... | 150 |
| 3 | 中学校の状況..... | 151 |
| 4 | 高等学校の状況..... | 151 |
| 5 | 特別支援学校の状況(山梨県)..... | 152 |
| 6 | 大学の状況..... | 152 |
| 7 | 短期大学の状況..... | 153 |
| 8 | 専修学校の状況(山梨県)..... | 153 |
| 9 | 各種学校の状況(山梨県)..... | 153 |
| 10 | 小学校児童数の推移..... | 154 |
| 11 | 中学校生徒数の推移..... | 154 |
| 12 | 新規学校卒業者の進路状況 (甲府公共職業安定所管内)..... | 155 |
| 13 | 児童・生徒の発育状況..... | 156 |
| 14 | 児童・生徒定期健康診断結果..... | 157 |
| 15 | 市立図書館の蔵書数及び貸出冊数..... | 158 |
| 16 | 市立図書館登録者数..... | 159 |
| 17 | 市立図書館移動図書館(なでしこ号)及び 団体貸出状況..... | 159 |
| 18 | 県立図書館の所蔵資料数..... | 159 |
| 19 | 県立図書館利用数..... | 159 |
| 20 | 県立図書館ネットワーク事業の状況..... | 159 |
| 21 | 市内各種体育施設利用状況..... | 160 |
| 22 | 緑が丘スポーツ公園利用状況..... | 160 |
| 23 | 県立美術館観覧者状況..... | 161 |
| 24 | 県立文学館観覧者状況..... | 162 |
| 25 | 県立科学館入館者状況..... | 162 |
| 26 | 児童館・児童センター・幼児教育センター 利用者状況..... | 163 |
| 27 | 公民館利用者状況..... | 164 |
| 28 | 甲府市総合市民会館利用状況..... | 166 |
| 29 | 甲府市内の文化財一覧..... | 166 |

11 労働

| | |
|----------------------------------|-----|
| 1 一般職業紹介状況 (甲府公共職業安定所管内)…………… | 172 |
| 2 高年齢者の求職相談状況…………… | 172 |
| 3 雇用保険給付取扱状況…………… | 173 |
| 4 甲府市シルバー人材センター活動状況…………… | 174 |
| 5 甲府市シルバー人材センター会員状況…………… | 174 |
| 6 市内の労働組合数の状況…………… | 174 |

12 建設・都市開発

| | |
|------------------------|-----|
| 1 道路の状況…………… | 176 |
| 2 橋りょうの状況…………… | 176 |
| 3 河川の現況…………… | 176 |
| 4 甲府都市計画区域用途別指定地域…………… | 176 |
| 5 都市計画決定一覧…………… | 177 |
| 6 土地区画整理事業状況…………… | 178 |
| 7 市営住宅建設状況…………… | 178 |
| 8 市営住宅入居申込状況…………… | 178 |
| 9 着工建築物状況…………… | 179 |

《住宅・土地統計調査報告》

| | |
|--|-----|
| 10 居住世帯の有無別住宅数及び人が居住する 住宅以外の建物数…………… | 179 |
| 11 住宅の種類、住宅の所有の関係、自動火災 感知設備の状況別住宅数…………… | 180 |
| 12 住宅の種類・住宅の所有関係別住宅数、世帯 数、世帯人員、1住宅当たり居室数、1住宅 当たり畳数、1住宅当たり延べ面積、1人当 り畳数及び1室当たり人員…………… | 181 |
| 13 テビッコ広場の状況…………… | 182 |
| 14 市内の都市公園等の状況…………… | 183 |

13 治安

| | |
|-----------------------------|-----|
| 1 甲府地方検察庁事件処理状況…………… | 185 |
| 2 甲府地方裁判所事件処理状況…………… | 186 |
| 3 甲府簡易裁判所事件処理状況…………… | 187 |
| 4 甲府家庭裁判所事件処理状況…………… | 188 |
| 5 刑法犯罪認知、検挙件数及び検挙人員…………… | 190 |
| 6 幼児・学童、高校生、高齢者の交通事故状況…………… | 192 |
| 7 市内の交通事故発生状況…………… | 193 |
| 8 飲酒運転による交通事故発生状況…………… | 193 |
| 9 火災の発生状況…………… | 194 |
| 10 原因別火災発生件数…………… | 194 |
| 11 交通災害共済加入及び給付状況…………… | 194 |
| 12 救急出動状況…………… | 195 |

| | |
|--------------|-----|
| 13 消防体制…………… | 195 |
|--------------|-----|

14 選挙

| | |
|---------------------|-----|
| 1 選挙人名簿登録者数の推移…………… | 197 |
| 2 各種選挙投票状況…………… | 197 |
| 3 選挙人名簿登録者数の状況…………… | 198 |

15 財政

| | |
|--------------------------|-----|
| 1 一般会計歳入歳出状況(歳入)…………… | 200 |
| 2 一般会計歳入歳出状況(歳出)…………… | 203 |
| 3 特別会計歳入歳出状況…………… | 206 |
| 4 歳入歳出決算の推移…………… | 226 |
| 5 公営企業会計歳入歳出状況…………… | 227 |
| 6 市有財産の状況…………… | 229 |
| 7 市税調定額及び収入済額…………… | 230 |
| 8 市民の市税負担状況…………… | 231 |
| 9 市民税、固定資産税納税義務者の状況…………… | 231 |
| 10 納税貯蓄組合の状況…………… | 231 |

16 行政

| | |
|-----------------------|-----|
| 1 歴代市長…………… | 233 |
| 2 歴代助役・副市長…………… | 233 |
| 3 市職員数…………… | 234 |
| 4 市職員年齢別構成…………… | 236 |
| 5 歴代甲府市議会議長…………… | 237 |
| 6 歴代甲府市議会副議長…………… | 238 |
| 7 市議会議員…………… | 239 |
| 8 市議会常任委員会と委員定数…………… | 239 |
| 9 市議会議員年齢別構成…………… | 239 |
| 10 市議会本会議開会、付議件数…………… | 240 |
| 11 窓口関係申請件数…………… | 240 |
| 12 「市民の声」集計状況…………… | 240 |
| 13 甲府市の組織体系図…………… | 241 |

17 参考資料

| | |
|---------------------|-----|
| 市町村別主要統計(山梨県内)…………… | 245 |
| 合併市町村一覧…………… | 246 |
| 統計用語の解説…………… | 247 |
| 都市宣言…………… | 248 |
| 資料提供機関及び団体名…………… | 249 |

甲府市の沿革

| | | | |
|--------|-----|-----|---|
| 明治22年 | 7月 | 1日 | 甲府市制施行。 |
| 明治24年 | 10月 | | 15～17日、初めて市制記念祭を行う。 |
| 明治27年 | 4月 | | 公設消防組を編成、4部120人。 |
| | 6月 | | 甲府測候所が設けられた。 |
| 明治31年 | 5月 | | 山梨馬車鉄道、甲府・勝沼間の貨客輸送を開始。 |
| 明治33年 | | | 甲府城跡内に甲府中学校開校。 |
| 明治34年 | | | 市立甲府商業学校を4月、相生小学校に仮校舎として開校(生徒96人)翌35年本校落成。 |
| 明治36年 | 6月 | | 中央線甲府・八王子間開通。 |
| | 12月 | | 中央線甲府・韮崎間開通。 |
| 明治37年 | | | 甲府城跡が舞鶴公園となり開放された。また、桜座(劇場)で初めての活動写真(映画)が上映された。 |
| 明治39年 | | | 太田町公園で市旗樹立式挙行。 |
| 明治42年 | | | 甲府ガス会社・甲府商業会議所が設けられた。また、近代上水道の起工式が行われ、市に水道部を設置。 |
| 明治44年 | | | 甲府監獄署(甲府刑務所)が橋町から梅力坪へ移転。 |
| 明治45年 | 11月 | | 水道課を新設。 |
| (大正元年) | | | |
| 大正2年 | 1月 | | 給水を開始。 |
| 大正3年 | | | 自動車営業が後藤善四郎に許可され、営業を開始。 |
| 大正4年 | | | 旧相生町に市役所庁舎落成。10月17日市制祭にあわせて落成式を行う。 |
| 大正5年 | 8月 | | 初めて町総代64人を置く。 |
| 大正6年 | 5月 | | 高成部分林(水源かん養林)189.9ha設定。 |
| 大正7年 | 4月 | | 太田町公園を県から譲り受ける。 |
| 大正8年 | 4月 | 12日 | 武田神社創建され、大祭を行う。 |
| 大正9年 | 5月 | | 太田町公園に附属動物園が開設。 |
| | 6月 | | 市役所内に甲府職業紹介所が設けられた。 |
| 大正12年 | 3月 | | 御岳昇仙峡が名勝に指定された。 |
| | 9月 | | 関東大震災。市内の死者3人、負傷者8人、全壊73戸、半壊63戸の被害。 |
| 大正13年 | 3月 | | 甲府駅全焼。 |
| 大正15年 | | | 中央線酒折駅開業。 |
| (昭和元年) | | | |
| 昭和3年 | | | 身延線全通。 |
| 昭和5年 | | | 山梨電鉄甲府・青柳間開通。 |
| 昭和6年 | 5月 | | 本県初のメーデー。 |
| 昭和7年 | | | 市立甲府市民病院開業。 甲府観光協会設立。 |
| 昭和11年 | 6月 | | 上水道第1期拡張事業竣工。 |
| 昭和12年 | 8月 | | 里垣・相川・国母・貢川の4カ村を本市に合併。 |
| | 12月 | | NHK甲府放送局開局。 |
| 昭和13年 | | | 甲府職業紹介所国営移管。 身延線国営移管。 |
| 昭和14年 | | | 甲府市警防団結成。 |
| 昭和15年 | | | 戦時色濃くなり、物資が切符制・公定価格制となり、大政翼賛会が結成される。 |
| 昭和16年 | | | 市立甲府工業学校が県立に移管された。 |
| 昭和17年 | 4月 | | 千塚・大宮両村を本市に合併。 |

| | | | |
|-------|-----|-----|--|
| 昭和18年 | | | 市に防衛課を新設。 甲府商業学校は生徒募集中止。 |
| 昭和20年 | 7月 | 6日 | 米空軍の大空襲をうけ市域の74%は焼土と化し、錦町水道庁舎を仮市役所として戦災復興局を設置。死者1,127人(「甲府空襲の記録」による。) |
| 昭和21年 | 12月 | | 奥御岳水源かん養林2,661.83ha取得。 |
| 昭和22年 | 10月 | | 天皇陛下県下御巡幸。 |
| 昭和23年 | | | 市消防本部設置。 |
| 昭和24年 | 12月 | | 池田村と住吉村畔区を本市に合併。 古府中町に市立母子寮を開設。 太田町に市立甲府病院新築。 |
| 昭和25年 | 4月 | | 天皇・皇后両陛下ご来甲、緑化促進県民大会に臨場。 |
| | 10月 | | 日本観光百選に御岳昇仙峡が溪谷第1位となる。 |
| 昭和27年 | | | 市教育委員会事務局発足。 市水道部は錦町から八日町に移転。 社会福祉事務所発足。 |
| 昭和29年 | 10月 | | 山城・住吉・朝井・玉諸・甲運・千代田・能泉・宮本・大鎌田・二川の10ヵ村を本市に合併。 |
| 昭和30年 | | | 下水道事業起工。 和田町法泉寺山に高区配水池を完工し山梨大学付近の給水難緩和。 元市長齋木逸造氏が初の名誉市民となる。 |
| 昭和31年 | | | 市財政再建のため地方財政再建整備法の適用を受ける。 |
| | 4月 | | 川田町に市立甲運第一保育所開設。 |
| 昭和32年 | 10月 | | 本市二人目の名誉市民に元英和高校英語教師K・M・グリーンバンク女史を決定。 昭和村西条に建設中の昭和水源から給水を開始。 |
| 昭和33年 | 4月 | | 東小学校を朝気町に新設。 湯田地区を対象に下水道工事に着手。 水道局庁舎を八日町から春日町に移転。 |
| | 8月 | 16日 | 米国アイオワ州デモイン市と姉妹都市締結。 |
| 昭和34年 | 9月 | 26日 | 伊勢湾台風で多大な被害を受けた。 市営つつじが崎霊園着工。 NHK甲府放送局・山梨放送ともにテレビ放送を開始。 |
| 昭和35年 | 4月 | | 北東・南西の二中学校新設。 |
| | 6月 | | 昭和水源の竣工式を行う。 |
| 昭和36年 | 4月 | 11日 | 米国カリフォルニア州ロダイ市と友好都市提携を結ぶ。 昭和35年2月着工の市役所新庁舎一部が完成。5月から執務開始し、11月落成式を行う。 泉町土地区画整理事業着工。 |
| 昭和37年 | 1月 | | 市の花に「ナデシコ」を制定。 |
| | 4月 | | 北新一丁目に市立北新保育所開設。 |
| | 5月 | | 太田町公園に野外音楽堂落成。 |
| | 8月 | | 2期10ヵ年の上水道第2期拡張事業竣工式を行う。 自治省から新住居表示整備都市に指定され9月から城北地区30ヵ町の町名・地番を16ヵ町に改めた。(第1次) |
| | 10月 | | 甲府・竜王・敷島・田富・昭和・玉穂の6市町村を一本にした甲府地区開発協議会発足。 |
| 昭和38年 | | | 野猿谷林道開通。 富士見バイパス完成。 |
| | 4月 | | 蓬沢町に玉諸保育所開設。 |

| | | |
|-------|---------|--|
| 昭和39年 | 7月 | 市役所に市青少年補導センターが開設された。 |
| | 9月 | 中央線以南の市街地中心部45カ町の住居表示の整理を行い、15カ町とした。(第2次) |
| | 10月 | 幸町に市立甲府病院を新築、太田町から移転して診療を始めた。 |
| 昭和40年 | 6月 | 住吉本町に住吉清掃工場設置。ごみ収集を容器収集方式に切替え。 |
| | 8月 | 太田町の市立甲府病院跡へ公民館と市立図書館を併せた遊亀会館完成。 西下条町に、し尿処理場完成。 |
| | 9月 | 市中部地区18カ町の住居表示の整理を行い11カ町となる。(第3次) |
| | 10月 | 平林庫造氏が本市3人目の名誉市民となる。 甲府市・昭和村・玉穂村の一市二村による「甲府地区開発事業団」を設立。 丸の内一丁目に市立丸の内保育所を開設。 |
| 昭和41年 | | 貢川小学校を富竹町から徳行町に移転新築した。 |
| | 4月 12日 | 武田神社祭典を全市的な「信玄公まつり」として実施。 甲府駅～市立甲府病院の通院専用バス運転開始。 |
| | 7月 22日 | 夕刻集中豪雨に見舞われ、特に相川沿岸は甚大な被害を受けた。死傷者58人、全壊家屋25棟、半壊79棟、被害総額約34億7千万円に達す。 |
| | 8月 15日 | 明治初期の様式建築である中巨摩郡睦沢小学校舎を武田神社境内に移築し、落成。その後、藤村記念館と称して郷土資料館にした。 |
| | 9月 | 1日から身延線南甲府駅の西側の南北一帯18カ町を13カ町に住居表示を行い整理。(第4次) |
| | 10月 17日 | 市民憲章を制定し、また公募した「甲府市の歌」を市制祭式典で発表した。 |
| | 12月 | 首都圏甲府地区都市開発区域指定を受ける。 |
| 昭和42年 | 9月 | 山梨大学から武田神社までの区域一帯の住居表示整理を行った。 向町に軽費老人ホーム(平林荘)が完成した。 41年8月の市役所機構改革に引き続き、窓口事務の集中化等各部体制の整備充実と課・係の廃止に伴う流動的活動体制を確立した第2次改革を9月から実施、全国から注目された。 |
| | 10月 | 市民の交通災害共済制度発足。 |
| | 12月 | 甲府駅東側に市街南北をつなぐ舞鶴橋跨線橋完成。 南西地区土地区画整理事業着工。 |
| 昭和43年 | | 水道の検針・集金を4月から隔月ごとにする制度を初めて一部地域で実施。 |
| | 7月 | 昭和取水所の北方水源が完成。 |
| | 8月 | 1日からごみをプレス圧縮処理する山宮清掃工場が運転開始。 |
| | 9月 | 1日から塩部・飯田・千塚の一部など市街西部の住居表示を行う。(第2期第2次) 5日現在で住民基本台帳をつくるため住民実態調査を行った。 88歳以上老人医療費補助。 |
| 昭和44年 | 2月 | ハシゴ消防車お目見え。 |
| | 4月 | 市立甲府病院に伝染病棟を併設し従来の愛宕町伝染病棟を廃した。 甲府駅前に武田信玄公銅像完成。 |
| | 5月 | 軽費老人ホーム「平林荘」の経営が社会福祉法人「へいりん荘」に移管される。 |
| | 6月 | 敷島町天狗沢の高台上水道高区西配水池完成。 川窪町から上黒平に通ずる野猿谷林道完成。 |
| | 9月 | 湯村・千塚・飯田町などの住居表示を実施(第2期第3次)。 高齢者の医療費助成を88歳から85歳に引き下げる。 |
| 昭和45年 | 3月 | 市営つつじが崎霊園第3地区工事完成。 |
| | 7月 | 甲府市八ヶ岳学校寮完成。 |
| | 8月 | 西下条し尿処理場第2期工事完成。 |
| | 9月 | 塩部・湯村・千塚町等北新地区の住居表示実施(第3期)。 |
| | 10月 | 市総合計画(第1次)基本構想(目標昭和54年度)決定。 |

| | | |
|-------|---------|--|
| | 11月 | 進徳幼稚園跡に開設した市立丸の内保育所と中央三丁目の中央保育所を合併し、山梨時事新聞社跡に中央保育所を新築移転し、市立で初めての0歳児(6ヵ月以上)の保育を始めた。 |
| | 12月 | 平和通りの延長拡幅と舗装完了。新平和通りとして名付けられた。 |
| 昭和46年 | 3月 | 高齢者医療費助成を85歳から78歳まで拡大。 |
| | 4月 | 中央線甲府～新宿間複線化。 |
| | 4月 | 初めての市立幼稚園として羽黒町に「羽黒幼稚園」開設。 |
| | | 上今井町に公民館を併設した山城連絡所新築。 |
| | | 甲府バイパス開通。 |
| | 6月 | 荒川河川敷に都市公園風の河川敷公園設置。 |
| | 7月 | 6月市議会で公害防止条例を可決、8日に無公害都市を宣言。 |
| | 8月 | 8日から9月26日までの日曜祭日に中央商店街の歩行者天国を初めて実施。各学校地区ごとに青少年相談所(相談員)を置く。 |
| | 9月 | 市の木として「カシ」、家庭の木「キンモクセイ」と「サンゴジュ」を決定。 |
| | 12月 | 特別清掃車「すみやか号」運転開始。 |
| 昭和47年 | 1月 | 老人医療費無料化(助成)70歳に引き下げ。 |
| | | 千代田連絡所改築落成。 |
| | 2月 | 名誉市民平林庫造氏寄附金を基金にした社会教育センターが丸の内一丁目の保育所跡に完成。 |
| | | 県民会館前十字路で初めてスクランブル方式の交差点を採用。 |
| | 4月 | 川田町の甲運保育所完成。 |
| | 6月 | 上町に清掃工場落成。これに伴い、環境センター(環境部)をここに移す。 |
| | 8月 | 国母工業団地第1次分譲の11区画決まる。 |
| | 9月 | 荒川橋南西一帯の貢川と国母・池田地区の一部にまたがる住居表示実施(第4期第1次)。 |
| | | 「あき地に繁茂した雑草の除去に関する条例」(草刈り条例)公布。 |
| | 10月 | 第1回市民文化祭を社会教育センター・中央公民館・南公民館で開催。 |
| | 11月 | 0歳児の医療費無料化(医療費助成金支給)を実施。 |
| 昭和48年 | 1月 | 寝たきり老人のための巡回入浴車「さわやか号」活動開始。 |
| | 3月 | 日曜・祭日の当番医師を廃止、休日の救急医療センターが市医師会館にオープン。 |
| | 4月 | 甲府地区広域行政事務組合(甲府市・竜王町・敷島町・昭和町・玉穂村・田富町)を設置。広域消防・防災・救急体制と広域視聴覚ライブラリー発足。 |
| | | 国に先駆けて老人医療費の無料化を68歳に引き下げる。 |
| | | 羽黒町に市立羽黒小学校新設開校。 |
| | | 甲府市中央卸売市場竣工。 |
| | | 向町に玉諸公園、下石田町に南西三号公園完成。 |
| | | 荒川河川敷公園にテニス・バレーコートなどを設置。 |
| | 7月 | 中央卸売市場青果部門業務開始。 |
| | | 7月から8月にかけて中小企業勤労者のため、初めて静岡県榛原町静波海岸に「海の家」を開設。 |
| | 9月 | 国母地区6ヵ町を11ヵ町に再編、住居表示を実施(第4期第2次)。 |
| | 5日 | 8月干天のため荒川取水口の一部を敷島町民が閉塞する事件があり、協議の結果、荒川からの一日取水量5万トンの協約成立。 |
| | 10月 14日 | 市民団体の主催により第1回市民まつりを開催。 |
| | 19日 | 第3期下水道事業(昭和57年まで)起工式を大津処理場建設地で挙行。 |
| | 11月 | オイルショックが発生、チリ紙不足、灯油の不足値上りなどあり、不況の色濃くなる。 |
| | 12月 | 中央卸売市場水産部門業務開始。 |
| | | 水道加入金制度を初めて採用。 |

| | | | |
|-------|-------|--|---------------------------------|
| 昭和49年 | 4月 | 老人医療無料年齢の対象を65歳とした。 | |
| | | 5日 玉穂村との組合立城南中学校を大里町に開校。 | |
| | | 6日 市立甲府病院内に長期療養児のため湯田小学校分校を開設。 | |
| | | 25日 増坪町に農業センター開場。 | |
| | 5月 | 身体障害者福祉モデル都市に指定された。 向町に福祉センター開所。 丸中地区再開発協議会発足。 | |
| | 6月 | 甲府都市計画防火地域、準防火地域指定。 | |
| | 8月 | 県民会館大ホールで太平洋戦争戦没者、甲府空襲による戦災死没者慰霊祭挙行。戦災誌「甲府の空襲」刊行。 | |
| | 10月 | 1日 甲府市勤労市民互助会発足。 | |
| | | 19日 中央卸売市場で第1回市場まつり開催。 | |
| | 11月 | 農業センターで第1回農業まつり開催。 | |
| | 昭和50年 | 2月 | 5日 県水晶宝石協同組合が甲府駅前広場に「宝石の塔」を設置。 |
| 4月 | | 8日 向町の兩宮屋敷を市民俗資料館として開設。 | |
| 5月 | | 12日 旧甲府郵便局庁舎を改装、市役所南庁舎・同中庁舎として開庁。 | |
| 6月 | | 10日 市立甲府病院に新館を併設、落成式挙行。 | |
| 8月 | | 18日 フランス・ポー市と姉妹都市締結。 | |
| 10月 | | 1日 市立甲府病院新館に肢体不自由児母子通園訓練施設「幸寮育園」を開設。 従来県が行っていた建築確認業務の一部を市で行う。 | |
| 11月 | | 18日 第1回市老人スポーツ大会を寿町甲府第二高等学校のグラウンドで開催。 | |
| 昭和51年 | | 3月 | 31日 泉町土地区画整理事業(昭和36年～50年度)工事完成。 |
| | | 4月 | 23日 勤労市民のための「いこいの里」オープン。 |
| | | 5月 | 23日 小瀬スポーツ公園第1期工事(55ha)完成。 |
| | 7月 | 11日 第1回視覚障害者スポーツ大会を福祉センターで開催。 | |
| | 11月 | 2日 甲府市文化協会の発足。(参加109団体) | |
| 昭和52年 | 12月 | 10日 平瀬浄水場、本館全施設完成。 | |
| | 4月 | 1日 上石田三丁目に本市に27番目の小学校として市立石田小学校開校。 大・中規模小売店出店等対策指導要綱を策定。 | |
| | 4月 | 7日 市立甲府商業高校が青沼三丁目から上今井町へ移転、開校。 | |
| | 6月 | 2日 甲府市新総合計画策定委員会発足。 | |
| | | 4日 甲府市交通遺児を守る会発足。 | |
| | 8月 | 7日 青葉スポーツ広場オープン。 | |
| | | 8日 移動図書館「なでしこ号」の運用を開始。 | |
| | | 18日 集中豪雨により、市内に床上浸水、床下浸水等で1,336戸に被害発生、災害救助法適用される。 | |
| | | 25日 救急医療センター移転オープン。 | |
| | | 27日 環境センターに破砕機、電気集じん機完成。 | |
| | 9月 | 1日 訪問看護制度発足。 池田地区住居表示変更。 | |
| | 10月 | 1日 重度心身障害者医療費助成制度発足。 | |
| | 11月 | 2日 市立甲府商業高校竣工式。 | |
| 昭和53年 | 3月 | 30日 新総合計画(第二次)議決。 中村町に心身障害者救護施設「光風寮」完成。 | |
| | | 31日 市立黒平小学校廃校。 | |
| | 4月 | 28日 市立甲府病院に中央採血室を開設。 | |
| | 5月 | 26日 大津終末処理場定礎式。 | |
| | 6月 | 12日 湯村山遊歩道完成。 | |
| | 7月 | 1日 有価物回収運動がスタート。 | |

| | | |
|-------|---------|---------------------------------------|
| | 11月 6日 | 国母勤労者住宅団地分譲。 |
| 昭和54年 | 4月 1日 | 勤労者生活安定資金貸付制度発足。 |
| | 5月 29日 | 第1回水源林まつり開催。 |
| | 8月 1日 | 小規模企業者に対する小口資金融資制度を新設。 |
| | 11月 29日 | 第41回国民体育大会主会場が小瀬スポーツ公園に決定された。 |
| | 12月 25日 | 水道局新庁舎起工。 |
| 昭和55年 | 4月 1日 | 「青沼窓ロサービスセンター」が旧甲府商業高校跡地にオープン。 |
| | 11日 | 石田児童館オープン。 |
| | 8月 11日 | 下水道大津終末処理場運転を開始。 |
| | 9月 1日 | 第六期住居表示が実施された。 |
| 昭和56年 | 4月 21日 | 中庁舎一階に甲府市シルバー人材センターが開設。 |
| | 5月 11日 | 北部市民センター開設。 |
| | 6月 8日 | 市役所内に防災行政用無線が設置された。 |
| 昭和57年 | 11月 16日 | 平瀬浄水場と各高区配水池を結ぶ片山トンネルが貫通した。 |
| | 4月 28日 | 山宮福祉センターが開設。 |
| | 7月 2日 | 核兵器廃絶平和都市宣言を行った。 |
| | 11月 29日 | 荒川に新平和橋が開通した。 |
| 昭和58年 | 2月 23日 | 甲府市立新田小学校の竣工式が挙行される。 |
| | 3月 30日 | 「西部コミュニティ防災センター」オープン。 |
| | 5月 9日 | 複合施設「南西部市民センター」がオープン。 |
| | 7月 6日 | 「かいじ国体」正式決定。 |
| 昭和59年 | 2月 15日 | 上水道湯村山トンネルの貫通式。 |
| | 3月 22日 | 市立宮本小学校閉校式。 |
| | 7月 4日 | 甲府市斎場竣工式。 |
| | 8月 21日 | 甲府駅舎と南北自由通路竣工式。 |
| | 9月 11日 | 御岳文芸座が開館。 |
| | 27日 | 中国成都市と友好都市締結。 |
| | 10月 26日 | マウントピア'84未来をひらく工業展を開催。 |
| | 31日 | 荒川ダム湛水式。 |
| 昭和60年 | 2月 19日 | 甲府駅北口に身体障害者用スロープが完成する。 |
| | 3月 20日 | 湯村山トンネル配水池が完成する。 |
| | 5月 5日 | レッサーパンダ“都都”“蓉蓉”の一般公開始まる。 |
| | 6月 15日 | 国体リハーサル大会始まる。 |
| | 9月 13日 | 地場産業振興センターがオープン。 |
| | 10月 6日 | 甲府駅ビル「エクラン」オープン。 |
| 昭和61年 | 2月 22日 | 朝気児童館オープン。 |
| | 3月 11日 | 甲府市の鳥「カワセミ」を市内で100件目の文化財(天然記念物)に指定する。 |
| | 4月 4日 | 市立富竹中学校開校。 |
| | 30日 | 宮本連絡所新築、落成。 |
| | 8月 18日 | 甲府駅南口、北口広場竣工。 |
| | 9月 3日 | 甲府市一般廃棄物最終処分場竣工。(小曲町) |
| | 7日 | 第41回国民体育大会(かいじ国体)夏季大会開催。(～10日) |
| | 10月 12日 | 第41回国民体育大会(かいじ国体)秋季大会開催。(～17日) |
| | 25日 | 身体障害者スポーツ大会開催。(～26日) |
| | 12月 20日 | 千代田地区上水道築道工事竣工。 |
| 昭和62年 | 2月 24日 | 北新児童センターオープン。 |
| | 10月 17日 | 第1回こうふ大好きまつり開催。 |
| | 18日 | こうふ大好きビート100開催。 |
| | 12月 23日 | 第三次甲府市総合計画基本構想議決。 |

| | | | | |
|-------|------|-----|-----------------------------------|--|
| 昭和63年 | 4月 | 1日 | 情報公開制度スタート。 | |
| | | 2日 | 貢川福祉センターオープン。 | |
| | | 5日 | 市立上条中学校開校。 | |
| | | 8日 | 郵トピア構想モデル都市に指定される。 | |
| | 5月 | 6日 | 東部市民センター開設。 | |
| | 平成元年 | 6月 | 28日 | 池田公園完成。 |
| 8月 | | | 1日 | 堂の山青少年キャンプ場開所式。 |
| 11月 | | 13日 | 第1回全国スポーツ・レクリエーション祭開催。(～16日) | |
| 1月 | | 17日 | インテリジェント・シティに建設省から指定。 | |
| 平成2年 | | 4月 | 5日 | 市立大国小学校開校。 |
| | 6月 | | 16日 | 緑が丘スポーツ公園競技施設改修開場式。 |
| | 7月 | 1日 | 市制100周年オープニングイベント(甲府大好き、平和まつり)開催。 | |
| | | 9月 | 15日 | こうふ博'89、パンダ展開催。(～11月12日) |
| | 10月 | 17日 | 甲府市制100周年記念式典開催。 | |
| | | 12月 | 1日 | 資源ごみ収集業務開始。 |
| | 13日 | | 住吉土地区画整理事業起工式。 | |
| | 平成3年 | 3月 | 25日 | 桜の郷づくり始まる。(市営御岳林道) |
| | | | 4月 | 5日 |
| | | 10月 | 10日 | 歴史文化公園完成。(屋形二丁目) |
| | | | 1日 | 市役所において住民基本台帳オンラインシステム始動。 |
| | 平成4年 | 12月 | 16日 | 甲府市総合市民会館竣工。 |
| | | | 市制100周年記念写真集「甲府物語」発刊。 | |
| 4月 | | 12日 | 市立甲府商科専門学校開校。 | |
| 平成5年 | 7月 | 23日 | 森林総合利用施設「マウントピア黒平」竣工。 | |
| | | 10月 | 13日 | 三国武将サミット(甲府市・小田原市・上越市)開催。 |
| | 1月 | 22日 | 甲府市・大和郡山市姉妹都市締結。 | |
| | | 9月 | 6日 | 市立北東中学校新校舎完成。 |
| | 平成6年 | 10月 | 16日 | 日本文化デザイン会議'92山梨開催。(～18日) |
| | | | 友好都市・成都市よりレッサーパンダ“川川”“佳佳”寄贈。 | |
| 18日 | | | 市民レインボー大学開校。 | |
| 11月 | | 31日 | ねんりんピック'92やまなし開催。(～11月3日) | |
| | | 10日 | レインボー甲府21懇話会の設置。 | |
| 平成7年 | | 1月 | | 南部浄化センターで汚泥焼却施設建設工事竣工式。 |
| | | | | 甲府市北東部市民センター開設。 |
| | | 3月 | 12日 | 甲府商業高校「商友館」開館式。 |
| | | | 24日 | 地域エコプラン推進会議発足式。 |
| | | 5月 | 25日 | 南部工業団地竣工。 |
| | | | 堀之内南公園竣工。 | |
| | 26日 | | 甲運第二保育所閉園。 | |
| 平成8年 | 5月 | 18日 | クリスタルライン68.1km全線開通。 | |
| | | 31日 | 粗大ごみ処理施設稼働式。 | |
| | 7月 | 8日 | リフト付きバス運行開始。 | |
| | | 2月 | 14日 | 高規格救急自動車運用開始。 |
| | 平成9年 | 3月 | 24日 | 古府中町土地区画整理事業竣工式。 |
| 4月 | | | 1日 | 甲府市ボランティアセンター開設。 |
| 8月 | | 23日 | 石田悠遊館オープン。 | |
| 平成10年 | 12月 | 9日 | ボランティア都市宣言。 | |
| | | 1月 | 17日 | 直下型地震により阪神・淡路地域が大災害。 消防本部・水道局・市職員・市立甲府病院の救援隊が阪神地区で救援活動。 |

| | | |
|-------|---------|--|
| | 6月 30日 | 県内7市の災害時における相互援助協定を締結。 |
| | 7月 7日 | アイメッセ山梨オープン。 |
| | 8月 31日 | 甲府市新焼却工場稼働式。 |
| | 9月 22日 | 甲府市リサイクルプラザ建設工事起工式。 |
| | 10月 1日 | 身延線初の特急列車「ふじかわ」運行開始。 |
| 平成8年 | 2月 23日 | 甲府駅南口エスカレーター供用開始。 |
| | 8月 1日 | 全国高等学校総合体育大会山梨大会開催。(前期 1～14日、後期 17日～24日) |
| | 10月 4日 | 新甲府市立図書館オープン。 |
| | 12月 12日 | 新甲府市総合計画基本構想議決。 |
| 平成9年 | 4月 1日 | 福祉総合相談窓口開設。 |
| | 16日 | 甲府市リサイクルプラザオープン。 |
| | 10月 10日 | 戸籍事務のコンピューター化開始。 |
| | 24日 | 南部市民センター開設。 |
| 平成10年 | 4月 1日 | 甲府市障害者センター開設。 |
| | 6月 12日 | 生涯学習都市宣言。 |
| | 10月 13日 | 宇宙飛行士土井隆雄さん市民栄誉賞受賞。 |
| | 22日 | 西部市民センター開設。 |
| 平成11年 | 5月 3日 | 新市立甲府病院開業。 |
| | 7月 1日 | 女性交流センターオープン。 |
| | 14日 | 横根・桜井積石塚古墳群の甲府市指定文化財・史跡指定。 |
| | 10月 1日 | 介護保険認定申請受付開始。 |
| 平成12年 | 2月 1日 | 半透明ゴミ袋完全実施。 |
| | 21日 | 里垣悠遊館オープン。 |
| | 4月 | 出前講座「響き塾」スタート。 |
| | | 乳幼児医療費助成対象が、3歳未満児から未就学児まで拡大。 |
| | 7月 27日 | (財)勤労者福祉サービスセンター開所。 |
| | 8月 10日 | 秩父多摩国立公園が秩父多摩甲斐国立公園に名称変更。 |
| | 11月 1日 | 特例市に移行。 |
| 平成13年 | 1月 27日 | 第56回国民体育大会(かいじきらめき国体)冬季大会開催。(～31日) |
| | 2月 | IT講習会開始。 |
| | 4月 | 甲府市医療福祉会館オープン。 |
| | 20日 | 相川福祉センター・相川悠遊館オープン。 |
| | 6月 | 21世紀 地域のまちづくりを語る集い開催。(～9月) |
| | 10月 17日 | 萩原智子さん市民栄誉賞受賞。 |
| | 19日 | 幼児教育センターオープン。 |
| | 11月 8日 | 甲府市立甲府商業高等学校創立100周年。 |
| 平成14年 | 2月 28日 | 湯田悠遊館オープン。 |
| | 9月 26日 | 韓国清州市と友情都市締結。 |
| | 10月 8日 | 甲府市・中道町・芦川村・上九一色村法定合併協議会設立。 |
| | 12月 4日 | 伊勢悠遊館オープン。 |
| 平成15年 | 3月 25日 | 「市民と市長との談話」開始。 |
| | 4月 1日 | すこやか子育て医療費助成制度スタート。 |
| | 5日 | 「こうふアルジャン」オープン。 |
| | 6日 | 窓口業務の日曜開庁スタート。 |
| | 5月 | 新政策プラン「わ」の都・こうふプロジェクト」発表。 |
| | 6月 | 甲府駅開業100周年。 |
| | 7月 19日 | 知識交流センター開設。 |
| | 10月 10日 | 「北部悠遊館」オープン。 |
| | 29日 | 「中央部市民センター」オープン。 |

| | | | | |
|-------|-------|-----|---|--|
| 平成16年 | 12月 | 18日 | 「南東部コミュニティ防災センター」オープン。 | |
| | 1月 | | 市役所本庁舎1号館1階窓口レイアウトを改善。 | |
| | 3月 | | 「甲府市シビックコア地区整備計画」を策定。 「健やかいきいき甲府プラン」を策定。 | |
| | 4月 | 1日 | 「甲府市個人情報保護条例」公布。 | |
| | | 1日 | こうふ市民意見提出制度(パブリックコメント)を導入。 本庁日曜窓口を税務・福祉関係まで拡大開庁。 小学校適正規模化の基本方針を策定。 電子申請・届出サービスを開始。 | |
| | 6月 | | 子育て支援総合推進モデル市町村に選定される。 | |
| | | 30日 | 甲府市・中道町・芦川村・上九一色村法定合併協議会廃止。 | |
| | 7月 | | 「協働によるまちづくりに関する基本方針」を策定。 | |
| | 9月 | | コミュニティバス(実証実験)の運行(～11月)。 | |
| | | 27日 | 中国四川省成都市 友好都市締結20周年。 | |
| 平成17年 | 10月 | 1日 | 外部評価制度を導入。 公募により新設小学校名を「市立舞鶴小学校」に決定。 | |
| | | 26日 | 「北部幼児教育センター」オープン。 | |
| | | 26日 | 「北部コミュニティ防災センター」オープン。 | |
| | 1月 | 30日 | 第60回国体(やまなしゆめふじ国体)フィギュアスケート・ショートトラック開催。 | |
| | 2月 | 2日 | 甲府市・中道町・上九一色村法定合併協議会設立。 | |
| | | 28日 | 甲府市・中道町及び上九一色村合併協定調印。 | |
| | 3月 | | 甲府市交通バリアフリー基本構想策定。 寿宝地区区画整理事業完了。 | |
| | | 31日 | 市立春日小学校・穴切小学校・相生小学校閉校。 | |
| | 4月 | 1日 | 子育て総合相談窓口開設。 舞鶴小学校開校。 (仮称)甲府市自治基本条例制定に着手。 | |
| | | 6月 | 1日 | モデル地区(6地区)でミックスペーパーの分別回収開始。 甲府市歴史公園築造工事着工。 |
| 平成18年 | | 7月 | 1日 | 自動体外式除細動器(AED)設置。 |
| | | 9月 | 25日 | 安全安心パトロールカー巡回開始。 フランス・ポー市との姉妹都市締結30周年記念式典に出席。 |
| | | 10月 | 1日 | コミュニティバス(実証実験)の運行。(～12月31日) |
| | | | 7日 | 甲府市と国立大学法人山梨大学との包括的連携に関する協定書締結。 |
| | 3月 | 1日 | 中道町・上九一色村北部(梯・古関区域)を本市に合併。 | |
| | | 6月 | 13日 | 第五次甲府市総合計画基本構想議決。 甲府市過疎地域自立促進計画議決。 |
| | | 7月 | 31日 | 甲府市と静岡市との包括的な連携及び交流に関する基本合意文書取り交し。 |
| | | 12月 | 23日 | 「大里悠遊館」オープン。 |
| | 平成19年 | 2月 | | 新政策プラン「わの都・こうふプロジェクトⅡ(セカンドステージ)」を策定。 |
| | | | 28日 | 中央消防署新庁舎開署。 |
| 3月 | | 28日 | 甲府市歴史公園竣工。 | |
| 6月 | | | 新庁舎建設に係る基本的な考え方である「甲府市庁舎建設基本方針」を策定。 甲府市自治基本条例を制定。 | |

| | | | | |
|-------|-----|---|---|-------------------|
| 平成20年 | 1月 | 1日 | 甲府市空き家バンク制度開始。 | |
| | 2月 | | 甲府市景観形成基本計画策定。 | |
| | 3月 | | 甲府市都市計画マスタープラン策定。 | |
| | 3月 | 26日 | 市立上九一色小学校閉校式 | |
| | 4月 | 1日 | 羽黒悠遊館オープン。 すこやか子育て医療費・重度心身障害者医療費窓口無料化。 広告事業の導入。 全国瞬時警報システム(J-ALERT)運用開始。 | |
| | 5月 | | 「甲府市新庁舎建設基本構想」を策定。 ふるさと納税制度スタート。 | |
| | 6月 | 16日 | 合同会社まちづくり甲府設立。 | |
| | 6月 | 26日 | 甲府市自主防犯ボランティア団体連絡協議会設立。 | |
| | 7月 | 13日 | 事業仕分け試行実施。 | |
| | 8月 | 16日 | 米デモイン市との姉妹都市締結50周年。 | |
| | 9月 | 1日 | 第45回甲府市総合防災訓練を中道地区で初めて実施。主会場として中道南小学校にて開催。 | |
| | 11月 | 11日 | 「甲府市中心市街地活性化基本計画」が内閣総理大臣の認定を受ける。 | |
| 12月 | 28日 | 笛吹地域の山中で発生した林野火災が甲府市桜井町に拡大。焼損面積55.2ha(甲府市49.6ha、笛吹市5.6ha) | | |
| 平成21年 | 3月 | | 「甲府市新庁舎建設基本計画」を策定。 「甲府市観光振興基本計画」を策定。 | |
| | 4月 | 1日 | 上九一色出張所、上九ふれあい農産物直売所リニューアルオープン。 | |
| | | 6日 | 岡島百貨店に「まちなか健やかサロン」開設。 | |
| | | 16日 | 武田氏館跡大手門東史跡公園オープン。 「甲府市高齢者支援計画」を策定。 | |
| | 6月 | | 甲府のまちづくりを語る会を開催(～9月)。 | |
| | 6月 | 10日 | 「甲府市新型インフルエンザ対策行動計画」を策定。 | |
| | 7月 | 11日 | 事業仕分け実施。 | |
| | | 12日 | | |
| | | | | 「甲府市食育推進計画」策定。 |
| | 8月 | | | 「甲府市多文化共生推進計画」策定。 |
| 平成22年 | 10月 | 1日 | 指定ごみ袋制度開始。 甲府プレミアム商品券発行。 | |
| | | 17日 | 市制施行120周年記念式典開催。 「甲府 きょういくの日(教育・共育・郷育)」制定。 | |
| | 1月 | 29日 | 「甲府市長特別賞」を山梨学院大学附属高等学校サッカー部へ授与。 | |

1 土地・気象

1 甲府市の位置

| 面積(Km ²) | 方 位 | | | | | |
|----------------------|--------|----------|-------|--|---------|------------|
| | 経度(東経) | | 地名 | 緯度(北緯) | | 地名 |
| 212.41 | 東端 | 138° 40′ | 国師岳大弛 | 南端 | 35° 30′ | 古関町阿難坂 |
| | 西端 | 138° 31′ | 山宮町西岬 | 北端 | 35° 53′ | 国師岳西1,450m |
| 長さ(km) | | 海拔(m) | | 隣接市町村 | | |
| 東西 | 南北 | 最高 | 最低 | 笛吹市・甲斐市・中央市・ 北杜市・山梨市・富士河口湖町 昭和町・市川三郷町・川上村(長野県) | | |
| 15.3 | 41.5 | 2,598 | 250 | | | |

※ 現在の市域を国土交通省国土地理院 2.5万分の1地形図によって測定したもので、距離は各極端の経線または緯線間の直線距離である。

※ 面積については、平成21年10月1日時点の「全国都道府県市区町村別面積調」によるものである。

(資料) 国土交通省国土地理院

2 市役所の位置

| 所在地 / 地名 | 経 緯 度 | |
|----------------|-------|----------|
| 甲府市丸の内1丁目18番1号 | 北 緯 | 35° 40′ |
| | 東 経 | 138° 35′ |
| | 標 高 | 261m |

3 市域のうつりかわり（市町村合併図）

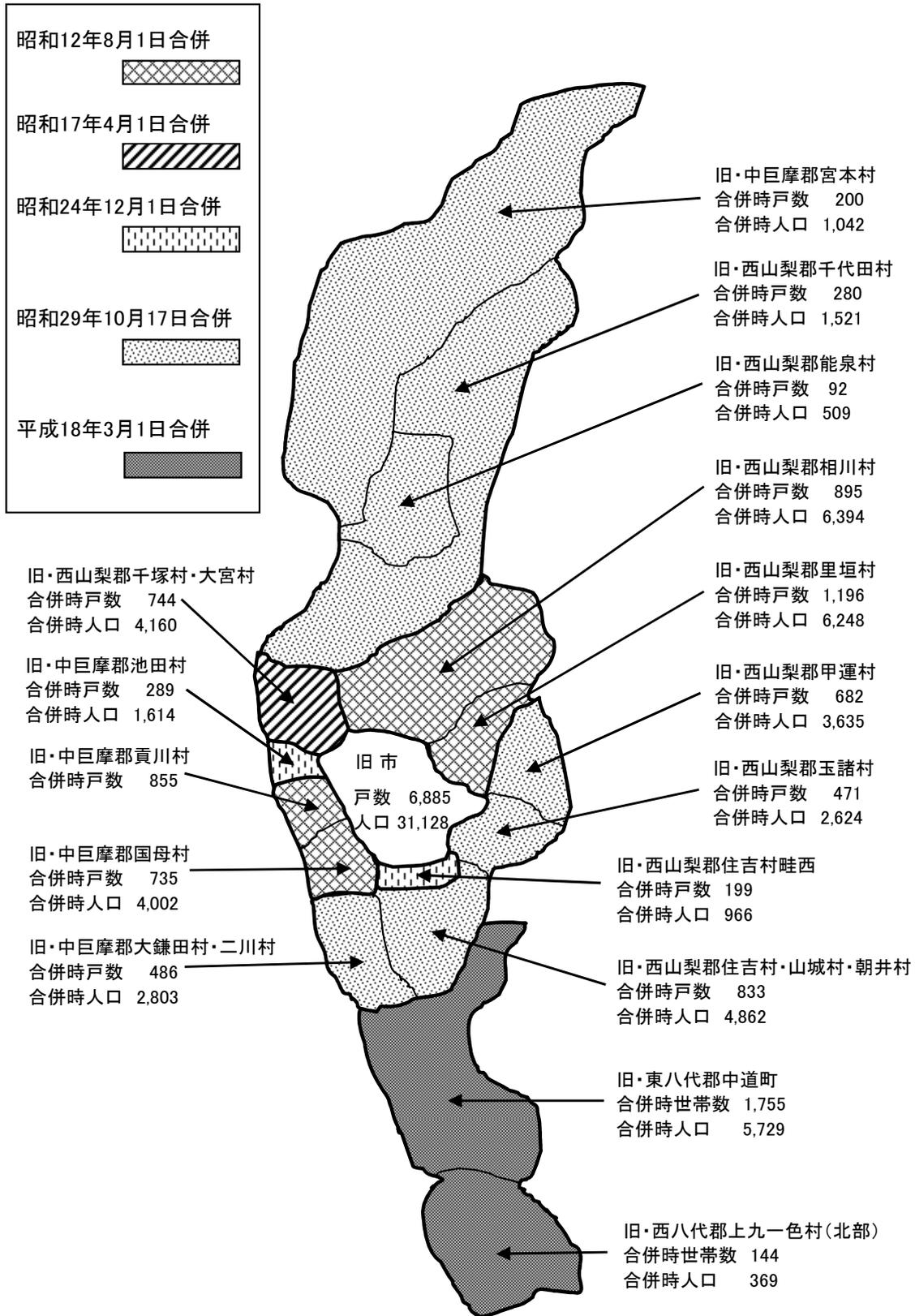

※ 旧市の戸数・人口は、明治22年7月1日、市制施行時のもの。
 (資料)「甲府90年」写真集

3 市域のうつりかわり（市町村合併表）

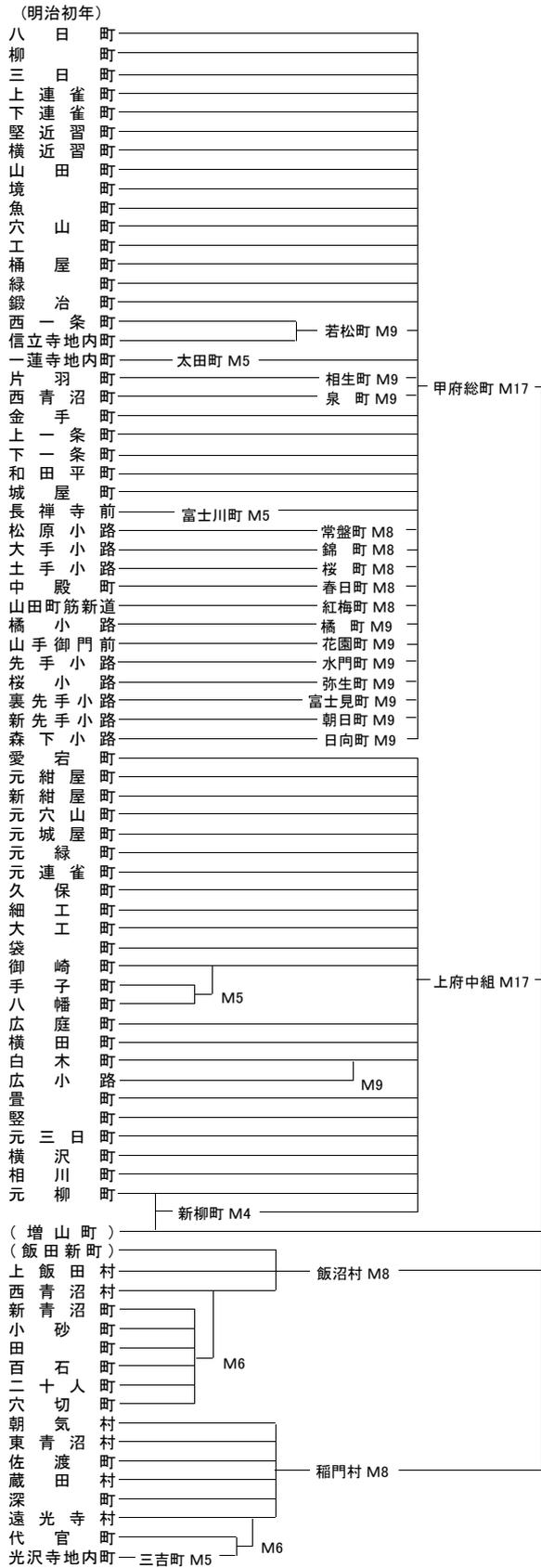

注1 明治4年、元柳・増山両町の一部が独立し、新柳町がつくられるが、増山町は同22年の市制施行まで古府中村に属した。
 注2 明治17年、旧甲府城下の大部分は「甲府総町戸長役場」と「上府中組戸長役場」に分割管理され、同20年、前者は「甲府錦町外36ヶ町戸長役場」に、後者は「甲府上府中総町戸長役場」に改称した。
 注3 飯田新町は上飯田村に属したが、町場化に伴い実質的には独立した一町を形成していた。
 注4 甲府市は、4次にわたる市域拡張の後、隣接町村と以下の境界変更を行っている。

| | |
|-------|------------|
| 昭和32年 | 石和町の一部 |
| 昭和47年 | 昭和町・玉穂村の一部 |
| 昭和57年 | 昭和町の一部 |
| 昭和63年 | 昭和町の一部 |

| | | | | | | |
|-----------------------|--------|---------|-------|---------|---------|---------|
| 面積 (km ²) | 7.97 | 42.35 | 49.17 | 53.29 | 170.75 | 212.41 |
| 人口 (人) | 31,128 | 104,530 | - | 118,175 | 127,579 | 200,083 |
| 甲府市 | 第1次合併 | 第2次合併 | 第3次合併 | 第4次合併 | 第5次合併 | |
| (M22) | (S12) | (S17) | (S24) | (S29) | (H18) | |
| | ① | ② | ③ | ④ | ⑤ | |

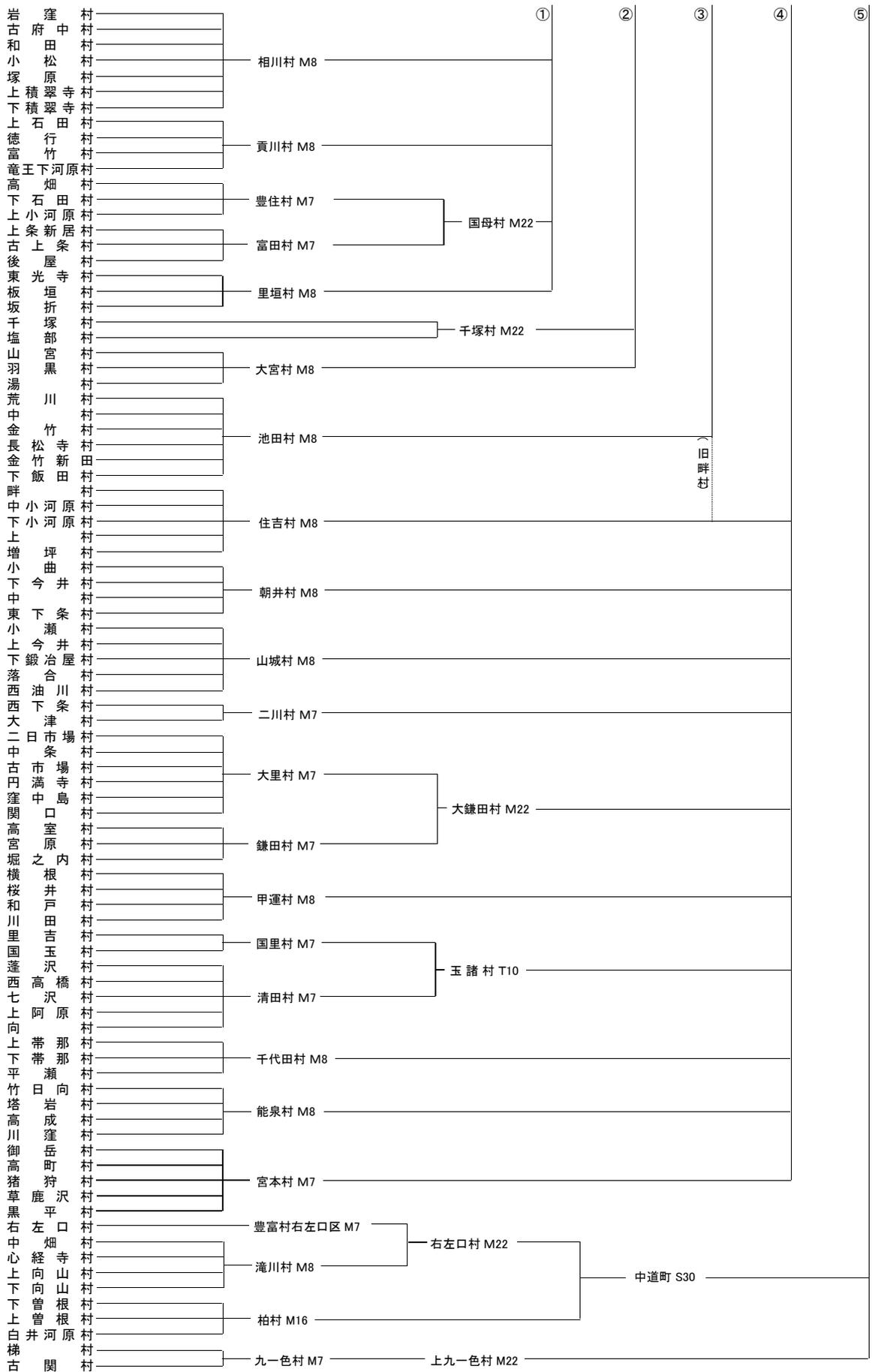

(資料)「甲府市史 史料目録近世(一)」、「中道町史」、「上九一色村誌」

4 土地の地目面積及び評価額

(単位:a、千円)

| 年度/区分 | 総数 | | 宅地 | | 田 | |
|--------|---------|---------------|---------|-------------|--------|------------|
| | 面積 | 評価額 | 面積 | 評価額 | 面積 | 評価額 |
| 平成18年度 | 637,808 | 1,038,183,007 | 248,306 | 903,354,465 | 58,867 | 37,439,207 |
| 平成19年度 | 636,886 | 994,381,886 | 249,986 | 868,607,492 | 58,298 | 34,497,293 |
| 平成20年度 | 636,908 | 972,813,157 | 251,346 | 851,281,414 | 57,489 | 32,386,197 |

| 年度/区分 | 畑 | | 山林 | | その他 | |
|--------|---------|------------|---------|-----------|--------|------------|
| | 面積 | 評価額 | 面積 | 評価額 | 面積 | 評価額 |
| 平成18年度 | 122,831 | 42,909,434 | 164,326 | 2,924,296 | 43,478 | 51,555,605 |
| 平成19年度 | 122,326 | 40,581,747 | 163,488 | 2,372,532 | 42,788 | 48,322,822 |
| 平成20年度 | 121,123 | 39,050,434 | 163,533 | 2,164,848 | 43,417 | 47,930,264 |

※各年度1月1日現在であり、非課税及び免税点未満の地積・価格を含まない。

(資料)税務部税務総室資産税課調

(固定資産概要調書)

5 宅地に関する地積と価格

| 区分 | 地積 (㎡) | 決定価格(千円) | 3.3㎡あたりの価格(円) | | 最高価格の所在地 | |
|---------------|------------|-------------|---------------|-----------|-----------|------------|
| | | | 平均価格 | 最高価格 | | |
| 平成18年度 | 24,830,584 | 903,354,465 | 120,056 | 1,022,215 | 丸の内1丁目66番 | |
| 平成19年度 | 24,998,580 | 868,607,492 | 114,662 | 956,277 | 丸の内1丁目66番 | |
| 平成20年度 | 25,134,571 | 851,281,414 | 111,767 | 924,353 | 丸の内1丁目66番 | |
| 商業地区 | 繁華街 | 45,741 | 3,967,452 | 286,233 | 471,438 | 丸の内1丁目296番 |
| | 高度商業地区 | 38,808 | 6,368,318 | 541,523 | 924,353 | 丸の内1丁目66番 |
| | 普通商業地区 | 3,347,993 | 155,407,554 | 153,179 | 487,341 | 丸の内2丁目9番 |
| | 計 | 3,432,542 | 165,743,324 | 159,343 | 924,353 | 丸の内1丁目66番 |
| 住宅地区 | 併用住宅地区 | 2,203,696 | 86,546,798 | 129,602 | 249,784 | 北口2丁目8番7-1 |
| | 高級住宅地区 | - | - | - | - | - |
| | 普通住宅地区 | 13,370,167 | 466,400,336 | 115,116 | 182,559 | 寿町1017番3 |
| | 計 | 15,573,863 | 552,947,134 | 117,165 | 249,784 | 北口2丁目8番7-1 |
| 工業地区 | 大工場地区 | 828,190 | 13,815,657 | 55,049 | 75,735 | 大里町985番地3 |
| | 中小工場地区 | 366,745 | 10,095,778 | 90,842 | 150,652 | 南口町22番 |
| | 家内工業地区 | - | - | - | - | - |
| | 計 | 1,194,935 | 23,911,435 | 66,035 | 150,652 | 南口町22番 |
| 村落地区 | 集団地区 | 4,371,239 | 102,139,791 | 77,108 | 126,060 | 大里町2432番地4 |
| | 村落地区 | 553,661 | 6,507,602 | 38,787 | 64,020 | 下積翠寺町152番1 |
| | 計 | 4,924,900 | 108,647,393 | 72,800 | 126,060 | 大里町2432番地4 |
| 観光地区 | - | - | - | - | - | |
| 農業用施設の用に供する宅地 | 8,331 | 32,128 | 12,726 | 14,603 | 小瀬町1020番2 | |

※各年度1月1日現在であり、免税点以下の地積、価格は含まない。

※高度商業地区は平成9年度から高度商業地区Ⅰ及びⅡに区分変更され、甲府市は高度商業地区Ⅱに該当する。

(資料)税務部税務総室資産税課調(固定資産概要調書)

6 市有地種別

(単位:㎡)

| 年度/区分 | 総数 | 庁舎敷地 | 教育敷地 | 住宅敷地 | 山林 | その他 |
|--------|---------------|-----------|------------|------------|---------------|--------------|
| 平成18年度 | 31,506,306.15 | 17,627.35 | 957,260.68 | 187,747.50 | 26,020,735.59 | 4,322,935.03 |
| 平成19年度 | 31,573,490.10 | 20,217.56 | 942,263.61 | 187,747.50 | 26,020,735.59 | 4,402,525.84 |
| 平成20年度 | 31,608,103.25 | 20,425.46 | 943,650.41 | 187,747.50 | 26,020,735.59 | 4,435,544.29 |

※各年度3月31日現在

(資料)総務部契約管財室管財課調

7 気象概況

| 年月／区分 | 平均海面気圧+1,000 hPa | 気温 (°C) | | | 平均湿度 (%) | 平均雲量 (十分比) | 風 (m/s) | | | 日照 | |
|-------|------------------|---------|---------|---------|----------|------------|---------|------|-----|---------|-------|
| | | 平均 | 最高 (平均) | 最低 (平均) | | | 平均風速 | 最大風速 | | 時間 (h) | 率 (%) |
| | | | | | | | | 風速 | 風向 | | |
| 平成18年 | 13.6 | 15.1 | 20.7 | 10.6 | 64 | 6.8 | 2.1 | 17.3 | NW | 1,961.2 | 44 |
| 平成19年 | 13.5 | 15.3 | 21.3 | 10.7 | 62 | 6.4 | 2.2 | 15.2 | NW | 2,262.6 | 51 |
| 平成20年 | 13.8 | 14.8 | 20.7 | 10.3 | 63 | 6.5 | 2.1 | 13.9 | NNW | 2,224.7 | 50 |
| 1月 | 18.4 | 3.0 | 8.4 | -1.4 | 55 | 4.9 | 2.0 | 10.7 | NNW | 186.5 | 60 |
| 2月 | 16.0 | 2.8 | 9.1 | -2.4 | 49 | 3.7 | 2.8 | 13.9 | NNW | 220.8 | 70 |
| 3月 | 14.9 | 9.4 | 16.3 | 4.0 | 53 | 5.5 | 2.5 | 11.7 | NW | 224.0 | 61 |
| 4月 | 13.3 | 14.2 | 20.7 | 8.8 | 59 | 6.2 | 2.4 | 13.0 | WNW | 203.0 | 52 |
| 5月 | 11.1 | 18.1 | 24.3 | 13.3 | 62 | 7.7 | 2.2 | 10.8 | NNW | 170.9 | 39 |
| 6月 | 9.7 | 21.1 | 26.1 | 17.7 | 72 | 9.0 | 2.0 | 9.6 | SW | 129.4 | 30 |
| 7月 | 8.8 | 26.4 | 32.5 | 22.6 | 69 | 8.1 | 2.2 | 10.7 | NW | 207.1 | 47 |
| 8月 | 8.1 | 26.3 | 32.3 | 22.8 | 72 | 8.7 | 2.0 | 10.1 | N | 187.2 | 45 |
| 9月 | 12.0 | 22.8 | 27.8 | 19.1 | 71 | 7.9 | 1.7 | 11.0 | N | 144.9 | 39 |
| 10月 | 17.7 | 17.1 | 22.8 | 12.7 | 70 | 6.7 | 1.5 | 8.9 | WNW | 176.6 | 51 |
| 11月 | 17.4 | 10.2 | 15.9 | 5.6 | 65 | 5.8 | 1.6 | 10.3 | NNW | 163.5 | 53 |
| 12月 | 18.4 | 5.9 | 12.2 | 0.5 | 62 | 3.7 | 2.0 | 12.7 | NNW | 210.8 | 70 |

| 年月／区分 | 降水量 (mm) | | 天気日数 ※ | | | | | 有感地震回数 |
|-------|----------|------|--------|-----|-----|----|----|--------|
| | 年又は月合計 | 最大日量 | 快晴 | 曇り | 雨 | 雪 | 強風 | |
| 平成18年 | 1,111.5 | 73.0 | 30 | 164 | 108 | 7 | 34 | 10 |
| 平成19年 | 1,052.5 | 90.5 | 33 | 131 | 103 | 3 | 30 | 14 |
| 平成20年 | 1,095.5 | 53.0 | 42 | 140 | 105 | 12 | 24 | 15 |
| 1月 | 14.0 | 9.5 | 6 | 7 | 3 | 5 | 2 | 0 |
| 2月 | 38.0 | 18.0 | 9 | 4 | 5 | 6 | 7 | 0 |
| 3月 | 50.5 | 11.5 | 3 | 5 | 7 | 0 | 4 | 1 |
| 4月 | 138.5 | 37.0 | 5 | 12 | 12 | 0 | 2 | 2 |
| 5月 | 138.0 | 41.0 | 1 | 17 | 11 | 0 | 1 | 2 |
| 6月 | 191.5 | 53.0 | 0 | 21 | 12 | 0 | 0 | 2 |
| 7月 | 73.0 | 38.0 | 0 | 14 | 10 | 0 | 1 | 4 |
| 8月 | 159.5 | 38.0 | 0 | 19 | 13 | 0 | 1 | 2 |
| 9月 | 151.5 | 31.0 | 2 | 16 | 13 | 0 | 1 | 1 |
| 10月 | 55.0 | 12.5 | 2 | 12 | 8 | 0 | 0 | 1 |
| 11月 | 38.0 | 16.0 | 6 | 11 | 6 | 0 | 1 | 0 |
| 12月 | 48.0 | 20.0 | 8 | 2 | 5 | 0 | 4 | 0 |

※天気日数

快晴：1日4回(3, 9, 15, 21各毎正時)の平均雲量が1.5未満の日数。

曇り：1日4回(3, 9, 15, 21各毎正時)の平均雲量が8.5以上の日数。

雨：日合計雨量が0.5mm以上の日数。

強風：日最大風速が10m/s以上の日数。

注1：有感地震回数は計測震度計により甲府地方気象台で観測した震度1以上の回数。

(資料)甲府地方気象台調

2 人 口

1 甲府市の人口・世帯の推移

| 年／区分 | 人 口 | | | | 世 帯 数 | 一世帯当たり の平均人数 |
|-------|----------|---------|----------|----------|----------|-----------------|
| | 人 口 総 数 | 増 加 率 | 男 | 女 | | |
| 明治22年 | 31,128 | 100.0 | 16,109 | 15,019 | 6,855 | 4.5 |
| 23 | 32,419 | 104.1 | 16,150 | 16,269 | 6,910 | 4.7 |
| 24 | 32,676 | 105.0 | 16,376 | 16,300 | 6,889 | 4.7 |
| 25 | 33,138 | 106.5 | 16,558 | 16,580 | 7,504 | 4.4 |
| 26 | 33,391 | 107.3 | 16,733 | 16,658 | 6,984 | 4.8 |
| 27 | 33,797 | 108.6 | 16,834 | 16,963 | 6,992 | 4.8 |
| 28 | 34,689 | 111.4 | 17,674 | 17,015 | 7,106 | 4.9 |
| 29 | 35,284 | 113.4 | 17,728 | 17,556 | 7,153 | 4.9 |
| 30 | 35,617 | 114.4 | 17,873 | 17,744 | 7,721 | 4.6 |
| 31 | 36,753 | 118.1 | 18,001 | 18,752 | 7,304 | 5.0 |
| 32 | 37,230 | 119.6 | 18,660 | 18,570 | 7,389 | 5.0 |
| 33 | 38,323 | 123.1 | 19,164 | 19,159 | 7,436 | 5.2 |
| 34 | 39,979 | 128.4 | 19,991 | 19,988 | 7,815 | 5.1 |
| 35 | 40,753 | 130.9 | 20,555 | 20,198 | 7,903 | 5.2 |
| 36 | 43,618 | 140.1 | 21,895 | 21,723 | 8,301 | 5.3 |
| 37 | 44,521 | 143.0 | 22,319 | 22,202 | 8,449 | 5.3 |
| 38 | 46,098 | 148.1 | 23,011 | 23,087 | 8,832 | 5.2 |
| 39 | 47,549 | 152.8 | 24,102 | 23,447 | 9,162 | 5.2 |
| 40 | 48,802 | 156.8 | 24,653 | 24,149 | 9,518 | 5.1 |
| 41 | 49,883 | 160.3 | 24,953 | 24,930 | 9,756 | 5.1 |
| 42 | 51,164 | 164.4 | 25,590 | 25,574 | 10,009 | 5.1 |
| 43 | 52,201 | 167.7 | 26,030 | 26,171 | 10,154 | 5.1 |
| 44 | 52,805 | 169.6 | 26,340 | 26,465 | 10,223 | 5.2 |
| 大正元年 | 52,932 | 170.0 | 26,071 | 26,861 | 10,305 | 5.1 |
| 2 | 53,672 | 172.4 | 26,794 | 26,878 | 10,346 | 5.2 |
| 3 | 53,756 | 172.7 | 26,740 | 27,016 | 10,357 | 5.2 |
| 4 | 54,873 | 176.3 | 27,368 | 27,505 | 10,576 | 5.2 |
| 5 | 55,884 | 179.5 | 27,859 | 28,025 | 10,782 | 5.2 |
| 6 | 57,427 | 184.5 | 28,590 | 28,837 | 11,107 | 5.2 |
| 7 | 58,453 | 187.8 | 29,052 | 29,401 | 11,345 | 5.2 |
| 8 | 59,878 | 192.4 | 29,788 | 30,090 | 11,718 | 5.1 |
| 9 | 61,580 | 197.8 | 30,456 | 31,124 | 12,131 | 5.1 |
| | (56,207) | (180.6) | (27,356) | (28,851) | (12,024) | (4.7) |
| 10 | 63,216 | 203.1 | 31,232 | 31,984 | 12,568 | 5.0 |
| 11 | 65,417 | 210.2 | 32,327 | 33,090 | 13,151 | 5.0 |
| 12 | 68,152 | 218.9 | 33,609 | 34,543 | 13,829 | 4.9 |
| 13 | 70,841 | 227.6 | 35,028 | 35,813 | 14,485 | 4.9 |
| 14 | 73,792 | 237.1 | 36,478 | 37,314 | 15,148 | 4.9 |
| | (68,275) | (219.3) | (33,603) | (34,672) | (14,305) | (4.8) |
| 昭和元年 | 75,682 | 243.1 | 37,489 | 38,193 | 15,702 | 4.8 |
| 2 | 76,938 | 247.2 | 38,004 | 38,934 | 16,087 | 4.8 |
| 3 | 78,916 | 253.5 | 39,161 | 39,755 | 16,735 | 4.7 |
| 4 | 81,131 | 260.6 | 40,147 | 40,984 | 17,413 | 4.7 |
| 5 | 82,497 | 265.0 | 40,408 | 42,089 | 18,130 | 4.6 |
| | (79,447) | (255.2) | (38,919) | (40,528) | (16,508) | (4.8) |
| 6 | 85,741 | 275.4 | 42,574 | 43,167 | 18,713 | 4.6 |
| 7 | 87,529 | 281.2 | 43,559 | 43,970 | 19,149 | 4.6 |
| 8 | 87,169 | 280.0 | 43,434 | 43,735 | 19,011 | 4.6 |
| 9 | 87,713 | 281.8 | 43,488 | 44,225 | 19,091 | 4.6 |

| 年／区分 | 人 口 | | | | 世 帯 数 | 一世帯当たり の平均人数 |
|-------|-----------|---------|----------|----------|----------|-----------------|
| | 人口総数 | 増 加 率 | 男 | 女 | | |
| 昭和10年 | 83,700 | 268.9 | 41,627 | 42,073 | 18,171 | 4.6 |
| | (82,664) | (265.6) | (39,966) | (42,698) | (17,068) | (4.8) |
| 11 | 83,868 | 269.4 | 41,599 | 42,269 | 17,287 | 4.9 |
| 12 | 104,530 | 335.8 | 51,611 | 52,919 | 21,203 | 4.9 |
| 13 | 106,314 | 341.5 | 52,262 | 54,052 | 21,491 | 4.9 |
| 14 | 108,294 | 347.9 | 53,028 | 55,266 | 21,807 | 5.0 |
| 15 | 108,987 | 350.1 | 53,447 | 55,540 | 21,830 | 5.0 |
| | (102,419) | (329.0) | (49,352) | (53,067) | (21,147) | (4.8) |
| 16 | 109,729 | 352.5 | 53,660 | 56,069 | 21,990 | 5.0 |
| 17 | ... | ... | ... | ... | ... | ... |
| 18 | ... | ... | ... | ... | ... | ... |
| 19 | 123,922 | 398.1 | 59,482 | 64,440 | 27,778 | 4.5 |
| 20 | 82,515 | 265.1 | 38,566 | 43,949 | 18,188 | 4.5 |
| 21 | 86,833 | 279.0 | 40,920 | 45,913 | 19,653 | 4.4 |
| 22 | 104,463 | 335.6 | 49,941 | 54,522 | 22,873 | 4.6 |
| | (104,993) | (337.3) | (50,469) | (54,524) | (22,873) | (4.6) |
| 23 | 104,999 | 337.3 | 50,281 | 54,718 | 23,146 | 4.5 |
| 24 | 118,175 | 379.6 | 57,097 | 61,078 | 25,881 | 4.6 |
| 25 | 121,645 | 390.8 | 58,876 | 62,769 | 26,052 | 4.7 |
| | (121,645) | (390.8) | (58,876) | (62,769) | (26,052) | (4.7) |
| 26 | 122,253 | 392.7 | 59,458 | 62,795 | 26,040 | 4.7 |
| 27 | 124,773 | 400.8 | 60,068 | 64,705 | 26,587 | 4.7 |
| 28 | 125,811 | 404.2 | 60,691 | 65,120 | 26,739 | 4.7 |
| 29 | 127,579 | 409.9 | 61,280 | 66,299 | 27,163 | 4.7 |
| 30 | 154,494 | 496.3 | 74,646 | 79,848 | 33,156 | 4.7 |
| | (154,494) | (496.3) | (74,646) | (79,848) | (33,156) | (4.7) |
| 31 | 165,101 | 530.4 | 79,858 | 85,243 | 36,140 | 4.6 |
| 32 | 167,149 | 537.0 | 80,918 | 86,231 | 37,540 | 4.5 |
| 33 | 171,009 | 549.4 | 82,898 | 88,111 | 39,023 | 4.4 |
| 34 | 174,224 | 559.7 | 84,356 | 89,868 | 40,357 | 4.3 |
| 35 | 160,963 | 517.1 | 77,416 | 83,547 | 38,523 | 4.2 |
| | (160,963) | (517.1) | (77,416) | (83,547) | (38,526) | (4.2) |
| 36 | 168,363 | 540.9 | 81,126 | 87,237 | 43,112 | 3.9 |
| 37 | 168,160 | 540.2 | 80,238 | 87,922 | 44,509 | 3.8 |
| 38 | 172,745 | 555.0 | 82,651 | 90,094 | 47,024 | 3.7 |
| 39 | 169,823 | 545.6 | 81,714 | 88,109 | 45,830 | 3.7 |
| 40 | 172,901 | 555.5 | 83,365 | 89,536 | 46,901 | 3.7 |
| | (172,457) | (554.0) | (82,976) | (89,481) | (45,650) | (3.8) |
| 41 | 178,022 | 572.0 | 86,012 | 92,010 | 49,774 | 3.6 |
| 42 | 179,569 | 576.9 | 86,857 | 92,712 | 51,122 | 3.5 |
| 43 | 184,522 | 592.8 | 89,117 | 95,405 | 53,553 | 3.4 |
| 44 | 190,703 | 612.6 | 92,445 | 98,258 | 56,772 | 3.4 |
| 45 | 186,509 | 599.2 | 90,628 | 95,881 | 57,485 | 3.2 |
| | (182,669) | (586.8) | (87,971) | (94,698) | (52,557) | (3.5) |
| 46 | 188,083 | 604.2 | 91,537 | 96,546 | 58,429 | 3.2 |
| 47 | 189,101 | 607.5 | 91,965 | 97,136 | 58,532 | 3.2 |
| 48 | 190,338 | 611.5 | 92,545 | 97,793 | 59,220 | 3.2 |
| 49 | 192,109 | 617.2 | 93,450 | 98,659 | 60,193 | 3.2 |
| 50 | 193,988 | 623.2 | 94,432 | 99,556 | 60,952 | 3.2 |
| | (193,879) | (622.8) | (94,064) | (99,815) | (60,218) | (3.2) |

| 年／区分 | 人 口 | | | | 世 帯 数 | 一世帯当たり の平均人数 |
|--------|-----------|---------|----------|-----------|----------|-----------------|
| | 人口総数 | 増 加 率 | 男 | 女 | | |
| 昭和51年 | 195,826 | 629.1 | 95,372 | 100,454 | 61,905 | 3.2 |
| 52 | 197,135 | 633.3 | 96,091 | 101,044 | 62,827 | 3.1 |
| 53 | 198,184 | 636.7 | 96,716 | 101,468 | 63,741 | 3.1 |
| 54 | 198,715 | 638.4 | 97,075 | 101,640 | 64,424 | 3.1 |
| 55 | 199,467 | 640.8 | 97,352 | 102,115 | 65,490 | 3.0 |
| | (199,262) | (640.1) | (97,146) | (102,116) | (65,429) | (3.0) |
| 56 | 200,240 | 643.3 | 97,846 | 102,394 | 66,271 | 3.0 |
| 57 | 200,413 | 643.8 | 97,930 | 102,483 | 66,931 | 3.0 |
| 58 | 200,473 | 644.0 | 97,922 | 102,551 | 67,495 | 3.0 |
| 59 | 200,754 | 644.9 | 98,185 | 102,569 | 68,333 | 2.9 |
| 60 | 200,641 | 644.6 | 98,237 | 102,404 | 68,896 | 2.9 |
| | (202,405) | (650.2) | (99,412) | (102,993) | (68,052) | (3.0) |
| 61 | 201,364 | 646.9 | 98,488 | 102,876 | 69,829 | 2.9 |
| 62 | 201,179 | 646.3 | 98,471 | 102,708 | 70,416 | 2.9 |
| 63 | 200,444 | 643.9 | 98,038 | 102,406 | 70,894 | 2.8 |
| 平成元年 | 200,018 | 642.6 | 97,849 | 102,169 | 71,491 | 2.8 |
| 2 | 199,898 | 642.2 | 97,924 | 101,974 | 72,477 | 2.8 |
| | (200,626) | (644.5) | (98,852) | (101,774) | (71,873) | (2.8) |
| 3 | 200,176 | 643.1 | 98,182 | 101,994 | 73,576 | 2.7 |
| 4 | 200,199 | 643.1 | 98,231 | 101,968 | 74,153 | 2.7 |
| 5 | 198,977 | 639.2 | 97,609 | 101,368 | 74,660 | 2.7 |
| 6 | 198,101 | 636.4 | 97,268 | 100,833 | 75,266 | 2.6 |
| 7 | 197,643 | 634.9 | 97,018 | 100,625 | 75,982 | 2.6 |
| | (201,124) | (646.1) | (99,564) | (101,560) | (77,806) | (2.6) |
| 8 | 196,983 | 632.8 | 96,672 | 100,311 | 76,609 | 2.6 |
| 9 | 196,370 | 630.8 | 96,271 | 100,099 | 77,173 | 2.5 |
| 10 | 195,444 | 627.9 | 95,896 | 99,548 | 77,636 | 2.5 |
| 11 | 194,377 | 624.0 | 95,424 | 98,953 | 78,072 | 2.5 |
| 12 | 193,431 | 621.4 | 94,859 | 98,572 | 78,521 | 2.5 |
| | (196,154) | (630.2) | (96,858) | (99,296) | (79,161) | (2.5) |
| 13 | 192,493 | 618.4 | 94,521 | 97,972 | 78,876 | 2.4 |
| 14 | 191,450 | 615.0 | 93,936 | 97,514 | 79,193 | 2.4 |
| 15 | 190,649 | 612.5 | 93,384 | 97,265 | 79,424 | 2.4 |
| 16 | 189,431 | 608.6 | 92,716 | 96,715 | 79,765 | 2.4 |
| 17 | 189,198 | 607.8 | 92,470 | 96,728 | 80,160 | 2.4 |
| | (194,244) | (624.0) | (95,535) | (98,709) | (80,915) | (2.4) |
| 18 | 188,580 | 605.8 | 92,163 | 96,417 | 80,565 | 2.3 |
| 18.3.1 | 194,350 | 624.4 | 95,011 | 99,339 | 82,423 | 2.4 |
| 19 | 194,270 | 624.1 | 95,075 | 99,195 | 83,310 | 2.3 |
| 20 | 194,129 | 623.6 | 94,818 | 99,311 | 84,003 | 2.3 |
| 21 | 193,232 | 620.8 | 94,263 | 98,969 | 84,497 | 2.3 |

※ 昭和39年以前は甲府市史調

昭和40年以降は市民生活部市民課調による1月1日現在の住民登録人口

昭和17、18年は戦火が激しく人口調査は行われなかった。

()内は国勢調査人口、10月1日現在

2 町丁別住民基本台帳登録人口

| 町名／区分 | 世帯数 | 男 | 女 | 計 |
|--------|-----|-----|-----|-------|
| 丸の内一丁目 | 229 | 220 | 247 | 467 |
| 丸の内二丁目 | 593 | 562 | 601 | 1,163 |
| 丸の内三丁目 | 379 | 369 | 381 | 750 |
| 中央一丁目 | 182 | 165 | 196 | 361 |
| 中央二丁目 | 414 | 412 | 451 | 863 |
| 中央三丁目 | 330 | 298 | 326 | 624 |
| 中央四丁目 | 434 | 390 | 459 | 849 |
| 中央五丁目 | 351 | 326 | 369 | 695 |
| 愛宕町 | 420 | 398 | 430 | 828 |
| 宝一丁目 | 593 | 584 | 631 | 1,215 |
| 宝二丁目 | 561 | 549 | 604 | 1,153 |
| 寿町 | 264 | 271 | 306 | 577 |
| 飯田一丁目 | 44 | 43 | 47 | 90 |
| 飯田二丁目 | 235 | 250 | 267 | 517 |
| 飯田三丁目 | 323 | 323 | 316 | 639 |
| 飯田四丁目 | 364 | 382 | 432 | 814 |
| 飯田五丁目 | 438 | 432 | 512 | 944 |
| 朝日一丁目 | 214 | 206 | 230 | 436 |
| 朝日二丁目 | 245 | 230 | 251 | 481 |
| 朝日三丁目 | 170 | 160 | 188 | 348 |
| 朝日四丁目 | 271 | 244 | 300 | 544 |
| 朝日五丁目 | 225 | 227 | 271 | 498 |
| 美咲一丁目 | 386 | 361 | 381 | 742 |
| 美咲二丁目 | 279 | 285 | 301 | 586 |
| 北新一丁目 | 403 | 285 | 346 | 631 |
| 北新二丁目 | 444 | 434 | 471 | 905 |
| 塩部一丁目 | 349 | 324 | 416 | 740 |
| 塩部二丁目 | 101 | 106 | 116 | 222 |
| 塩部三丁目 | 484 | 504 | 545 | 1,049 |
| 塩部四丁目 | 723 | 737 | 888 | 1,625 |
| 緑が丘一丁目 | 458 | 477 | 483 | 960 |
| 緑が丘二丁目 | 454 | 472 | 511 | 983 |
| 大和町 | 257 | 287 | 290 | 577 |
| 北口一丁目 | 292 | 264 | 294 | 558 |
| 北口二丁目 | 35 | 38 | 48 | 86 |
| 北口三丁目 | 260 | 232 | 281 | 513 |
| 武田一丁目 | 167 | 148 | 152 | 300 |
| 武田二丁目 | 285 | 288 | 338 | 626 |
| 武田三丁目 | 399 | 398 | 419 | 817 |
| 武田四丁目 | 96 | 68 | 87 | 155 |
| 宮前町 | 419 | 433 | 367 | 800 |
| 元紺屋町 | 357 | 312 | 382 | 694 |
| 城東一丁目 | 246 | 253 | 278 | 531 |

| 町名／区分 | 世帯数 | 男 | 女 | 計 |
|--------|-----|-----|-----|-------|
| 城東二丁目 | 677 | 687 | 737 | 1,424 |
| 城東三丁目 | 421 | 431 | 442 | 873 |
| 城東四丁目 | 350 | 373 | 432 | 805 |
| 城東五丁目 | 355 | 379 | 369 | 748 |
| 若松町 | 300 | 299 | 342 | 641 |
| 太田町 | 532 | 564 | 609 | 1,173 |
| 湯田一丁目 | 316 | 354 | 383 | 737 |
| 湯田二丁目 | 398 | 420 | 482 | 902 |
| 南口町 | 248 | 282 | 330 | 612 |
| 幸町 | 576 | 631 | 690 | 1,321 |
| 伊勢一丁目 | 269 | 267 | 301 | 568 |
| 伊勢二丁目 | 384 | 356 | 419 | 775 |
| 伊勢三丁目 | 474 | 515 | 595 | 1,110 |
| 伊勢四丁目 | 653 | 651 | 681 | 1,332 |
| 相生一丁目 | 378 | 365 | 416 | 781 |
| 相生二丁目 | 312 | 307 | 357 | 664 |
| 相生三丁目 | 198 | 191 | 227 | 418 |
| 青沼一丁目 | 363 | 344 | 394 | 738 |
| 青沼二丁目 | 438 | 445 | 485 | 930 |
| 青沼三丁目 | 355 | 402 | 438 | 840 |
| 朝気一丁目 | 531 | 645 | 625 | 1,270 |
| 朝気二丁目 | 465 | 559 | 569 | 1,128 |
| 朝気三丁目 | 414 | 467 | 487 | 954 |
| 青葉町 | 559 | 646 | 697 | 1,343 |
| 住吉一丁目 | 546 | 550 | 634 | 1,184 |
| 住吉二丁目 | 399 | 419 | 449 | 868 |
| 住吉三丁目 | 803 | 892 | 963 | 1,855 |
| 住吉四丁目 | 629 | 682 | 703 | 1,385 |
| 住吉五丁目 | 606 | 684 | 692 | 1,376 |
| 住吉本町 | 4 | 2 | 4 | 6 |
| 東光寺町 | 204 | 247 | 237 | 484 |
| 善光寺町 | 127 | 159 | 169 | 328 |
| 酒折町 | 55 | 63 | 69 | 132 |
| 砂田町 | 179 | 207 | 203 | 410 |
| 東光寺一丁目 | 320 | 368 | 366 | 734 |
| 東光寺二丁目 | 500 | 534 | 545 | 1,079 |
| 東光寺三丁目 | 308 | 385 | 374 | 759 |
| 善光寺一丁目 | 546 | 590 | 553 | 1,143 |
| 善光寺二丁目 | 182 | 191 | 213 | 404 |
| 善光寺三丁目 | 592 | 641 | 702 | 1,343 |

| 町名／区分 | 世帯数 | 男 | 女 | 計 |
|-------|-----|-------|-------|-------|
| 酒折一丁目 | 403 | 370 | 257 | 627 |
| 酒折二丁目 | 267 | 245 | 181 | 426 |
| 酒折三丁目 | 199 | 207 | 198 | 405 |
| 天神町 | 425 | 410 | 441 | 851 |
| 西田町 | 472 | 552 | 567 | 1,119 |
| 屋形一丁目 | 414 | 390 | 372 | 762 |
| 屋形二丁目 | 311 | 354 | 358 | 712 |
| 屋形三丁目 | 370 | 417 | 391 | 808 |
| 大手一丁目 | 356 | 376 | 359 | 735 |
| 大手二丁目 | 231 | 240 | 231 | 471 |
| 大手三丁目 | 179 | 202 | 190 | 392 |
| 上積翠寺町 | 85 | 96 | 108 | 204 |
| 下積翠寺町 | 137 | 149 | 190 | 339 |
| 岩窪町 | 586 | 702 | 534 | 1,236 |
| 古府中町 | 932 | 1,124 | 1,130 | 2,254 |
| 塚原町 | 172 | 217 | 245 | 462 |
| 小松町 | 246 | 315 | 318 | 633 |
| 和田町 | 561 | 541 | 627 | 1,168 |
| 高畑一丁目 | 675 | 765 | 791 | 1,556 |
| 高畑二丁目 | 537 | 637 | 660 | 1,297 |
| 高畑三丁目 | 153 | 168 | 195 | 363 |
| 国母一丁目 | 713 | 792 | 781 | 1,573 |
| 国母二丁目 | 644 | 725 | 773 | 1,498 |
| 国母三丁目 | 450 | 486 | 548 | 1,034 |
| 国母四丁目 | 678 | 825 | 814 | 1,639 |
| 国母五丁目 | 312 | 368 | 400 | 768 |
| 国母六丁目 | 59 | 58 | 57 | 115 |
| 国母七丁目 | 267 | 319 | 265 | 584 |
| 国母八丁目 | 678 | 843 | 810 | 1,653 |
| 上小河原町 | 238 | 250 | 277 | 527 |
| 上条新居町 | 14 | 13 | 20 | 33 |
| 古上条町 | 735 | 890 | 886 | 1,776 |
| 後屋町 | 894 | 1,126 | 1,138 | 2,264 |
| 貢川一丁目 | 263 | 303 | 307 | 610 |
| 貢川二丁目 | 322 | 401 | 407 | 808 |
| 富竹一丁目 | 267 | 279 | 294 | 573 |
| 富竹二丁目 | 365 | 402 | 418 | 820 |
| 富竹三丁目 | 221 | 250 | 273 | 523 |
| 富竹四丁目 | 130 | 149 | 164 | 313 |

| 町名／区分 | 世帯数 | 男 | 女 | 計 |
|--------|-------|-------|-------|-------|
| 徳行一丁目 | 398 | 417 | 422 | 839 |
| 徳行二丁目 | 363 | 376 | 351 | 727 |
| 徳行三丁目 | 213 | 229 | 220 | 449 |
| 徳行四丁目 | 300 | 336 | 313 | 649 |
| 徳行五丁目 | 335 | 405 | 384 | 789 |
| 貢川本町 | 475 | 529 | 522 | 1,051 |
| 上石田一丁目 | 314 | 324 | 357 | 681 |
| 上石田二丁目 | 879 | 969 | 986 | 1,955 |
| 上石田三丁目 | 431 | 486 | 531 | 1,017 |
| 上石田四丁目 | 628 | 586 | 666 | 1,252 |
| 下石田二丁目 | 622 | 703 | 716 | 1,419 |
| 下河原町 | 1,039 | 917 | 1,147 | 2,064 |
| 富士見一丁目 | 554 | 504 | 545 | 1,049 |
| 富士見二丁目 | 587 | 577 | 679 | 1,256 |
| 千塚一丁目 | 363 | 374 | 445 | 819 |
| 千塚二丁目 | 127 | 140 | 150 | 290 |
| 千塚三丁目 | 436 | 497 | 523 | 1,020 |
| 千塚四丁目 | 456 | 528 | 554 | 1,082 |
| 千塚五丁目 | 616 | 712 | 798 | 1,510 |
| 音羽町 | 287 | 346 | 379 | 725 |
| 山宮町 | 2,565 | 3,201 | 3,344 | 6,545 |
| 羽黒町 | 1,115 | 1,144 | 1,307 | 2,451 |
| 湯村一丁目 | 290 | 301 | 338 | 639 |
| 湯村二丁目 | 255 | 273 | 316 | 589 |
| 湯村三丁目 | 837 | 866 | 1,060 | 1,926 |
| 新田町 | 440 | 558 | 583 | 1,141 |
| 中村町 | 525 | 486 | 544 | 1,030 |
| 金竹町 | 151 | 208 | 217 | 425 |
| 長松寺町 | 366 | 464 | 476 | 940 |
| 荒川一丁目 | 210 | 278 | 287 | 565 |
| 荒川二丁目 | 396 | 451 | 535 | 986 |
| 池田一丁目 | 312 | 394 | 421 | 815 |
| 池田二丁目 | 291 | 347 | 368 | 715 |
| 池田三丁目 | 321 | 412 | 442 | 854 |
| 下飯田一丁目 | 309 | 374 | 361 | 735 |
| 下飯田二丁目 | 454 | 478 | 502 | 980 |
| 下飯田三丁目 | 270 | 280 | 308 | 588 |
| 下飯田四丁目 | 286 | 383 | 344 | 727 |
| 川田町 | 597 | 649 | 742 | 1,391 |
| 桜井町 | 633 | 613 | 731 | 1,344 |

| 町名／区分 | 世帯数 | 男 | 女 | 計 |
|---------|-------|-------|-------|--------|
| 和戸町 | 931 | 1,126 | 1,195 | 2,321 |
| 横根町 | 427 | 452 | 484 | 936 |
| 蓬沢町 | 178 | 210 | 220 | 430 |
| 蓬沢一丁目 | 352 | 453 | 406 | 859 |
| 西高橋町 | 275 | 316 | 312 | 628 |
| 七沢町 | 258 | 323 | 339 | 662 |
| 上阿原町 | 448 | 591 | 554 | 1,145 |
| 向町 | 497 | 500 | 516 | 1,016 |
| 国玉町 | 840 | 1,017 | 960 | 1,977 |
| 里吉町 | 11 | 10 | 12 | 22 |
| 里吉一丁目 | 395 | 471 | 438 | 909 |
| 里吉二丁目 | 586 | 772 | 885 | 1,657 |
| 里吉三丁目 | 251 | 287 | 308 | 595 |
| 里吉四丁目 | 401 | 490 | 504 | 994 |
| 小瀬町 | 751 | 950 | 1,090 | 2,040 |
| 上今井町 | 931 | 1,258 | 1,230 | 2,488 |
| 下今井町 | 70 | 87 | 101 | 188 |
| 下鍛冶屋町 | 255 | 338 | 366 | 704 |
| 落合町 | 88 | 107 | 114 | 221 |
| 西油川町 | 55 | 71 | 87 | 158 |
| 中小河原町 | 629 | 775 | 736 | 1,511 |
| 中小河原一丁目 | 467 | 523 | 488 | 1,011 |
| 下小河原町 | 265 | 347 | 329 | 676 |
| 上町 | 815 | 980 | 1,049 | 2,029 |
| 増坪町 | 304 | 323 | 362 | 685 |
| 小曲町 | 93 | 122 | 124 | 246 |
| 中町 | 156 | 207 | 198 | 405 |
| 東下条町 | 167 | 206 | 197 | 403 |
| 大里町 | 4,212 | 5,379 | 5,259 | 10,638 |
| 高室町 | 47 | 68 | 67 | 135 |
| 宮原町 | 530 | 630 | 662 | 1,292 |

| 町名／区分 | 世帯数 | 男 | 女 | 計 |
|-------|--------|--------|--------|---------|
| 堀之内町 | 672 | 844 | 767 | 1,611 |
| 西下条町 | 230 | 314 | 343 | 657 |
| 大津町 | 225 | 238 | 255 | 493 |
| 上帯那町 | 102 | 122 | 135 | 257 |
| 下帯那町 | 202 | 203 | 207 | 410 |
| 平瀬町 | 158 | 181 | 185 | 366 |
| 竹日向町 | 10 | 7 | 9 | 16 |
| 高成町 | 23 | 18 | 24 | 42 |
| 川窪町 | 1 | 1 | 1 | 2 |
| 御岳町 | 26 | 21 | 24 | 45 |
| 高町 | 2 | 3 | 2 | 5 |
| 猪狩町 | 8 | 4 | 9 | 13 |
| 草鹿沢町 | 4 | 1 | 4 | 5 |
| 黒平町 | 16 | 9 | 13 | 22 |
| 塔岩町 | 0 | 0 | 0 | 0 |
| 右左口町 | 364 | 560 | 565 | 1,125 |
| 心経寺町 | 90 | 101 | 106 | 207 |
| 中畑町 | 98 | 127 | 128 | 255 |
| 上向山町 | 121 | 183 | 181 | 364 |
| 下向山町 | 230 | 316 | 338 | 654 |
| 白井町 | 232 | 342 | 342 | 684 |
| 上曾根町 | 426 | 667 | 657 | 1,324 |
| 下曾根町 | 287 | 429 | 440 | 869 |
| 梯町 | 29 | 37 | 35 | 72 |
| 古関町 | 110 | 134 | 126 | 260 |
| 計 | 84,497 | 94,263 | 98,969 | 193,232 |

※ 平成21年1月1日現在
(資料)市民生活部市民生活総室市民課調

3 年齢別人口構成

(単位:人、%)

| 年齢 / 区分 | 平成 20 年 | | | | 平成 21 年 | | | |
|---------|---------|-------|-------|-----|---------|-------|-------|-----|
| | 男 | 女 | 計 | 比率 | 男 | 女 | 計 | 比率 |
| 0 | 820 | 811 | 1,631 | 0.8 | 795 | 787 | 1,582 | 0.8 |
| 1 | 846 | 817 | 1,663 | 0.8 | 834 | 815 | 1,649 | 0.8 |
| 2 | 839 | 782 | 1,621 | 0.8 | 828 | 814 | 1,642 | 0.8 |
| 3 | 864 | 813 | 1,677 | 0.8 | 840 | 758 | 1,598 | 0.8 |
| 4 | 862 | 797 | 1,659 | 0.8 | 856 | 809 | 1,665 | 0.8 |
| 5 | 907 | 805 | 1,712 | 0.8 | 849 | 799 | 1,648 | 0.8 |
| 6 | 900 | 828 | 1,728 | 0.8 | 914 | 815 | 1,729 | 0.8 |
| 7 | 892 | 885 | 1,777 | 0.9 | 884 | 817 | 1,701 | 0.8 |
| 8 | 847 | 836 | 1,683 | 0.8 | 890 | 879 | 1,769 | 0.9 |
| 9 | 918 | 798 | 1,716 | 0.8 | 843 | 837 | 1,680 | 0.8 |
| 10 | 991 | 848 | 1,839 | 0.9 | 910 | 788 | 1,698 | 0.8 |
| 11 | 912 | 915 | 1,827 | 0.9 | 987 | 841 | 1,828 | 0.9 |
| 12 | 988 | 827 | 1,815 | 0.9 | 909 | 910 | 1,819 | 0.9 |
| 13 | 959 | 912 | 1,871 | 0.9 | 991 | 821 | 1,812 | 0.9 |
| 14 | 903 | 850 | 1,753 | 0.9 | 954 | 915 | 1,869 | 0.9 |
| 15 | 919 | 810 | 1,729 | 0.8 | 896 | 859 | 1,755 | 0.9 |
| 16 | 949 | 951 | 1,900 | 0.9 | 915 | 802 | 1,717 | 0.8 |
| 17 | 905 | 886 | 1,791 | 0.9 | 950 | 955 | 1,905 | 0.9 |
| 18 | 955 | 900 | 1,855 | 0.9 | 939 | 912 | 1,851 | 0.9 |
| 19 | 1,202 | 960 | 2,162 | 1.1 | 1,082 | 947 | 2,029 | 1.0 |
| 20 | 1,190 | 1,051 | 2,241 | 1.1 | 1,205 | 952 | 2,157 | 1.1 |
| 21 | 1,201 | 935 | 2,136 | 1.1 | 1,190 | 1,043 | 2,233 | 1.1 |
| 22 | 1,293 | 1,057 | 2,350 | 1.2 | 1,132 | 923 | 2,055 | 1.0 |
| 23 | 1,152 | 993 | 2,145 | 1.1 | 1,121 | 1,000 | 2,121 | 1.0 |
| 24 | 1,144 | 1,030 | 2,174 | 1.1 | 1,098 | 992 | 2,090 | 1.0 |
| 25 | 1,063 | 1,005 | 2,068 | 1.0 | 1,059 | 1,029 | 2,088 | 1.0 |
| 26 | 1,066 | 1,016 | 2,082 | 1.0 | 1,066 | 981 | 2,047 | 1.0 |
| 27 | 1,129 | 996 | 2,125 | 1.0 | 1,056 | 983 | 2,039 | 1.0 |
| 28 | 1,159 | 1,124 | 2,283 | 1.1 | 1,101 | 988 | 2,089 | 1.0 |
| 29 | 1,231 | 1,137 | 2,368 | 1.2 | 1,169 | 1,122 | 2,291 | 1.1 |
| 30 | 1,252 | 1,193 | 2,445 | 1.2 | 1,213 | 1,115 | 2,328 | 1.2 |
| 31 | 1,314 | 1,256 | 2,570 | 1.3 | 1,240 | 1,201 | 2,441 | 1.2 |
| 32 | 1,380 | 1,279 | 2,659 | 1.3 | 1,301 | 1,248 | 2,549 | 1.3 |
| 33 | 1,382 | 1,343 | 2,725 | 1.4 | 1,359 | 1,253 | 2,612 | 1.3 |
| 34 | 1,526 | 1,447 | 2,973 | 1.5 | 1,385 | 1,336 | 2,721 | 1.4 |
| 35 | 1,519 | 1,390 | 2,909 | 1.4 | 1,521 | 1,437 | 2,958 | 1.5 |
| 36 | 1,496 | 1,357 | 2,853 | 1.4 | 1,497 | 1,388 | 2,885 | 1.4 |
| 37 | 1,435 | 1,276 | 2,711 | 1.3 | 1,483 | 1,358 | 2,841 | 1.4 |
| 38 | 1,424 | 1,276 | 2,700 | 1.3 | 1,451 | 1,289 | 2,740 | 1.4 |
| 39 | 1,472 | 1,384 | 2,856 | 1.4 | 1,439 | 1,277 | 2,716 | 1.4 |
| 40 | 1,486 | 1,321 | 2,807 | 1.4 | 1,465 | 1,394 | 2,859 | 1.4 |
| 41 | 1,158 | 956 | 2,114 | 1.0 | 1,493 | 1,301 | 2,794 | 1.4 |
| 42 | 1,399 | 1,285 | 2,684 | 1.3 | 1,138 | 953 | 2,091 | 1.0 |
| 43 | 1,333 | 1,239 | 2,572 | 1.3 | 1,413 | 1,282 | 2,695 | 1.3 |
| 44 | 1,251 | 1,198 | 2,449 | 1.2 | 1,324 | 1,241 | 2,565 | 1.3 |
| 45 | 1,150 | 1,100 | 2,250 | 1.1 | 1,261 | 1,210 | 2,471 | 1.2 |
| 46 | 1,161 | 1,164 | 2,325 | 1.1 | 1,147 | 1,094 | 2,241 | 1.1 |
| 47 | 1,173 | 1,146 | 2,319 | 1.1 | 1,162 | 1,161 | 2,323 | 1.2 |
| 48 | 1,099 | 1,109 | 2,208 | 1.1 | 1,163 | 1,137 | 2,300 | 1.1 |
| 49 | 1,178 | 1,140 | 2,318 | 1.1 | 1,090 | 1,101 | 2,191 | 1.1 |
| 50 | 1,113 | 1,112 | 2,225 | 1.1 | 1,158 | 1,132 | 2,290 | 1.1 |
| 51 | 1,118 | 1,150 | 2,268 | 1.1 | 1,118 | 1,103 | 2,221 | 1.1 |
| 52 | 1,170 | 1,135 | 2,305 | 1.1 | 1,117 | 1,155 | 2,272 | 1.1 |
| 53 | 1,186 | 1,219 | 2,405 | 1.2 | 1,154 | 1,128 | 2,282 | 1.1 |
| 54 | 1,195 | 1,223 | 2,418 | 1.2 | 1,191 | 1,213 | 2,404 | 1.2 |

| 年齢／区分 | 平成 20 年 | | | | 平成 21 年 | | | |
|-------|---------|--------|---------|-------|---------|--------|---------|-------|
| | 男 | 女 | 計 | 比率 | 男 | 女 | 計 | 比率 |
| 55 | 1,230 | 1,301 | 2,531 | 1.3 | 1,196 | 1,217 | 2,413 | 1.2 |
| 56 | 1,237 | 1,298 | 2,535 | 1.3 | 1,226 | 1,294 | 2,520 | 1.3 |
| 57 | 1,397 | 1,403 | 2,800 | 1.4 | 1,225 | 1,288 | 2,513 | 1.3 |
| 58 | 1,596 | 1,661 | 3,257 | 1.6 | 1,381 | 1,396 | 2,777 | 1.4 |
| 59 | 1,580 | 1,675 | 3,255 | 1.6 | 1,572 | 1,656 | 3,228 | 1.6 |
| 60 | 1,657 | 1,755 | 3,412 | 1.7 | 1,580 | 1,670 | 3,250 | 1.6 |
| 61 | 1,069 | 1,105 | 2,174 | 1.1 | 1,636 | 1,755 | 3,391 | 1.7 |
| 62 | 936 | 968 | 1,904 | 0.9 | 1,065 | 1,105 | 2,170 | 1.1 |
| 63 | 1,206 | 1,341 | 2,547 | 1.3 | 920 | 962 | 1,882 | 0.9 |
| 64 | 1,316 | 1,495 | 2,811 | 1.4 | 1,191 | 1,339 | 2,530 | 1.3 |
| 65 | 1,252 | 1,373 | 2,625 | 1.3 | 1,298 | 1,485 | 2,783 | 1.4 |
| 66 | 1,176 | 1,393 | 2,569 | 1.3 | 1,240 | 1,372 | 2,612 | 1.3 |
| 67 | 1,230 | 1,353 | 2,583 | 1.3 | 1,169 | 1,387 | 2,556 | 1.3 |
| 68 | 1,006 | 1,183 | 2,189 | 1.1 | 1,211 | 1,341 | 2,552 | 1.3 |
| 69 | 940 | 1,171 | 2,111 | 1.0 | 979 | 1,171 | 2,150 | 1.1 |
| 70 | 1,107 | 1,353 | 2,460 | 1.2 | 934 | 1,164 | 2,098 | 1.0 |
| 71 | 1,018 | 1,218 | 2,236 | 1.1 | 1,095 | 1,345 | 2,440 | 1.2 |
| 72 | 1,057 | 1,247 | 2,304 | 1.1 | 996 | 1,204 | 2,200 | 1.1 |
| 73 | 903 | 1,187 | 2,090 | 1.0 | 1,026 | 1,226 | 2,252 | 1.1 |
| 74 | 959 | 1,171 | 2,130 | 1.0 | 885 | 1,170 | 2,055 | 1.0 |
| 75 | 953 | 1,211 | 2,164 | 1.1 | 938 | 1,159 | 2,097 | 1.0 |
| 76 | 854 | 1,209 | 2,063 | 1.0 | 929 | 1,187 | 2,116 | 1.0 |
| 77 | 847 | 1,163 | 2,010 | 1.0 | 810 | 1,185 | 1,995 | 1.0 |
| 78 | 776 | 1,120 | 1,896 | 0.9 | 818 | 1,148 | 1,966 | 1.0 |
| 79 | 732 | 1,062 | 1,794 | 0.9 | 738 | 1,103 | 1,841 | 0.9 |
| 80 | 685 | 1,130 | 1,815 | 0.9 | 677 | 1,031 | 1,708 | 0.8 |
| 81 | 596 | 782 | 1,378 | 0.7 | 643 | 1,100 | 1,743 | 0.9 |
| 82 | 548 | 939 | 1,487 | 0.7 | 568 | 752 | 1,320 | 0.6 |
| 83 | 454 | 812 | 1,266 | 0.6 | 510 | 893 | 1,403 | 0.7 |
| 84 | 385 | 731 | 1,116 | 0.5 | 427 | 773 | 1,200 | 0.6 |
| 85 | 294 | 664 | 958 | 0.4 | 355 | 699 | 1,054 | 0.5 |
| 86 | 289 | 612 | 901 | 0.4 | 257 | 626 | 883 | 0.4 |
| 87 | 221 | 571 | 792 | 0.4 | 248 | 572 | 820 | 0.4 |
| 88 | 186 | 478 | 664 | 0.3 | 197 | 531 | 728 | 0.3 |
| 89 | 179 | 372 | 551 | 0.2 | 169 | 448 | 617 | 0.3 |
| 90 | 138 | 370 | 508 | 0.2 | 155 | 342 | 497 | 0.2 |
| 91 | 103 | 285 | 388 | 0.1 | 118 | 332 | 450 | 0.2 |
| 92 | 86 | 266 | 352 | 0.1 | 81 | 248 | 329 | 0.1 |
| 93 | 76 | 224 | 300 | 0.1 | 68 | 236 | 304 | 0.1 |
| 94 | 57 | 169 | 226 | 0.1 | 64 | 188 | 252 | 0.1 |
| 95 | 32 | 124 | 156 | 0.0 | 38 | 142 | 180 | 0.0 |
| 96 | 27 | 82 | 109 | 0.0 | 26 | 106 | 132 | 0.0 |
| 97 | 17 | 73 | 90 | 0.0 | 20 | 66 | 86 | 0.0 |
| 98 | 16 | 53 | 69 | 0.0 | 15 | 55 | 70 | 0.0 |
| 99 | 8 | 36 | 44 | 0.0 | 9 | 40 | 49 | 0.0 |
| 100以上 | 11 | 49 | 60 | 0.0 | 14 | 60 | 74 | 0.0 |
| 計 | 94,818 | 99,311 | 194,129 | 100.0 | 94,263 | 98,969 | 193,232 | 100.0 |

※各年1月1日現在住民基本台帳登録人口
(資料)市民生活部市民生活総室市民課調

4 人口動態

| 年月／区分 | 出生 | 死亡 | 自然増加 | 死産 | 婚姻 | 離婚 |
|-------|-------|-------|-------|----|-------|-----|
| 単位 | 人 | 人 | 人 | 件 | 件 | 件 |
| 平成18年 | 1,786 | 1,838 | △ 52 | 54 | 1,277 | 467 |
| 平成19年 | 1,836 | 1,837 | △ 1 | 65 | 1,221 | 480 |
| 平成20年 | 1,765 | 1,963 | △ 198 | 60 | 1,206 | 463 |
| 1月 | 174 | 191 | △ 17 | 2 | 68 | 40 |
| 2月 | 116 | 166 | △ 50 | 4 | 104 | 32 |
| 3月 | 139 | 182 | △ 43 | 7 | 137 | 63 |
| 4月 | 136 | 166 | △ 30 | 2 | 114 | 37 |
| 5月 | 156 | 159 | △ 3 | 6 | 116 | 38 |
| 6月 | 124 | 122 | 2 | 11 | 88 | 44 |
| 7月 | 158 | 155 | 3 | 5 | 76 | 32 |
| 8月 | 150 | 163 | △ 13 | 7 | 88 | 26 |
| 9月 | 172 | 147 | 25 | 1 | 88 | 47 |
| 10月 | 155 | 164 | △ 9 | 8 | 99 | 43 |
| 11月 | 151 | 165 | △ 14 | 3 | 118 | 30 |
| 12月 | 134 | 183 | △ 49 | 4 | 110 | 31 |

※ 人口動態とは、国勢調査と並ぶ国の主要統計で、統計法に基づく基幹統計になっており、

出生、死亡、死産、婚姻、離婚について届書に基づいて作成している。

(資料)市民生活部市民生活総室市民課調

5 人口異動

(単位:人)

| 年月/区分 | 自 然 増 減 | | | | | | | | |
|-------|---------|-----|-----|-------|-----|-----|-------|-------|------|
| | 出 生 | | | 死 亡 | | | 増 減 | | |
| | 計 | 男 | 女 | 計 | 男 | 女 | 計 | 男 | 女 |
| 平成18年 | 1,631 | 813 | 818 | 1,773 | 938 | 835 | △ 142 | △ 125 | △ 17 |
| 平成19年 | 1,695 | 858 | 837 | 1,784 | 919 | 865 | △ 89 | △ 61 | △ 28 |
| 平成20年 | 1,639 | 824 | 815 | 1,893 | 982 | 911 | △ 254 | △ 158 | △ 96 |
| 1月 | 164 | 86 | 78 | 200 | 109 | 91 | △ 36 | △ 23 | △ 13 |
| 2月 | 111 | 49 | 62 | 162 | 84 | 78 | △ 51 | △ 35 | △ 16 |
| 3月 | 133 | 64 | 69 | 168 | 95 | 73 | △ 35 | △ 31 | △ 4 |
| 4月 | 128 | 61 | 67 | 168 | 76 | 92 | △ 40 | △ 15 | △ 25 |
| 5月 | 143 | 59 | 84 | 154 | 76 | 78 | △ 11 | △ 17 | 6 |
| 6月 | 126 | 61 | 65 | 120 | 69 | 51 | 6 | △ 8 | 14 |
| 7月 | 139 | 78 | 61 | 148 | 76 | 72 | △ 9 | 2 | △ 11 |
| 8月 | 135 | 64 | 71 | 137 | 62 | 75 | △ 2 | 2 | △ 4 |
| 9月 | 161 | 94 | 67 | 157 | 87 | 70 | 4 | 7 | △ 3 |
| 10月 | 149 | 71 | 78 | 164 | 85 | 79 | △ 15 | △ 14 | △ 1 |
| 11月 | 137 | 80 | 57 | 152 | 76 | 76 | △ 15 | 4 | △ 19 |
| 12月 | 113 | 57 | 56 | 163 | 87 | 76 | △ 50 | △ 30 | △ 20 |

| 年月/区分 | 社 会 増 減 | | | | | | |
|-------|---------|-----|-------|-------|-----|-------|-------|
| | 転 入 | その他 | 計 | 転 出 | その他 | 計 | 増 減 |
| 平成18年 | 8,330 | 200 | 8,530 | 8,623 | 84 | 8,707 | △ 177 |
| 平成19年 | 8,120 | 217 | 8,337 | 8,297 | 92 | 8,389 | △ 52 |
| 平成20年 | 7,614 | 226 | 7,840 | 8,440 | 41 | 8,481 | △ 641 |
| 1月 | 412 | 21 | 433 | 495 | 1 | 496 | △ 63 |
| 2月 | 500 | 12 | 512 | 615 | 0 | 615 | △ 103 |
| 3月 | 1,351 | 36 | 1,387 | 2,212 | 1 | 2,213 | △ 826 |
| 4月 | 1,295 | 37 | 1,332 | 863 | 2 | 865 | 467 |
| 5月 | 507 | 12 | 519 | 458 | 6 | 464 | 55 |
| 6月 | 474 | 15 | 489 | 505 | 1 | 506 | △ 17 |
| 7月 | 550 | 9 | 559 | 625 | 0 | 625 | △ 66 |
| 8月 | 519 | 17 | 536 | 550 | 4 | 554 | △ 18 |
| 9月 | 519 | 16 | 535 | 633 | 0 | 633 | △ 98 |
| 10月 | 569 | 16 | 585 | 542 | 3 | 545 | 40 |
| 11月 | 444 | 19 | 463 | 453 | 18 | 471 | △ 8 |
| 12月 | 474 | 16 | 490 | 489 | 5 | 494 | △ 4 |

※ 住民基本台帳による

(資料)市民生活部市民生活総室市民課調

6 国籍別外国人登録者数

(単位:人)

| 区分／年 | 平成18年 | 平成19年 | 平成20年 |
|---------|-------|-------|-------|
| 総数 | 5,556 | 5,519 | 5,636 |
| 男 | 2,576 | 2,494 | 2,494 |
| 女 | 2,980 | 3,025 | 3,142 |
| オーストラリア | 33 | 33 | 28 |
| ブラジル | 846 | 716 | 740 |
| カナダ | 24 | 24 | 21 |
| 中国 | 1,547 | 1,572 | 1,699 |
| インド | 241 | 255 | 268 |
| インドネシア | 39 | 40 | 46 |
| イラン | 21 | 18 | 20 |
| 韓国・朝鮮 | 1,484 | 1,531 | 1,490 |
| マレーシア | 40 | 44 | 41 |
| モンゴル | 18 | 13 | 12 |
| ペルー | 278 | 275 | 258 |
| フィリピン | 433 | 434 | 435 |
| スリランカ | 34 | 34 | 34 |
| タイ | 220 | 238 | 249 |
| 英国 | 22 | 23 | 22 |
| 米国 | 79 | 83 | 88 |
| その他 | 197 | 186 | 185 |

※ 各年12月31日現在

※ 区分の国籍はアルファベット順で、平成16年12月31日現在10名未満を「その他」とした。

(資料)市民生活部市民生活総室市民課調

7 市町村別人口動態

| 年及び市町村／区分 | 人口 | 出生 | | 死亡 | | (内)乳児死亡 | |
|-----------|---------|-------|------|-------|------|---------|------|
| | | 数 | 率 | 数 | 率 | 数 | 率 |
| 平成18年 | 867000 | 7094 | 8.2 | 8380 | 9.7 | 22 | 3.1 |
| 平成19年 | 877835 | 6988 | 8.1 | 8347 | 9.7 | 13 | 1.9 |
| 平成20年 | 872724 | 6908 | 8.1 | 8736 | 10.2 | 10 | 1.4 |
| 市部 | 744,037 | 5,946 | 8.0 | 7,276 | 9.8 | 9 | 1.5 |
| 郡部 | 128,687 | 962 | 7.5 | 1,460 | 11.3 | 1 | 1.0 |
| 甲府市 | 198,559 | 1,633 | 8.2 | 1,902 | 9.6 | 3 | 1.8 |
| 富士吉田市 | 51,582 | 421 | 8.2 | 474 | 9.2 | - | - |
| 都留市 | 34,279 | 272 | 7.9 | 345 | 10.1 | - | - |
| 山梨市 | 37,915 | 278 | 7.3 | 493 | 13.0 | 1 | 3.6 |
| 大月市 | 29,408 | 141 | 4.8 | 324 | 11.0 | - | - |
| 韮崎市 | 33,201 | 252 | 7.6 | 302 | 9.1 | - | - |
| 南アルプス市 | 72,160 | 592 | 8.2 | 601 | 8.3 | 1 | 1.7 |
| 北杜市 | 47,582 | 262 | 5.5 | 660 | 13.9 | 1 | 3.8 |
| 甲斐市 | 74,001 | 796 | 10.8 | 524 | 7.1 | 3 | 3.8 |
| 笛吹市 | 71,026 | 598 | 8.4 | 680 | 9.6 | - | - |
| 上野原市 | 27,929 | 157 | 5.6 | 304 | 10.9 | - | - |
| 甲州市 | 34,797 | 234 | 6.7 | 441 | 12.7 | - | - |
| 中央市 | 31,598 | 310 | 9.8 | 226 | 7.2 | - | - |
| 西八代郡 | 17,385 | 110 | 6.3 | 235 | 13.5 | - | - |
| 市川三郷町 | 17,385 | 110 | 6.3 | 235 | 13.5 | - | - |
| 南巨摩郡 | 43,175 | 225 | 5.2 | 680 | 15.7 | - | - |
| 増穂町 | 12,785 | 78 | 6.1 | 164 | 12.8 | - | - |
| 鰍沢町 | 4,059 | 36 | 8.9 | 65 | 16.0 | - | - |
| 早川町 | 1,371 | 7 | 5.1 | 29 | 21.2 | - | - |
| 身延町 | 15,256 | 58 | 3.8 | 284 | 18.6 | - | - |
| 南部町 | 9,704 | 46 | 4.7 | 138 | 14.2 | - | - |
| 中巨摩郡 | 17,158 | 184 | 10.7 | 97 | 5.7 | - | - |
| 昭和町 | 17,158 | 184 | 10.7 | 97 | 5.7 | - | - |
| 南都留郡 | 49,348 | 439 | 8.9 | 425 | 8.6 | 1 | 2.3 |
| 道志村 | 1,971 | 12 | 6.1 | 28 | 14.2 | 1 | 83.3 |
| 西桂町 | 4,738 | 30 | 6.3 | 33 | 7.0 | - | - |
| 忍野村 | 8,739 | 106 | 12.1 | 67 | 7.7 | - | - |
| 山中湖村 | 5,447 | 45 | 8.3 | 48 | 8.8 | - | - |
| 鳴沢村 | 2,975 | 22 | 7.4 | 47 | 15.8 | - | - |
| 富士河口湖町 | 25,478 | 224 | 8.8 | 202 | 7.9 | - | - |
| 北都留郡 | 1,621 | 4 | 2.5 | 23 | 14.2 | - | - |
| 小菅村 | 917 | 2 | 2.2 | 15 | 16.4 | - | - |
| 丹波山村 | 704 | 2 | 2.8 | 8 | 11.4 | - | - |

※市町村の人口は、山梨県企画部統計調査課「山梨県常住人口(総人口)」(平成20年10月1日)を用いているため、山梨県人口とは一致しない。

※市町村別の各諸率については、「山梨県常住人口(総人口)」を用いて算出した参考値である。

(資料)山梨県福祉保健部医務課調

3 国勢調査

《平成17年国勢調査報告》

1 国勢調査人口・世帯数

| 年／区分 | 面積 (km ²) | 世帯数 | 人 口 | | | 女100に 対する男 の割合 | 一世帯 当たりの 平均人員 | 人 口 密 度 (1km ² 当たり) |
|------|--------------------------|--------|---------|--------|---------|----------------------|---------------------|-----------------------------------|
| | | | 総 数 | 男 | 女 | | | |
| 大正9年 | 8.38 | 12,024 | 56,207 | 27,356 | 28,851 | 94.8 | 4.7 | 6,707.3 |
| 14年 | 8.38 | 14,305 | 68,275 | 33,603 | 34,672 | 96.9 | 4.8 | 9,147.4 |
| 昭和5年 | 8.27 | 16,508 | 79,447 | 38,919 | 40,528 | 96.0 | 4.8 | 9,606.7 |
| 10年 | 8.27 | 17,068 | 82,664 | 39,966 | 42,698 | 93.6 | 4.8 | 9,995.6 |
| 15年 | 42.43 | 21,147 | 102,419 | 49,352 | 53,067 | 93.0 | 4.8 | 2,413.8 |
| 22年 | 49.30 | 22,873 | 104,993 | 50,469 | 54,524 | 92.6 | 4.6 | 2,129.7 |
| 25年 | 50.18 | 26,052 | 121,645 | 58,876 | 62,769 | 93.8 | 4.7 | 2,424.2 |
| 30年 | 171.12 | 33,156 | 154,494 | 74,646 | 79,848 | 93.5 | 4.7 | 902.8 |
| 35年 | 171.12 | 38,526 | 160,963 | 77,416 | 83,547 | 92.7 | 4.2 | 940.6 |
| 40年 | 171.12 | 45,650 | 172,457 | 82,976 | 89,481 | 92.7 | 3.8 | 1,007.8 |
| 45年 | 171.12 | 52,557 | 182,669 | 87,971 | 94,698 | 92.9 | 3.5 | 1,067.5 |
| 50年 | 171.11 | 60,218 | 193,879 | 94,064 | 99,815 | 94.2 | 3.2 | 1,133.1 |
| 55年 | 171.11 | 65,429 | 199,262 | 97,146 | 102,116 | 95.1 | 3.0 | 1,164.5 |
| 60年 | 171.11 | 68,052 | 202,405 | 99,412 | 102,993 | 96.5 | 3.0 | 1,182.9 |
| 平成2年 | 171.89 | 71,873 | 200,626 | 98,852 | 101,774 | 97.1 | 2.8 | 1,167.2 |
| 7年 | 171.89 | 77,806 | 201,124 | 99,564 | 101,560 | 98.0 | 2.6 | 1,170.1 |
| 12年 | 171.88 | 79,161 | 196,154 | 96,858 | 99,296 | 97.5 | 2.5 | 1,141.2 |
| 17年 | 212.41 | 82,701 | 200,096 | 98,403 | 101,693 | 96.8 | 2.4 | 942.0 |

人口集中地区(DIDs)

| 人 口 | | 平成12年～平成17年の人口増減 | | 面 積 | 人 口 密 度 (1km ² 当たり) |
|----------|----------|------------------|-------|----------------------|-----------------------------------|
| 平成17年 | 平成12年 | 実 数 | 率 | | |
| 164,806人 | 168,833人 | △4,027人 | △2.4% | 31.82km ² | 5,179.3 |

※ 平成17年の集計は、旧中道町・旧上九一色村北部地区を含む。

(資料)総務省統計局 平成17年「国勢調査報告」

2 年齢(各歳)男女別人口

| 年齢/区分 | 総数 | 男 | 女 |
|--------|---------|--------|--------|
| 総数 | 194,244 | 95,535 | 98,709 |
| 0～4歳 | 8,067 | 4,194 | 3,873 |
| 0 | 1,615 | 812 | 803 |
| 1 | 1,558 | 816 | 742 |
| 2 | 1,591 | 819 | 772 |
| 3 | 1,625 | 867 | 758 |
| 4 | 1,678 | 880 | 798 |
| 5～9歳 | 8,650 | 4,458 | 4,192 |
| 5 | 1,718 | 850 | 868 |
| 6 | 1,665 | 846 | 819 |
| 7 | 1,729 | 923 | 806 |
| 8 | 1,750 | 916 | 834 |
| 9 | 1,788 | 923 | 865 |
| 10～14歳 | 8,778 | 4,526 | 4,252 |
| 10 | 1,806 | 928 | 878 |
| 11 | 1,739 | 889 | 850 |
| 12 | 1,714 | 903 | 811 |
| 13 | 1,710 | 891 | 819 |
| 14 | 1,809 | 915 | 894 |
| 15～19歳 | 10,222 | 5,497 | 4,725 |
| 15 | 1,782 | 895 | 887 |
| 16 | 1,800 | 956 | 844 |
| 17 | 1,924 | 981 | 943 |
| 18 | 2,181 | 1,159 | 1,022 |
| 19 | 2,535 | 1,506 | 1,029 |
| 20～24歳 | 12,203 | 6,862 | 5,341 |
| 20 | 2,725 | 1,597 | 1,128 |
| 21 | 2,528 | 1,472 | 1,056 |
| 22 | 2,510 | 1,417 | 1,093 |
| 23 | 2,190 | 1,155 | 1,035 |
| 24 | 2,250 | 1,221 | 1,029 |
| 25～29歳 | 12,048 | 6,259 | 5,789 |
| 25 | 2,252 | 1,162 | 1,090 |
| 26 | 2,308 | 1,216 | 1,092 |
| 27 | 2,393 | 1,251 | 1,142 |
| 28 | 2,478 | 1,274 | 1,204 |
| 29 | 2,617 | 1,356 | 1,261 |
| 30～34歳 | 14,263 | 7,338 | 6,925 |
| 30 | 2,754 | 1,424 | 1,330 |
| 31 | 2,844 | 1,431 | 1,413 |
| 32 | 2,951 | 1,517 | 1,434 |
| 33 | 2,902 | 1,519 | 1,383 |
| 34 | 2,812 | 1,447 | 1,365 |
| 35～39歳 | 13,398 | 7,013 | 6,385 |
| 35 | 2,726 | 1,405 | 1,321 |
| 36 | 2,795 | 1,436 | 1,359 |
| 37 | 2,771 | 1,452 | 1,319 |
| 38 | 2,774 | 1,462 | 1,312 |
| 39 | 2,332 | 1,258 | 1,074 |

| 年齢/区分 | 総数 | 男 | 女 |
|--------|--------|-------|-------|
| 40～44歳 | 12,465 | 6,431 | 6,034 |
| 40 | 2,701 | 1,414 | 1,287 |
| 41 | 2,597 | 1,377 | 1,220 |
| 42 | 2,455 | 1,237 | 1,218 |
| 43 | 2,359 | 1,229 | 1,130 |
| 44 | 2,353 | 1,174 | 1,179 |
| 45～49歳 | 11,507 | 5,778 | 5,729 |
| 45 | 2,291 | 1,158 | 1,133 |
| 46 | 2,297 | 1,186 | 1,111 |
| 47 | 2,363 | 1,188 | 1,175 |
| 48 | 2,206 | 1,087 | 1,119 |
| 49 | 2,350 | 1,159 | 1,191 |
| 50～54歳 | 12,325 | 6,113 | 6,212 |
| 50 | 2,309 | 1,154 | 1,155 |
| 51 | 2,399 | 1,189 | 1,210 |
| 52 | 2,476 | 1,257 | 1,219 |
| 53 | 2,479 | 1,212 | 1,267 |
| 54 | 2,662 | 1,301 | 1,361 |
| 55～59歳 | 14,563 | 7,183 | 7,380 |
| 55 | 2,844 | 1,392 | 1,452 |
| 56 | 3,320 | 1,659 | 1,661 |
| 57 | 3,304 | 1,611 | 1,693 |
| 58 | 3,178 | 1,563 | 1,615 |
| 59 | 1,917 | 958 | 959 |
| 60～64歳 | 12,610 | 6,055 | 6,555 |
| 60 | 2,096 | 1,029 | 1,067 |
| 61 | 2,657 | 1,270 | 1,387 |
| 62 | 2,682 | 1,299 | 1,383 |
| 63 | 2,597 | 1,231 | 1,366 |
| 64 | 2,578 | 1,226 | 1,352 |
| 65～69歳 | 11,554 | 5,368 | 6,186 |
| 65 | 2,523 | 1,207 | 1,316 |
| 66 | 2,085 | 940 | 1,145 |
| 67 | 2,262 | 1,018 | 1,244 |
| 68 | 2,413 | 1,110 | 1,303 |
| 69 | 2,271 | 1,093 | 1,178 |
| 70～74歳 | 10,845 | 4,792 | 6,053 |
| 70 | 2,307 | 1,049 | 1,258 |
| 71 | 2,122 | 923 | 1,199 |
| 72 | 2,166 | 992 | 1,174 |
| 73 | 2,097 | 915 | 1,182 |
| 74 | 2,153 | 913 | 1,240 |
| 75～79歳 | 9,261 | 3,891 | 5,370 |
| 75 | 2,030 | 884 | 1,146 |
| 76 | 1,937 | 818 | 1,119 |
| 77 | 1,848 | 788 | 1,060 |
| 78 | 1,856 | 723 | 1,133 |
| 79 | 1,590 | 678 | 912 |

| 年 齡／区 分 | 総 数 | 男 | 女 |
|---------|-------|-------|-------|
| 80～84歳 | 5,980 | 2,180 | 3,800 |
| 80 | 1,495 | 605 | 890 |
| 81 | 1,358 | 502 | 856 |
| 82 | 1,131 | 424 | 707 |
| 83 | 1,046 | 344 | 702 |
| 84 | 950 | 305 | 645 |
| 85～89歳 | 3,409 | 1,049 | 2,360 |
| 85 | 903 | 280 | 623 |
| 86 | 713 | 220 | 493 |
| 87 | 682 | 226 | 456 |
| 88 | 584 | 161 | 423 |
| 89 | 527 | 162 | 365 |
| 90～94歳 | 1,548 | 410 | 1,138 |
| 90 | 436 | 110 | 326 |
| 91 | 401 | 119 | 282 |
| 92 | 293 | 78 | 215 |
| 93 | 235 | 62 | 173 |
| 94 | 183 | 41 | 142 |

| 年 齡／区 分 | 総 数 | 男 | 女 |
|----------|---------|--------|--------|
| 95～99歳 | 425 | 93 | 332 |
| 95 | 153 | 35 | 118 |
| 96 | 129 | 35 | 94 |
| 97 | 66 | 7 | 59 |
| 98 | 51 | 13 | 38 |
| 99 | 26 | 3 | 23 |
| 100歳以上 | 42 | 6 | 36 |
| 不詳 | 81 | 39 | 42 |
| (再掲) | | | |
| 15歳未満 | 25,495 | 13,178 | 12,317 |
| 15～64歳 | 125,604 | 64,529 | 61,075 |
| 65歳以上 | 43,064 | 17,789 | 25,275 |
| 年齢別割合(%) | | | |
| 15歳未満 | 13.1 | 13.8 | 12.5 |
| 15～64歳 | 64.7 | 67.5 | 61.9 |
| 65歳以上 | 22.2 | 18.6 | 25.6 |
| 平均年齢 | 44.1 | 42.0 | 46.0 |
| 年齢中位数 | 43.7 | 41.1 | 46.6 |

※ 旧甲府市分のみを集計

(資料)総務省統計局 平成17年「国勢調査報告」

3 配偶関係(4区分)、年齢(5歳階級)、男女別15歳以上人口

| 年齢／区分 (5歳階級) | 総数※ | 男 | | | | | 女 | | | | |
|-----------------|---------|--------|--------|--------|-------|-------|--------|--------|--------|--------|-------|
| | | 総数※ | 未婚 | 有配偶 | 死別 | 離別 | 総数※ | 未婚 | 有配偶 | 死別 | 離別 |
| 総数 | 168,668 | 82,318 | 27,714 | 48,003 | 2,443 | 2,763 | 86,350 | 19,627 | 47,478 | 12,884 | 5,409 |
| 15～19歳 | 10,222 | 5,497 | 5,474 | 20 | - | 1 | 4,725 | 4,685 | 36 | - | 3 |
| 20～24歳 | 12,203 | 6,862 | 6,514 | 338 | - | 10 | 5,341 | 4,752 | 538 | 3 | 45 |
| 25～29歳 | 12,048 | 6,259 | 4,544 | 1,637 | 3 | 74 | 5,789 | 3,408 | 2,240 | 4 | 129 |
| 30～34歳 | 14,263 | 7,338 | 3,593 | 3,573 | 4 | 162 | 6,925 | 2,193 | 4,332 | 15 | 374 |
| 35～39歳 | 13,398 | 7,013 | 2,266 | 4,193 | 11 | 259 | 6,385 | 1,170 | 4,612 | 34 | 425 |
| 40～44歳 | 12,465 | 6,431 | 1,522 | 4,404 | 18 | 260 | 6,034 | 702 | 4,599 | 66 | 554 |
| 45～49歳 | 11,507 | 5,778 | 1,016 | 4,299 | 31 | 272 | 5,729 | 500 | 4,427 | 133 | 577 |
| 50～54歳 | 12,325 | 6,113 | 965 | 4,569 | 71 | 360 | 6,212 | 461 | 4,752 | 251 | 650 |
| 55～59歳 | 14,563 | 7,183 | 838 | 5,589 | 139 | 456 | 7,380 | 426 | 5,537 | 487 | 820 |
| 60～64歳 | 12,610 | 6,055 | 448 | 4,947 | 189 | 358 | 6,555 | 328 | 4,743 | 807 | 616 |
| 65～69歳 | 11,554 | 5,368 | 272 | 4,469 | 263 | 262 | 6,186 | 275 | 4,181 | 1,251 | 408 |
| 70～74歳 | 10,845 | 4,792 | 160 | 4,047 | 360 | 155 | 6,053 | 247 | 3,559 | 1,839 | 341 |
| 75～79歳 | 9,261 | 3,891 | 63 | 3,243 | 444 | 87 | 5,370 | 228 | 2,448 | 2,403 | 232 |
| 80～84歳 | 5,980 | 2,180 | 26 | 1,688 | 388 | 38 | 3,800 | 168 | 1,078 | 2,364 | 145 |
| 85～89歳 | 3,409 | 1,049 | 7 | 738 | 282 | 7 | 2,360 | 53 | 330 | 1,883 | 57 |
| 90～94歳 | 1,548 | 410 | 5 | 209 | 187 | 2 | 1,138 | 25 | 60 | 1,004 | 26 |
| 95～99歳 | 425 | 93 | 1 | 40 | 47 | - | 332 | 6 | 6 | 304 | 7 |
| 100歳以上 | 42 | 6 | - | - | 6 | - | 36 | - | - | 36 | - |

※ 総数には配偶関係「不詳」を含む。

※ 旧甲府市分のみの集計

(資料)総務省統計局 平成17年「国勢調査報告」

4 国籍(10区分)、男女別外国人数

| 区分／国別 | 総数 | 韓国・ 朝鮮 | 中国 | フィリピン | タイ | インドネシア | ベトナム | イギリス | アメリカ | ブラジル | ペルー | その他 |
|-------|-------|-----------|-------|-------|-----|--------|------|------|------|------|-----|-----|
| 総数 | 4,430 | 1,287 | 1,216 | 332 | 217 | 29 | 15 | 21 | 62 | 483 | 230 | 538 |
| 男 | 2,052 | 637 | 569 | 41 | 35 | 13 | 9 | 16 | 40 | 242 | 126 | 324 |
| 女 | 2,378 | 650 | 647 | 291 | 182 | 16 | 6 | 5 | 22 | 241 | 104 | 214 |

※ その他には無国籍及び国名「不詳」を含む。

※ 旧甲府市分のみの集計

(資料)総務省統計局 平成17年「国勢調査報告」

5 世帯人員(10区分)別一般世帯数及び一般世帯人員 (単位:世帯、人)

| | | | |
|------|--------------|---------|--------|
| 一般世帯 | 世帯数 | 総数 | 80,695 |
| | | 世帯人員が1人 | 28,311 |
| | | 2人 | 21,491 |
| | | 3人 | 14,109 |
| | | 4人 | 11,103 |
| | | 5人 | 3,842 |
| | | 6人 | 1,337 |
| | | 7人 | 415 |
| | | 8人 | 70 |
| | | 9人 | 12 |
| | 10人以上 | 5 | |
| | 世帯人員 | 188,890 | |
| | 1世帯当たり人員 | 2.34 | |
| (再掲) | 間借り・下宿などの単身者 | 365 | |
| | 会社などの独身寮の単身者 | 471 | |

※ 旧甲府市分のみの集計

(資料)総務省統計局 平成17年「国勢調査報告」

6 親族人員(7区分)別65歳以上親族のいる一般世帯数、
一般世帯人員及び65歳以上親族人員

| 65歳以上親族のいる一般世帯 | | | |
|----------------|--------|--------|-----------|
| 世帯別 / 区分 | 世帯数 | 世帯人員 | 65歳以上親族人員 |
| 総数 | 28,696 | 70,281 | 40,382 |
| 親族人員が1人 | 7,445 | 7,479 | 7,445 |
| 2人 | 11,187 | 22,383 | 18,222 |
| 3人 | 4,703 | 14,119 | 7,219 |
| 4人 | 2,393 | 9,580 | 3,241 |
| 5人 | 1,580 | 7,914 | 2,036 |
| 6人 | 986 | 5,917 | 1,531 |
| 7人以上 | 402 | 2,889 | 688 |

※ 旧甲府市分のみを集計

(資料)総務省統計局 平成17年「国勢調査報告」

7 親族人員(7区分)別一般世帯数、一般世帯人員及び親族人員
(6歳未満・18歳未満親族のいる一般世帯-特掲)

| 区分 / 世帯別 | 総数 | 親族人員 1人 | 2人 | 3人 | 4人 | 5人 | 6人 | 7人以上 |
|-------------------|---------|------------|--------|--------|--------|--------|-------|-------|
| 一般世帯数 | 80,695 | 28,635 | 21,217 | 14,092 | 11,087 | 3,842 | 1,324 | 498 |
| 一般世帯人員 | 188,890 | 28,963 | 42,484 | 42,309 | 44,365 | 19,225 | 7,946 | 3,598 |
| 親族人員 | 188,445 | 28,635 | 42,434 | 42,276 | 44,348 | 19,210 | 7,944 | 3,598 |
| (再掲)6歳未満親族のいる一般世帯 | | | | | | | | |
| 世帯数 | 7,561 | - | 186 | 2,764 | 2,937 | 1,067 | 394 | 213 |
| 世帯人員 | 29,694 | - | 378 | 8,299 | 11,750 | 5,337 | 2,364 | 1,566 |
| 6歳未満親族人員 | 9,726 | - | 186 | 2,805 | 4,291 | 1,547 | 565 | 332 |
| 18歳未満親族のいる一般世帯 | | | | | | | | |
| 世帯数 | 18,271 | 73 | 813 | 5,475 | 7,356 | 2,964 | 1,128 | 462 |
| 世帯人員 | 72,526 | 73 | 1,641 | 16,438 | 29,434 | 14,829 | 6,768 | 3,343 |
| 18歳未満親族人員 | 30,766 | 73 | 816 | 6,044 | 13,292 | 6,712 | 2,548 | 1,281 |

※ 旧甲府市分のみを集計

(資料)総務省統計局 平成17年「国勢調査報告」

8 子供の数(3区分)別母子世帯数、母子世帯人員、1世帯当たり子供の数
及び父子世帯数、父子世帯人員、1世帯当たり子供の数(6歳未満の子供のいる世帯-特掲)

| 子供の数(3区分) / 世帯別 | 母子世帯 | | 父子世帯 | |
|------------------|-------|-------|------|------|
| | 世帯数 | 世帯人員 | 世帯数 | 世帯人員 |
| 総数 | 1,202 | 3,119 | 158 | 391 |
| 子供が1人 | 625 | 1,250 | 93 | 186 |
| 2人 | 464 | 1,392 | 56 | 168 |
| 3人以上 | 113 | 477 | 9 | 37 |
| (再掲)6歳未満の子供のいる世帯 | 241 | 658 | 20 | 49 |
| 1世帯当たり子供の数 | 1.6 | | 1.5 | |

※ 旧甲府市分のみを集計

(資料)総務省統計局 平成17年「国勢調査報告」

9 年齢(5歳階級)、男女別高齢単身者数
(60歳以上の単身者及び高齢者1人と未婚の18歳未満の者から成る世帯-特掲)

| 高齢単身者の 男女 / 年齢別 | 総数 | 65~69歳 | 70~74歳 | 75~79歳 | 80~84歳 | 85歳以上 | (別掲) 60歳以上 |
|--------------------------------|-------|--------|--------|--------|--------|-------|---------------|
| 65歳以上の高齢単身者数 | 7,411 | 1,593 | 1,784 | 1,796 | 1,323 | 915 | 9,053 |
| 男 | 1,830 | 565 | 461 | 370 | 253 | 181 | 2,580 |
| 女 | 5,581 | 1,028 | 1,323 | 1,426 | 1,070 | 734 | 6,473 |
| (別掲)高齢者1人と未婚の 18歳未満の者から成る世帯 | 6 | 4 | - | 1 | 1 | - | 14 |
| 男 | 2 | 2 | - | - | - | - | 3 |
| 女 | 4 | 2 | - | 1 | 1 | - | 11 |

※ 旧甲府市分のみを集計

(資料)総務省統計局 平成17年「国勢調査報告」

10 夫の年齢(5歳階級)、妻の年齢(5歳階級)別高齢夫婦世帯数(妻が60歳未満及び夫が65歳未満—特掲)

| 夫の年齢／妻の年齢 (5歳階級) | 妻が60歳以上 | | | | | | | (別掲) 妻が60 歳未満 |
|---------------------|---------|--------|-------|-------|-------|-------|-------|---------------------|
| | 総数 | 60～64歳 | 65～69 | 70～74 | 75～79 | 80～84 | 85歳以上 | |
| 総数 | 8,194 | 1,353 | 2,302 | 2,237 | 1,522 | 602 | 178 | 255 |
| 夫が65～69歳 | 2,156 | 1,055 | 947 | 132 | 19 | 3 | — | 204 |
| 70～74 | 2,389 | 256 | 1,086 | 909 | 128 | 10 | — | 37 |
| 75～79 | 2,082 | 35 | 241 | 999 | 738 | 60 | 9 | 11 |
| 80～84 | 1,050 | 4 | 27 | 172 | 542 | 280 | 25 | 2 |
| 85歳以上 | 517 | 3 | 1 | 25 | 95 | 249 | 144 | 1 |
| (別掲) | | | | | | | | |
| 夫が60歳未満 | 33 | — | 28 | 5 | — | — | — | — |
| 60～64歳 | 151 | — | 114 | 29 | 8 | — | — | — |

※ 旧甲府市分のみの集計

(資料)総務省統計局 平成17年「国勢調査報告」

11 世帯の家族類型(22区分)別一般世帯数、一般世帯人員、親族人員及び1世帯当たり親族人員(6歳未満・18歳未満親族のいる一般世帯、親族のみから成る一般世帯及び3世代世帯並びに母子世帯及び父子世帯—特掲)

| 世帯の家族類型 (22区分) | 一般 世帯数 | 一般世 帯人員 | 親族人 員 | 1世帯当 たり親族 人員 | (再掲)6歳未満親族の いる一般世帯 | | | (再掲)18歳未満親族の いる一般世帯 | | | (再掲)親族のみ から成る一般世帯 | | (再掲)3世代世帯 | |
|-------------------------------|-----------|------------|----------|--------------------|-----------------------|----------|------------------|------------------------|----------|-------------------|----------------------|----------|-----------|----------|
| | | | | | 世帯数 | 世帯人 員 | 6歳未満 親族人 員 | 世帯数 | 世帯人 員 | 18歳未満 親族人 員 | 世帯数 | 世帯人 員 | 世帯数 | 世帯人 員 |
| 総 数 | 80,695 | 188,890 | 188,445 | 2.34 | 7,561 | 29,694 | 9,726 | 18,271 | 72,526 | 30,766 | 80,266 | 187,807 | 5,393 | 26,613 |
| A 親 族 世 帯 | 52,060 | 159,927 | 159,810 | 3.07 | 7,561 | 29,694 | 9,726 | 18,198 | 72,453 | 30,693 | 51,955 | 159,496 | 5,393 | 26,613 |
| I 核 家 族 世 帯 | 44,211 | 125,818 | 125,742 | 2.84 | 6,462 | 23,777 | 8,345 | 14,676 | 54,211 | 24,764 | 44,141 | 125,564 | - | - |
| (1)夫婦のみの世帯 | 15,996 | 31,999 | 31,992 | 2.00 | - | - | - | - | - | - | 15,989 | 31,978 | - | - |
| (2)夫婦と子供から成る世帯 | 21,544 | 78,068 | 78,048 | 3.62 | 6,092 | 22,763 | 7,910 | 12,830 | 49,138 | 21,974 | 21,528 | 77,992 | - | - |
| (3)男親と子供から成る世帯 | 944 | 2,169 | 2,152 | 2.28 | 35 | 93 | 41 | 202 | 536 | 287 | 929 | 2,118 | - | - |
| (4)女親と子供から成る世帯 | 5,727 | 13,582 | 13,550 | 2.37 | 335 | 921 | 394 | 1,644 | 4,537 | 2,503 | 5,695 | 13,476 | - | - |
| II そ の 他 の 親 族 世 帯 | 7,849 | 34,109 | 34,068 | 4.34 | 1,099 | 5,917 | 1,381 | 3,522 | 18,242 | 5,929 | 7,814 | 33,932 | 5,393 | 26,613 |
| (5)夫婦と両親から成る世帯 | 288 | 1,152 | 1,152 | 4.00 | - | - | - | - | - | - | 288 | 1,152 | - | - |
| ①夫婦と夫の親から成る世帯 | 236 | 944 | 944 | 4.00 | - | - | - | - | - | - | 236 | 944 | - | - |
| ②夫婦と妻の親から成る世帯 | 52 | 208 | 208 | 4.00 | - | - | - | - | - | - | 52 | 208 | - | - |
| (6)夫婦とひとり親から成る世帯 | 1,141 | 3,428 | 3,423 | 3.00 | - | - | - | 1 | 3 | 1 | 1,137 | 3,411 | - | - |
| ①夫婦と夫の親から成る世帯 | 830 | 2,493 | 2,490 | 3.00 | - | - | - | - | - | - | 828 | 2,484 | - | - |
| ②夫婦と妻の親から成る世帯 | 311 | 935 | 933 | 3.00 | - | - | - | 1 | 3 | 1 | 309 | 927 | - | - |
| (7)夫婦、子供と両親から成る世帯※ | 1,182 | 6,981 | 6,980 | 5.91 | 296 | 1,745 | 385 | 904 | 5,445 | 1,670 | 1,181 | 6,974 | 1,182 | 6,981 |
| ①夫婦、子供と夫の親から成る世帯 | 992 | 5,861 | 5,861 | 5.91 | 243 | 1,424 | 310 | 751 | 4,527 | 1,389 | 992 | 5,861 | 992 | 5,861 |
| ②夫婦、子供と妻の親から成る世帯 | 190 | 1,120 | 1,119 | 5.89 | 53 | 321 | 75 | 153 | 918 | 281 | 189 | 1,113 | 190 | 1,120 |
| (8)夫婦、子供とひとり親から成る世帯※ | 2,696 | 12,720 | 12,711 | 4.71 | 349 | 1,739 | 442 | 1,423 | 7,124 | 2,472 | 2,689 | 12,678 | 2,696 | 12,720 |
| ①夫婦、子供と夫の親から成る世帯 | 2,074 | 9,816 | 9,812 | 4.73 | 250 | 1,250 | 322 | 1,090 | 5,473 | 1,899 | 2,071 | 9,799 | 2,074 | 9,816 |
| ②夫婦、子供と妻の親から成る世帯 | 621 | 2,899 | 2,894 | 4.66 | 99 | 489 | 120 | 333 | 1,651 | 573 | 617 | 2,874 | 621 | 2,899 |
| (9)夫婦と他の親族(親、子供を含まない)から成る世帯 | 172 | 552 | 552 | 3.21 | 9 | 37 | 10 | 46 | 162 | 63 | 172 | 552 | - | - |
| (10)夫婦、子供と他の親族(親を含まない)から成る世帯 | 557 | 2,558 | 2,556 | 4.59 | 141 | 676 | 160 | 416 | 1,952 | 590 | 555 | 2,547 | 459 | 2,120 |
| (11)夫婦、親と他の親族(子供を含まない)から成る世帯※ | 106 | 506 | 502 | 4.74 | 3 | 16 | 3 | 14 | 79 | 19 | 103 | 488 | 30 | 167 |
| ①夫婦、夫の親と他の親族から成る世帯 | 72 | 346 | 343 | 4.76 | 1 | 4 | 1 | 9 | 51 | 11 | 70 | 334 | 20 | 110 |
| ②夫婦、妻の親と他の親族から成る世帯 | 28 | 125 | 125 | 4.46 | 1 | 4 | 1 | 3 | 12 | 3 | 28 | 125 | 7 | 36 |
| (12)夫婦、子供、親と他の親族から成る世帯※ | 328 | 2,134 | 2,131 | 6.50 | 190 | 1,269 | 249 | 287 | 1,897 | 504 | 326 | 2,121 | 328 | 2,134 |
| ①夫婦、子供、夫の親と他の親族から成る世帯 | 250 | 1,632 | 1,629 | 6.52 | 140 | 934 | 181 | 222 | 1,470 | 389 | 248 | 1,619 | 250 | 1,632 |
| ②夫婦、子供、妻の親と他の親族から成る世帯 | 68 | 442 | 442 | 6.50 | 48 | 323 | 66 | 60 | 396 | 109 | 68 | 442 | 68 | 442 |
| (13)兄弟姉妹のみから成る世帯 | 418 | 876 | 872 | 2.09 | - | - | - | 12 | 28 | 15 | 414 | 863 | - | - |
| (14)他に分類されない親族世帯 | 961 | 3,202 | 3,189 | 3.32 | 111 | 435 | 132 | 419 | 1,552 | 595 | 949 | 3,146 | 698 | 2,491 |
| B 非 親 族 世 帯 | 324 | 652 | 324 | 1.00 | - | - | - | - | - | - | - | - | - | - |
| C 単 独 世 帯 | 28,311 | 28,311 | 28,311 | 1.00 | - | - | - | 73 | 73 | 73 | 28,311 | 28,311 | - | - |
| (再掲) | | | | | | | | | | | | | | |
| 母 子 世 帯 | 1,202 | 3,119 | 3,119 | 2.59 | 241 | 658 | 283 | 1,110 | 2,933 | 1,730 | 1,202 | 3,119 | - | - |
| 父 子 世 帯 | 158 | 391 | 391 | 2.47 | 20 | 49 | 24 | 139 | 353 | 196 | 158 | 391 | - | - |

※夫の親か妻の親か特定できない場合を含む。

※旧甲府市分のみの集計

(資料)総務省統計局 平成17年「国勢調査報告」

12 世帯の家族類型別65歳以上親族のいる一般世帯数、一般世帯人員及び65歳以上親族人員
(75歳以上・85歳以上親族のいる一般世帯一掲掲)

| | A親族世帯 | | | | | | | | | |
|---------------------|--------|---------|--------------------|----------------------------|----------------------------|----------------------------|-------|----------------------------|----------------------------------|-------|
| | 総数 | I 核家族世帯 | | | | | | II その他の親族世帯 | | |
| | | 総数 | (1) 夫婦のみ の世帯 | (2) 夫婦と 子供から 成る世帯 | (3) 男親と 子供から 成る世帯 | (4) 女親と 子供から 成る世帯 | 総数 | (5) 夫婦と 両親から 成る世帯 | (6) 夫婦と ひとり親 から成る 世帯 | |
| 65歳以上親族のいる一般世帯 | | | | | | | | | | |
| 世帯数 | 28,696 | 21,251 | 14,653 | 8,637 | 3,349 | 434 | 2,233 | 6,598 | 242 | 1,088 |
| 世帯人員 | 70,281 | 62,802 | 33,580 | 17,278 | 10,617 | 941 | 4,744 | 29,222 | 968 | 3,266 |
| 65歳以上親族人員 | 40,382 | 32,937 | 23,844 | 15,480 | 5,589 | 443 | 2,332 | 9,093 | 462 | 1,478 |
| (再掲) 75歳以上親族のいる一般世帯 | | | | | | | | | | |
| 世帯数 | 15,108 | 11,060 | 6,290 | 3,832 | 966 | 229 | 1,263 | 4,770 | 175 | 983 |
| 世帯人員 | 38,446 | 34,384 | 13,846 | 7,665 | 3,010 | 488 | 2,683 | 20,538 | 700 | 2,950 |
| 75歳以上親族人員 | 18,595 | 14,547 | 8,940 | 5,974 | 1,465 | 229 | 1,272 | 5,607 | 309 | 997 |
| (再掲)85歳以上親族のいる一般世帯 | | | | | | | | | | |
| 世帯数 | 4,009 | 3,091 | 1,180 | 552 | 125 | 76 | 427 | 1,911 | 63 | 602 |
| 世帯人員 | 11,131 | 10,210 | 2,551 | 1,104 | 388 | 162 | 897 | 7,659 | 252 | 1,807 |
| 85歳以上親族人員 | 4,280 | 3,362 | 1,353 | 696 | 154 | 76 | 427 | 2,009 | 87 | 603 |

| | A親族世帯 | | | | | | | | | B 非親族世 帯 | C 単独世帯 |
|---------------------|-----------------------------------|---|--|--|--|--|------------------------------|------------------------------|----|----------------|-----------|
| | II その他の親族世帯 | | | | | | | | | | |
| | (7) 夫婦、 子供と 両親から 成る世帯 | (8) 夫婦、 子供と ひとり親 から成る 世帯 | (9) 夫婦と 他の親族 (親、子を 含まない) から 成る世帯 | (10) 夫婦、子 供と他の 親族(親 を含まない) から 成る世帯 | (11) 夫婦、親 と他の親 族(子供 を含まない) から 成る世帯 | (12) 夫婦、 子供、 親と他の 親族から 成る世帯 | (13) 兄弟姉妹 のみから 成る世帯 | (14) 他に分類 されない 親族世帯 | | | |
| 65歳以上親族のいる一般世帯 | | | | | | | | | | | |
| 世帯数 | 1,068 | 2,512 | 116 | 380 | 80 | 246 | 138 | 728 | 34 | 7,411 | |
| 世帯人員 | 6,340 | 11,833 | 369 | 1,743 | 386 | 1,597 | 291 | 2,429 | 68 | 7,411 | |
| 65歳以上親族人員 | 2,030 | 2,691 | 237 | 679 | 114 | 370 | 236 | 796 | 34 | 7,411 | |
| (再掲) 75歳以上親族のいる一般世帯 | | | | | | | | | | | |
| 世帯数 | 639 | 1,890 | 64 | 188 | 68 | 185 | 68 | 510 | 14 | 4,034 | |
| 世帯人員 | 3,744 | 8,729 | 205 | 867 | 327 | 1,187 | 142 | 1,687 | 28 | 4,034 | |
| 75歳以上親族人員 | 1,085 | 1,896 | 103 | 284 | 82 | 221 | 104 | 526 | 14 | 4,034 | |
| (再掲)85歳以上親族のいる一般世帯 | | | | | | | | | | | |
| 世帯数 | 142 | 729 | 17 | 41 | 29 | 84 | 12 | 192 | 3 | 915 | |
| 世帯人員 | 787 | 3,240 | 54 | 192 | 140 | 533 | 24 | 630 | 6 | 915 | |
| 85歳以上親族人員 | 190 | 729 | 21 | 51 | 32 | 89 | 15 | 192 | 3 | 915 | |

※ 旧甲府市分のみ集計

(資料)総務省統計局 平成17年「国勢調査報告」

13 施設等の世帯の種類(6区分)、世帯人員(4区分)別施設等の世帯数及び施設等の世帯人員

| 世帯人員/施設等の世帯の種類(6区分) | | 総数 | 寮・寄宿舎の学生・生徒 | 病院・寮養所の入院者 | 社会施設の入所者 | 自衛隊営舎内居住者 | 矯正施設の入所者 | その他 |
|---------------------|-----------|--------|-------------|------------|----------|-----------|----------|-----|
| 世帯数 | 総数 | 10,693 | 1,787 | 3,410 | 3,869 | - | 1,507 | 120 |
| | 世帯人員が1~4人 | 48 | 1 | 5 | 4 | - | - | 38 |
| | 5~29 | 43 | 11 | 5 | 27 | - | - | - |
| | 30~49 | 16 | 4 | 2 | 10 | - | - | - |
| | 50人以上 | 40 | 7 | 12 | 16 | - | 5 | - |
| 世帯人員 | 総数 | 5,273 | 882 | 1,693 | 1,906 | - | 751 | 41 |
| | 世帯人員が1~4人 | 68 | 4 | 8 | 15 | - | - | 41 |
| | 5~29 | 609 | 216 | 60 | 333 | - | - | - |
| | 30~49 | 666 | 165 | 84 | 417 | - | - | - |
| | 50人以上 | 3,930 | 497 | 1,541 | 1,141 | - | 751 | - |

※ 旧甲府市分のみ集計

(資料)総務省統計局 平成17年「国勢調査報告」

14 住居の種類・住宅の所有の関係(6区分)別一般世帯数、一般世帯人員、1世帯当たり人員、1世帯当たり延べ面積及び1人当たり延べ面積

| 住居の種類・住宅の所有の関係(6区分) | 世帯数 | 世帯人員 | 1世帯当たり人員 | 1世帯当たり延べ面積(m ²) | 1人当たり延べ面積(m ²) |
|---------------------|--------|---------|----------|-----------------------------|----------------------------|
| 一般世帯 | 80,695 | 188,890 | 2.34 | - | - |
| 住宅に住む一般世帯 | 80,061 | 188,058 | 2.35 | 88.1 | 37.5 |
| 主世帯 | 79,469 | 186,906 | 2.35 | 88.4 | 37.6 |
| 持ち家 | 44,358 | 122,434 | 2.76 | 123.0 | 44.5 |
| 公営・公団・公社の借家 | 4,856 | 12,181 | 2.51 | 54.5 | 21.7 |
| 民営の借家 | 27,586 | 46,827 | 1.70 | 41.8 | 24.6 |
| 給与住宅 | 2,669 | 5,464 | 2.05 | 57.2 | 27.9 |
| 間借り | 592 | 1,152 | 1.95 | 43.3 | 22.3 |
| 住宅以外に住む一般世帯 | 634 | 832 | 1.31 | - | - |

※ 旧甲府市分のみ集計

(資料)総務省統計局 平成17年「国勢調査報告」

15 住宅の建て方(7区分)、住宅の所有の関係(5区分)別住宅に住む一般世帯数及び一般世帯人員

| 住宅の所有の関係(5区分) | 総数 | 一戸建 | 長屋建 | 共同住宅 | | | | | | | | | | | その他 |
|---------------|---------|---------|-------|--------|---------|--------|--------|---------|--------|---------------|--------|-------|---------|--------|-----|
| | | | | 総数 | 建物全体の階数 | | | | | (再掲)世帯が住んでいる階 | | | | | |
| | | | | | 1・2階建 | 3~5階建 | 6~10階建 | 11~14階建 | 15階建以上 | 1・2階 | 3~5階 | 6~10階 | 11~14階建 | 15階建以上 | |
| 一般世帯数 | | | | | | | | | | | | | | | |
| 住宅に住む一般世帯 | 80,061 | 48,035 | 1,501 | 30,420 | 11,697 | 15,191 | 2,921 | 543 | 68 | 20,322 | 8,821 | 1,153 | 111 | 13 | 105 |
| 主世帯 | 79,469 | 47,670 | 1,457 | 30,247 | 11,619 | 15,117 | 2,901 | 542 | 68 | 20,193 | 8,784 | 1,146 | 111 | 13 | 95 |
| 持ち家 | 44,358 | 42,292 | 151 | 1,884 | 177 | 400 | 967 | 283 | 57 | 659 | 724 | 425 | 66 | 10 | 31 |
| 公営・都市機構・公社 | 4,856 | 2 | 69 | 4,785 | 9 | 4,404 | 372 | - | - | 2,086 | 2,588 | 111 | - | - | - |
| 民営の借家 | 27,586 | 5,109 | 1,175 | 21,272 | 11,002 | 8,719 | 1,315 | 227 | 9 | 16,060 | 4,645 | 527 | 38 | 2 | 30 |
| 給与住宅 | 2,669 | 267 | 62 | 2,306 | 431 | 1,594 | 247 | 32 | 2 | 1,388 | 827 | 83 | 7 | 1 | 34 |
| 間借り | 592 | 365 | 44 | 173 | 78 | 74 | 20 | 1 | - | 129 | 37 | 7 | - | - | 10 |
| 一般世帯人員 | | | | | | | | | | | | | | | |
| 住宅に住む一般世帯 | 188,058 | 131,041 | 2,937 | 53,841 | 17,292 | 29,638 | 5,818 | 947 | 146 | 33,815 | 17,579 | 2,226 | 193 | 28 | 239 |
| 主世帯 | 186,906 | 130,221 | 2,873 | 53,593 | 17,182 | 29,530 | 5,789 | 946 | 146 | 33,635 | 17,522 | 2,215 | 193 | 28 | 219 |
| 持ち家 | 122,434 | 117,853 | 343 | 4,156 | 350 | 883 | 2,240 | 561 | 122 | 1,422 | 1,645 | 942 | 126 | 21 | 82 |
| 公営・都市機構・公社 | 12,181 | 3 | 141 | 12,037 | 18 | 11,130 | 889 | - | - | 5,003 | 6,765 | 269 | - | - | - |
| 民営の借家 | 46,827 | 11,647 | 2,248 | 32,869 | 16,086 | 14,252 | 2,188 | 322 | 21 | 24,513 | 7,468 | 832 | 51 | 5 | 63 |
| 給与住宅 | 5,464 | 718 | 141 | 4,531 | 728 | 3,265 | 472 | 63 | 3 | 2,697 | 1,644 | 172 | 16 | 2 | 74 |
| 間借り | 1,152 | 820 | 64 | 248 | 110 | 108 | 29 | 1 | - | 180 | 57 | 11 | - | - | 20 |

※ 旧甲府市分のみ集計

(資料)総務省統計局 平成17年「国勢調査報告」

16 住宅の建て方(6区分)別住宅に住む65歳以上親族のいる主世帯数、主世帯人員、65歳以上親族人員、1世帯当たり人員、1世帯当たり延べ面積及び1人当たり延べ面積

| 住宅の建て方(6区分) | 総数 | 一戸建 | 長屋建 | 共同住宅 | 建物全体の階数 | | | その他 |
|-----------------------------|--------|--------|------|-------|---------|-------|-------|-------|
| | | | | | 1・2階建 | 3～5階建 | 6階建以上 | |
| 主世帯数 | 28,540 | 25,139 | 480 | 2,895 | 651 | 1,785 | 459 | 26 |
| 主世帯人員 | 70,025 | 64,398 | 788 | 4,781 | 929 | 3,068 | 784 | 58 |
| 65歳以上親族人員 | 40,174 | 36,081 | 592 | 3,465 | 730 | 2,168 | 567 | 36 |
| 1世帯当たり人員 | 2.45 | 2.56 | 1.64 | 1.65 | 1.43 | 1.72 | 1.71 | 2.23 |
| 1世帯当たり延べ面積(m ²) | 113.1 | 121.6 | 46.4 | 50.1 | 40.7 | 50.8 | 61.0 | 126.8 |
| 1人当たり延べ面積(m ²) | 46.1 | 47.5 | 28.3 | 30.4 | 28.5 | 29.6 | 35.7 | 56.9 |

※ 旧甲府市分のみを集計

(資料)総務省統計局 平成17年「国勢調査報告」

17 延べ面積(14区分)、住宅の所有の関係(5区分)別住宅に住む一般世帯数及び一般世帯人員

| 延べ面積(14区分)／区分 | 総数 | 主 世 帯 | | | | | 間借り |
|---------------|--------|--------|--------|-----------------------|--------|-------|-----|
| | | 総数 | 持ち家 | 公営・ 都市機構・ 公社の借家 | 民営の借家 | 給与住宅 | |
| 住宅に住む一般世帯数 | 80,061 | 79,469 | 44,358 | 4,856 | 27,586 | 2,669 | 592 |
| 0～19㎡ | 2,861 | 2,752 | 15 | - | 2,648 | 89 | 109 |
| 20～29 | 7,344 | 7,239 | 185 | 64 | 6,656 | 334 | 105 |
| 30～39 | 7,213 | 7,097 | 690 | 828 | 5,272 | 307 | 116 |
| 40～49 | 6,840 | 6,782 | 1,056 | 936 | 4,448 | 342 | 58 |
| 50～59 | 7,032 | 6,978 | 1,352 | 1,031 | 4,110 | 485 | 54 |
| 60～69 | 6,397 | 6,348 | 2,559 | 1,263 | 2,024 | 502 | 49 |
| 70～79 | 4,653 | 4,628 | 2,654 | 642 | 1,059 | 273 | 25 |
| 80～89 | 3,761 | 3,724 | 3,055 | 81 | 458 | 130 | 37 |
| 90～99 | 5,213 | 5,185 | 4,768 | 8 | 350 | 59 | 28 |
| 100～119 | 7,436 | 7,430 | 7,113 | 3 | 274 | 40 | 6 |
| 120～149 | 10,498 | 10,495 | 10,274 | - | 171 | 50 | 3 |
| 150～199 | 7,920 | 7,918 | 7,785 | - | 98 | 35 | 2 |
| 200～249 | 1,811 | 1,811 | 1,781 | - | 17 | 13 | - |
| 250㎡以上 | 1,082 | 1,082 | 1,071 | - | 1 | 10 | - |

| | | | | | | | |
|-------------|---------|---------|---------|--------|--------|-------|-------|
| 住宅に住む一般世帯人員 | 188,058 | 186,906 | 122,434 | 12,181 | 46,827 | 5,464 | 1,152 |
| 0～19㎡ | 3,016 | 2,894 | 20 | - | 2,777 | 97 | 122 |
| 20～29 | 8,395 | 8,250 | 363 | 119 | 7,411 | 357 | 145 |
| 30～39 | 11,295 | 11,063 | 1,379 | 1,478 | 7,812 | 394 | 232 |
| 40～49 | 13,668 | 13,554 | 2,257 | 2,068 | 8,624 | 605 | 114 |
| 50～59 | 15,796 | 15,667 | 2,875 | 2,775 | 8,968 | 1,049 | 129 |
| 60～69 | 15,377 | 15,251 | 5,739 | 3,498 | 4,737 | 1,277 | 126 |
| 70～79 | 11,736 | 11,663 | 6,263 | 1,956 | 2,696 | 748 | 73 |
| 80～89 | 9,324 | 9,226 | 7,441 | 255 | 1,195 | 335 | 98 |
| 90～99 | 13,377 | 13,303 | 12,156 | 25 | 975 | 147 | 74 |
| 100～119 | 20,654 | 20,636 | 19,714 | 7 | 790 | 125 | 18 |
| 120～149 | 31,159 | 31,149 | 30,502 | - | 504 | 143 | 10 |
| 150～199 | 24,748 | 24,737 | 24,348 | - | 285 | 104 | 11 |
| 200～249 | 6,034 | 6,034 | 5,935 | - | 51 | 48 | - |
| 250㎡以上 | 3,479 | 3,479 | 3,442 | - | 2 | 35 | - |

※ 旧甲府市分のみを集計

(資料)総務省統計局 平成17年「国勢調査報告」

18 延べ面積(14区分)、住宅の建て方(6区分)別住宅に住む主世帯数及び主世帯人員

| 延べ面積(14区分)/種類 | 総数 | 一戸建 | 長屋建 | 共同住宅 | | | | その他 |
|---------------|--------|--------|-------|--------|---------|--------|-------|-----|
| | | | | 総数 | 建物全体の階数 | | | |
| | | | | | 1・2階建 | 3～5階建 | 6階建以上 | |
| 住宅に住む主世帯数 | 79,469 | 47,670 | 1,457 | 30,247 | 11,619 | 15,117 | 3,511 | 95 |
| 0～19㎡ | 2,752 | 61 | 74 | 2,616 | 1,640 | 653 | 323 | 1 |
| 20～29 | 7,239 | 446 | 246 | 6,542 | 3,736 | 2,608 | 198 | 5 |
| 30～39 | 7,097 | 1,890 | 338 | 4,859 | 2,123 | 2,418 | 318 | 10 |
| 40～49 | 6,782 | 2,227 | 261 | 4,282 | 1,662 | 2,381 | 239 | 12 |
| 50～59 | 6,978 | 1,881 | 150 | 4,940 | 1,611 | 2,765 | 564 | 7 |
| 60～69 | 6,348 | 2,570 | 143 | 3,622 | 474 | 2,407 | 741 | 13 |
| 70～79 | 4,628 | 2,285 | 80 | 2,255 | 137 | 1,374 | 744 | 8 |
| 80～89 | 3,724 | 3,022 | 38 | 660 | 85 | 305 | 270 | 4 |
| 90～99 | 5,185 | 4,931 | 56 | 193 | 48 | 67 | 78 | 5 |
| 100～119 | 7,430 | 7,260 | 32 | 134 | 46 | 65 | 23 | 4 |
| 120～149 | 10,495 | 10,385 | 19 | 81 | 34 | 37 | 10 | 10 |
| 150～199 | 7,918 | 7,830 | 19 | 61 | 22 | 36 | 3 | 8 |
| 200～249 | 1,811 | 1,806 | 1 | 1 | 1 | - | - | 3 |
| 250㎡以上 | 1,082 | 1,076 | - | 1 | - | 1 | - | 5 |

| | | | | | | | | |
|------------|---------|---------|-------|--------|--------|--------|-------|-----|
| 住宅に住む主世帯人員 | 186,906 | 130,221 | 2,873 | 53,593 | 17,182 | 29,530 | 6,881 | 219 |
| 0～19㎡ | 2,894 | 77 | 89 | 2,727 | 1,693 | 686 | 348 | 1 |
| 20～29 | 8,250 | 798 | 357 | 7,089 | 4,043 | 2,825 | 221 | 6 |
| 30～39 | 11,063 | 3,628 | 558 | 6,859 | 2,989 | 3,485 | 385 | 18 |
| 40～49 | 13,554 | 4,902 | 528 | 8,104 | 3,033 | 4,680 | 391 | 20 |
| 50～59 | 15,667 | 4,328 | 324 | 10,999 | 3,537 | 6,462 | 1,000 | 16 |
| 60～69 | 15,251 | 5,904 | 328 | 8,993 | 1,064 | 6,173 | 1,756 | 26 |
| 70～79 | 11,663 | 5,433 | 235 | 5,969 | 297 | 3,843 | 1,829 | 26 |
| 80～89 | 9,226 | 7,427 | 119 | 1,668 | 199 | 808 | 661 | 12 |
| 90～99 | 13,303 | 12,677 | 146 | 472 | 99 | 177 | 196 | 8 |
| 100～119 | 20,636 | 20,185 | 80 | 363 | 96 | 207 | 60 | 8 |
| 120～149 | 31,149 | 30,877 | 47 | 196 | 79 | 88 | 29 | 29 |
| 150～199 | 24,737 | 24,506 | 59 | 148 | 50 | 93 | 5 | 24 |
| 200～249 | 6,034 | 6,018 | 3 | 3 | 3 | - | - | 10 |
| 250㎡以上 | 3,479 | 3,461 | - | 3 | - | 3 | - | 15 |

※ 旧甲府市分のみを集計

(資料)総務省統計局 平成17年「国勢調査報告」

19 世帯の家族類型(16区分)、住宅の所有の関係(5区分)別住宅に住む一般世帯数及び一般世帯人員
(3世代世帯一特掲)

| 住宅の所有の関係(5区分)／ 世帯の家族類型(16区分) | 総数 | A 親族世帯 | | | | | |
|---------------------------------|---------|---------|---------|-------------|---------------------|---------------------|---------------------|
| | | 総数 | I 核家族世帯 | | | | |
| | | | 総数 | 夫婦のみ の世帯 | 夫婦と 子供から 成る世帯 | 男親と 子供から 成る世帯 | 女親と 子供から 成る世帯 |
| 住宅に住む一般世帯数 | 80,061 | 51,953 | 44,110 | 15,954 | 21,512 | 941 | 5,703 |
| 主世帯 | 79,469 | 51,671 | 43,844 | 15,886 | 21,389 | 938 | 5,631 |
| 持ち家 | 44,358 | 36,633 | 29,583 | 11,600 | 14,205 | 627 | 3,151 |
| 公営・公団・公社の借家 | 4,856 | 3,606 | 3,447 | 737 | 1,706 | 78 | 926 |
| 民営の借家 | 27,586 | 10,135 | 9,555 | 3,172 | 4,668 | 223 | 1,492 |
| 給与住宅 | 2,669 | 1,297 | 1,259 | 377 | 810 | 10 | 62 |
| 間借り | 592 | 282 | 266 | 68 | 123 | 3 | 72 |
| 住宅に住む一般世帯人員 | 188,058 | 159,622 | 125,538 | 31,914 | 77,945 | 2,162 | 13,517 |
| 主世帯 | 186,906 | 158,781 | 124,749 | 31,778 | 77,483 | 2,156 | 13,332 |
| 持ち家 | 122,434 | 114,653 | 83,272 | 23,204 | 51,390 | 1,427 | 7,251 |
| 公営・公団・公社の借家 | 12,181 | 10,926 | 10,339 | 1,475 | 6,407 | 190 | 2,267 |
| 民営の借家 | 46,827 | 29,120 | 27,203 | 6,345 | 16,681 | 516 | 3,661 |
| 給与住宅 | 5,464 | 4,082 | 3,935 | 754 | 3,005 | 23 | 153 |
| 間借り | 1,152 | 841 | 789 | 136 | 462 | 6 | 185 |

| 住宅の所有の関係(5区分)／ 世帯の家族類型(16区分) | A 親族世帯 | | | | | | |
|---------------------------------|--------|---------------------|-----------------------|------------------------|--------------------------|---|--|
| | 総数 | II その他の親族世帯 | | | | | |
| | | 夫婦と 両親から 成る世帯 | 夫婦と ひとり親か ら成る世帯 | 夫婦、子供 と両親から 成る世帯 | 夫婦、子供と ひとり親か ら成る世帯 | 夫婦と他の 親族(親、子 を含まない) から成る 世帯 | 夫婦、子供 と他の親族 (親を含ま ない)から 成る世帯 |
| 住宅に住む一般世帯数 | 7,843 | 288 | 1,140 | 1,180 | 2,695 | 172 | 557 |
| 主世帯 | 7,827 | 288 | 1,139 | 1,180 | 2,691 | 171 | 556 |
| 持ち家 | 7,050 | 281 | 1,073 | 1,162 | 2,574 | 145 | 484 |
| 公営・公団・公社の借家 | 159 | 1 | 15 | 1 | 30 | 1 | 18 |
| 民営の借家 | 580 | 5 | 44 | 15 | 79 | 23 | 50 |
| 給与住宅 | 38 | 1 | 7 | 2 | 8 | 2 | 4 |
| 間借り | 16 | - | 1 | - | 4 | 1 | 1 |
| 住宅に住む一般世帯人員 | 34,084 | 1,152 | 3,425 | 6,971 | 12,716 | 552 | 2,558 |
| 主世帯 | 34,032 | 1,152 | 3,422 | 6,971 | 12,699 | 549 | 2,554 |
| 持ち家 | 31,381 | 1,124 | 3,223 | 6,872 | 12,145 | 466 | 2,230 |
| 公営・公団・公社の借家 | 587 | 4 | 45 | 7 | 145 | 3 | 86 |
| 民営の借家 | 1,917 | 20 | 133 | 81 | 372 | 74 | 222 |
| 給与住宅 | 147 | 4 | 21 | 11 | 37 | 6 | 16 |
| 間借り | 52 | - | 3 | - | 17 | 3 | 4 |

| 住宅の所有の関係(5区分)／ 世帯の家族類型(16区分) | A 親族世帯 | | | | B 非親族世帯 | C 単独世帯 | (再掲) 3世代世帯 |
|---------------------------------|--|--------------------------------|----------------------|----------------------|------------|-----------|---------------|
| | II その他の親族世帯 | | | | | | |
| | 夫婦、親と 他の親族 (子供を含ま ない)から 成る世帯 | 夫婦、子供、 親と他の 親族から 成る世帯 | 兄弟姉妹 のみから 成る世帯 | 他に分類 されない 親族世帯 | | | |
| 住宅に住む一般世帯数 | 106 | 328 | 417 | 960 | 324 | 27,784 | 5,389 |
| 主世帯 | 106 | 328 | 413 | 955 | 323 | 27,475 | 5,383 |
| 持ち家 | 99 | 307 | 220 | 705 | 54 | 7,671 | 5,023 |
| 公営・公団・公社の借家 | 3 | 4 | 21 | 65 | 5 | 1,245 | 95 |
| 民営の借家 | 3 | 14 | 169 | 178 | 254 | 17,197 | 249 |
| 給与住宅 | 1 | 3 | 3 | 7 | 10 | 1,362 | 16 |
| 間借り | - | - | 4 | 5 | 1 | 309 | 6 |
| 住宅に住む一般世帯人員 | 506 | 2,134 | 873 | 3,197 | 652 | 27,784 | 26,594 |
| 主世帯 | 506 | 2,134 | 865 | 3,180 | 650 | 27,475 | 26,569 |
| 持ち家 | 474 | 2,007 | 464 | 2,376 | 110 | 7,671 | 25,017 |
| 公営・公団・公社の借家 | 14 | 23 | 44 | 216 | 10 | 1,245 | 396 |
| 民営の借家 | 13 | 81 | 351 | 570 | 510 | 17,197 | 1,074 |
| 給与住宅 | 5 | 23 | 6 | 18 | 20 | 1,362 | 82 |
| 間借り | - | - | 8 | 17 | 2 | 309 | 25 |

※ 旧甲府市分のみを集計
(資料)総務省統計局 平成17年「国勢調査報告」

20 従業・通学時の世帯の状況(14区分)、通勤・通学者数(5区分)別住宅に住む一般世帯数及び就業・通学(4区分)別住宅に住む一般世帯人員

| 通勤・通学者数(5区分) /就業・通学(4区分) | | 住宅に 住む一般 世帯数 | 通勤・ 通学者が 0人 | 1人 | 2人 | 3人 | 4人以上 | 住宅に 住む一般 世帯人員 | 自宅 就業者 | 通勤者 | 通学者 | その他 |
|--|------------------|--------------------|-------------------|--------|--------|-------|-------|---------------------|-----------|--------|--------|--------|
| 総 数 | | 80,061 | 24,566 | 28,653 | 13,553 | 7,737 | 5,552 | 188,058 | 13,515 | 76,979 | 25,558 | 72,006 |
| 通勤・ 通学者 のみの 世帯 | 総 数 | 26,892 | - | 14,844 | 5,431 | 3,122 | 3,495 | 49,907 | - | 38,102 | 11,805 | - |
| | 通勤者のみ | 18,557 | - | 11,575 | 4,865 | 1,521 | 596 | 28,322 | - | 28,322 | - | - |
| | 通学者のみ | 3,300 | - | 3,269 | 29 | 2 | - | 3,333 | - | - | 3,333 | - |
| | 通勤者と通学者の いる世帯 | 5,035 | - | - | 537 | 1,599 | 2,899 | 18,252 | - | 9,780 | 8,472 | - |
| | うち12歳未満 通学者あり | 2,122 | - | - | 166 | 525 | 1,431 | 8,121 | - | 3,962 | 4,159 | - |
| 総 数 | | 53,169 | 24,566 | 13,809 | 8,122 | 4,615 | 2,057 | 138,151 | 13,515 | 38,877 | 13,753 | 72,006 |
| 通勤・ 通学者 以外の 世帯 の 構 成 | 高齢者のみ | 19,228 | 12,678 | 3,644 | 1,301 | 729 | 876 | 39,368 | 2,982 | 10,131 | 2,097 | 24,158 |
| | うち1人 | 11,466 | 6,724 | 2,539 | 1,023 | 574 | 606 | 20,393 | 707 | 7,532 | 1,395 | 10,759 |
| | 高齢者と 幼児のみ | 147 | - | 6 | 45 | 55 | 41 | 808 | 22 | 313 | 127 | 346 |
| | うち高齢者 1人 | 97 | - | 2 | 31 | 38 | 26 | 503 | 6 | 215 | 80 | 202 |
| | 高齢者と幼児 と女性のみ | 274 | 12 | 98 | 88 | 61 | 15 | 1,544 | 58 | 362 | 156 | 968 |
| | 高齢者と 女性のみ | 3,491 | 1,527 | 896 | 603 | 321 | 144 | 11,508 | 1,438 | 2,638 | 1,020 | 6,412 |
| | 幼児のみ | 2,073 | - | 129 | 1,210 | 516 | 218 | 7,629 | - | 4,053 | 970 | 2,606 |
| | 幼児と 女性のみ | 3,993 | 89 | 2,689 | 874 | 269 | 72 | 14,996 | 109 | 4,273 | 1,278 | 9,336 |
| | 女性のみ | 10,432 | 2,484 | 3,569 | 2,120 | 1,812 | 447 | 26,070 | 773 | 10,148 | 4,947 | 10,202 |
| | そ の 他 | 13,531 | 7,776 | 2,778 | 1,881 | 852 | 244 | 36,228 | 8,133 | 6,959 | 3,158 | 17,978 |

※ 旧甲府市分のみの集計
(資料)総務省統計局 平成17年「国勢調査報告」

21 産業(大分類)、年齢(5歳階級)、男女別15歳以上就業者数及び平均年齢

| 男女、年齢 (5歳階級)/区分 | 総 数 | | | | | | | | | |
|--------------------|--------|----------|----------|----------|----------|----------|----------|----------------------------|----------------|----------|
| | 総 数 | A 農 業 | B 林 業 | C 漁 業 | D 鉱 業 | E 建設業 | F 製造業 | G 電気・ガス・ 熱供給・ 水道業 | H 情報 通信業 | I 運輸業 |
| 総 数 | 91,232 | 2,118 | 51 | 6 | 14 | 7,406 | 15,704 | 568 | 2,216 | 2,825 |
| 総数(男) | 53,121 | 1,193 | 47 | 5 | 9 | 6,277 | 10,582 | 461 | 1,582 | 2,448 |
| 総数(女) | 38,111 | 925 | 4 | 1 | 5 | 1,129 | 5,122 | 107 | 634 | 377 |
| 15～19歳 | | | | | | | | | | |
| 総 数 | 1,325 | 4 | 0 | 0 | 0 | 51 | 132 | 6 | 4 | 12 |
| 男 | 704 | 4 | - | - | - | 48 | 82 | 2 | 1 | 10 |
| 女 | 621 | - | - | - | - | 3 | 50 | 4 | 3 | 2 |
| 20～24歳 | | | | | | | | | | |
| 総 数 | 6,458 | 24 | 2 | 0 | 0 | 342 | 797 | 15 | 187 | 108 |
| 男 | 3,367 | 19 | 2 | - | - | 293 | 491 | 11 | 101 | 90 |
| 女 | 3,091 | 5 | - | - | - | 49 | 306 | 4 | 86 | 18 |
| 25～29歳 | | | | | | | | | | |
| 総 数 | 8,696 | 30 | 5 | 0 | 1 | 643 | 1,447 | 52 | 338 | 218 |
| 男 | 4,898 | 24 | 5 | - | 1 | 563 | 987 | 43 | 202 | 184 |
| 女 | 3,798 | 6 | - | - | - | 80 | 460 | 9 | 136 | 34 |
| 30～34歳 | | | | | | | | | | |
| 総 数 | 9,928 | 45 | 9 | 0 | 2 | 951 | 1,927 | 89 | 299 | 269 |
| 男 | 6,070 | 28 | 9 | - | 2 | 827 | 1,334 | 71 | 205 | 231 |
| 女 | 3,858 | 17 | - | - | - | 124 | 593 | 18 | 94 | 38 |
| 35～39歳 | | | | | | | | | | |
| 総 数 | 9,688 | 53 | 7 | 1 | 0 | 828 | 2,131 | 92 | 249 | 320 |
| 男 | 5,969 | 34 | 6 | 1 | - | 708 | 1,586 | 72 | 183 | 266 |
| 女 | 3,719 | 19 | 1 | - | - | 120 | 545 | 20 | 66 | 54 |
| 40～44歳 | | | | | | | | | | |
| 総 数 | 9,542 | 63 | 6 | 1 | 0 | 693 | 1,845 | 86 | 260 | 283 |
| 男 | 5,601 | 28 | 6 | 1 | - | 579 | 1,387 | 67 | 200 | 230 |
| 女 | 3,941 | 35 | - | - | - | 114 | 458 | 19 | 60 | 53 |
| 45～49歳 | | | | | | | | | | |
| 総 数 | 9,097 | 82 | 3 | 0 | 3 | 666 | 1,589 | 86 | 199 | 332 |
| 男 | 5,119 | 44 | 3 | - | - | 543 | 1,078 | 73 | 141 | 280 |
| 女 | 3,978 | 38 | - | - | 3 | 123 | 511 | 13 | 58 | 52 |
| 50～54歳 | | | | | | | | | | |
| 総 数 | 9,517 | 142 | 5 | 1 | 4 | 816 | 1,644 | 87 | 268 | 332 |
| 男 | 5,267 | 60 | 4 | - | 3 | 680 | 1,029 | 76 | 205 | 284 |
| 女 | 4,250 | 82 | 1 | 1 | 1 | 136 | 615 | 11 | 63 | 48 |
| 55～59歳 | | | | | | | | | | |
| 総 数 | 10,626 | 216 | 5 | 1 | 2 | 1,022 | 1,793 | 36 | 262 | 486 |
| 男 | 6,137 | 112 | 3 | 1 | 2 | 865 | 1,079 | 28 | 223 | 451 |
| 女 | 4,489 | 104 | 2 | - | - | 157 | 714 | 8 | 39 | 35 |
| 60～64歳 | | | | | | | | | | |
| 総 数 | 7,055 | 260 | 4 | 0 | 0 | 719 | 1,150 | 12 | 94 | 275 |
| 男 | 4,225 | 138 | 4 | - | - | 600 | 698 | 12 | 81 | 253 |
| 女 | 2,830 | 122 | - | - | - | 119 | 452 | - | 13 | 22 |
| 65～69歳 | | | | | | | | | | |
| 総 数 | 4,404 | 343 | 5 | 0 | 0 | 375 | 669 | 4 | 33 | 115 |
| 男 | 2,660 | 198 | 5 | - | - | 319 | 422 | 4 | 22 | 100 |
| 女 | 1,744 | 145 | - | - | - | 56 | 247 | - | 11 | 15 |
| 70～74歳 | | | | | | | | | | |
| 総 数 | 2,573 | 352 | 0 | 0 | 0 | 208 | 329 | 0 | 14 | 57 |
| 男 | 1,664 | 197 | - | - | - | 179 | 242 | - | 11 | 51 |
| 女 | 909 | 155 | - | - | - | 29 | 87 | - | 3 | 6 |
| 75～79歳 | | | | | | | | | | |
| 総 数 | 1,452 | 314 | 0 | 1 | 1 | 61 | 164 | 3 | 8 | 15 |
| 男 | 889 | 183 | - | 1 | - | 51 | 104 | 2 | 6 | 15 |
| 女 | 563 | 131 | - | - | 1 | 10 | 60 | 1 | 2 | - |
| 80～84歳 | | | | | | | | | | |
| 総 数 | 618 | 140 | 0 | 1 | 1 | 21 | 59 | 0 | 1 | 2 |
| 男 | 382 | 89 | - | 1 | 1 | 14 | 39 | - | 1 | 2 |
| 女 | 236 | 51 | - | - | - | 7 | 20 | - | - | - |
| 85歳以上 | | | | | | | | | | |
| 総 数 | 253 | 50 | 0 | 0 | 0 | 10 | 28 | 0 | 0 | 1 |
| 男 | 169 | 35 | - | - | - | 8 | 24 | - | - | 1 |
| 女 | 84 | 15 | - | - | - | 2 | 4 | - | - | - |
| 平均年齢 | | | | | | | | | | |
| 総 数 | 45.5 | 64.5 | 44.5 | 58.7 | 51.4 | 46.4 | 45.0 | 42.0 | 41.6 | 47.1 |
| 男 | 45.8 | 64.7 | 43.8 | 59.7 | 49.8 | 46.2 | 44.5 | 42.4 | 43.0 | 47.5 |
| 女 | 45.1 | 64.4 | 51.8 | 51.8 | 54.3 | 47.4 | 45.9 | 40.3 | 38.0 | 44.4 |
| (再掲) | | | | | | | | | | |
| 65歳以上 | | | | | | | | | | |
| 総 数 | 9,300 | 1,199 | 5 | 2 | 2 | 675 | 1,249 | 7 | 56 | 190 |
| 男 | 5,764 | 702 | 5 | 2 | 1 | 571 | 831 | 6 | 40 | 169 |
| 女 | 3,536 | 497 | 0 | 0 | 1 | 104 | 418 | 1 | 16 | 21 |
| 65～74歳 | | | | | | | | | | |
| 総 数 | 6,977 | 695 | 5 | 0 | 0 | 583 | 998 | 4 | 47 | 172 |
| 男 | 4,324 | 395 | 5 | 0 | 0 | 498 | 664 | 4 | 33 | 151 |
| 女 | 2,653 | 300 | 0 | 0 | 0 | 85 | 334 | 0 | 14 | 21 |
| 75歳以上 | | | | | | | | | | |
| 総 数 | 2,323 | 504 | 0 | 2 | 2 | 92 | 251 | 3 | 9 | 18 |
| 男 | 1,440 | 307 | 0 | 2 | 1 | 73 | 167 | 2 | 7 | 18 |
| 女 | 883 | 197 | 0 | 0 | 1 | 19 | 84 | 1 | 2 | 0 |

| 男女、年齢 (5歳階級)/区分 | 総 数 | | | | | | | | | |
|--------------------|------------|------------|-------|-------------|-----------|------------------|------------------|---------------------------|------------------------|-------------|
| | J | K | L | M | N | O | P | Q | R | S |
| | 卸売・ 小売業 | 金融・ 保険業 | 不動産業 | 飲食店・ 宿泊業 | 医療・ 福祉 | 教育・ 学習 支援業 | 複合 サービス 事業 | サービス業 (他に分類 されないもの) | 公務 (他に分類 されないもの) | 分類不能の 産業 |
| 総 数 | 18,243 | 2,855 | 1,404 | 5,995 | 8,235 | 5,125 | 599 | 13,018 | 3,790 | 1,060 |
| 総数(男) | 9,400 | 1,559 | 867 | 2,597 | 2,439 | 2,342 | 398 | 7,451 | 2,802 | 662 |
| 総数(女) | 8,843 | 1,296 | 537 | 3,398 | 5,796 | 2,783 | 201 | 5,567 | 988 | 398 |
| 15～19歳 | | | | | | | | | | |
| 総 数 | 458 | 2 | 1 | 354 | 38 | 58 | 3 | 163 | 3 | 36 |
| 男 | 225 | 2 | 1 | 179 | 9 | 36 | 1 | 82 | 3 | 19 |
| 女 | 233 | - | - | 175 | 29 | 22 | 2 | 81 | - | 17 |
| 20～24歳 | | | | | | | | | | |
| 総 数 | 1,577 | 152 | 29 | 745 | 776 | 393 | 34 | 1,017 | 156 | 104 |
| 男 | 801 | 55 | 16 | 434 | 141 | 166 | 16 | 582 | 87 | 62 |
| 女 | 776 | 97 | 13 | 311 | 635 | 227 | 18 | 435 | 69 | 42 |
| 25～29歳 | | | | | | | | | | |
| 総 数 | 1,660 | 297 | 65 | 395 | 1,171 | 466 | 73 | 1,336 | 351 | 148 |
| 男 | 933 | 115 | 36 | 219 | 300 | 145 | 52 | 751 | 249 | 89 |
| 女 | 727 | 182 | 29 | 176 | 871 | 321 | 21 | 585 | 102 | 59 |
| 30～34歳 | | | | | | | | | | |
| 総 数 | 1,872 | 355 | 77 | 480 | 966 | 487 | 77 | 1,405 | 484 | 134 |
| 男 | 1,078 | 192 | 53 | 235 | 291 | 206 | 58 | 830 | 343 | 77 |
| 女 | 794 | 163 | 24 | 245 | 675 | 281 | 19 | 575 | 141 | 57 |
| 35～39歳 | | | | | | | | | | |
| 総 数 | 1,690 | 389 | 68 | 472 | 814 | 588 | 68 | 1,318 | 484 | 116 |
| 男 | 930 | 221 | 43 | 224 | 231 | 249 | 40 | 761 | 340 | 74 |
| 女 | 760 | 168 | 25 | 248 | 583 | 339 | 28 | 557 | 144 | 42 |
| 40～44歳 | | | | | | | | | | |
| 総 数 | 1,716 | 433 | 81 | 471 | 917 | 748 | 78 | 1,221 | 535 | 105 |
| 男 | 816 | 260 | 41 | 185 | 280 | 352 | 50 | 640 | 406 | 73 |
| 女 | 900 | 173 | 40 | 286 | 637 | 396 | 28 | 581 | 129 | 32 |
| 45～49歳 | | | | | | | | | | |
| 総 数 | 1,801 | 384 | 96 | 446 | 940 | 686 | 80 | 1,108 | 524 | 72 |
| 男 | 843 | 218 | 50 | 168 | 271 | 301 | 54 | 572 | 430 | 50 |
| 女 | 958 | 166 | 46 | 278 | 669 | 385 | 26 | 536 | 94 | 22 |
| 50～54歳 | | | | | | | | | | |
| 総 数 | 1,900 | 344 | 135 | 590 | 862 | 550 | 57 | 1,237 | 471 | 72 |
| 男 | 818 | 201 | 73 | 209 | 265 | 238 | 32 | 674 | 380 | 36 |
| 女 | 1,082 | 143 | 62 | 381 | 597 | 312 | 25 | 563 | 91 | 36 |
| 55～59歳 | | | | | | | | | | |
| 総 数 | 2,101 | 263 | 214 | 751 | 797 | 526 | 82 | 1,477 | 489 | 103 |
| 男 | 983 | 142 | 135 | 276 | 219 | 279 | 53 | 829 | 394 | 63 |
| 女 | 1,118 | 121 | 79 | 475 | 578 | 247 | 29 | 648 | 95 | 40 |
| 60～64歳 | | | | | | | | | | |
| 総 数 | 1,363 | 116 | 187 | 636 | 458 | 299 | 28 | 1,228 | 159 | 67 |
| 男 | 721 | 74 | 119 | 208 | 178 | 182 | 24 | 784 | 100 | 49 |
| 女 | 642 | 42 | 68 | 428 | 280 | 117 | 4 | 444 | 59 | 18 |
| 65～69歳 | | | | | | | | | | |
| 総 数 | 969 | 63 | 136 | 377 | 256 | 156 | 10 | 772 | 74 | 47 |
| 男 | 573 | 39 | 94 | 140 | 118 | 86 | 10 | 463 | 36 | 31 |
| 女 | 396 | 24 | 42 | 237 | 138 | 70 | - | 309 | 38 | 16 |
| 70～74歳 | | | | | | | | | | |
| 総 数 | 561 | 32 | 145 | 174 | 114 | 85 | 8 | 430 | 40 | 24 |
| 男 | 344 | 21 | 98 | 78 | 62 | 52 | 7 | 283 | 21 | 18 |
| 女 | 217 | 11 | 47 | 96 | 52 | 33 | 1 | 147 | 19 | 6 |
| 75～79歳 | | | | | | | | | | |
| 総 数 | 327 | 16 | 76 | 73 | 91 | 62 | 1 | 204 | 19 | 16 |
| 男 | 187 | 12 | 51 | 29 | 56 | 39 | 1 | 129 | 12 | 11 |
| 女 | 140 | 4 | 25 | 44 | 35 | 23 | - | 75 | 7 | 5 |
| 80～84歳 | | | | | | | | | | |
| 総 数 | 170 | 6 | 63 | 22 | 28 | 14 | 0 | 77 | 1 | 12 |
| 男 | 97 | 5 | 39 | 10 | 15 | 7 | - | 53 | 1 | 8 |
| 女 | 73 | 1 | 24 | 12 | 13 | 7 | - | 24 | - | 4 |
| 85歳以上 | | | | | | | | | | |
| 総 数 | 78 | 3 | 31 | 9 | 7 | 7 | 0 | 25 | 0 | 4 |
| 男 | 51 | 2 | 18 | 3 | 3 | 4 | - | 18 | - | 2 |
| 女 | 27 | 1 | 13 | 6 | 4 | 3 | - | 7 | - | 2 |
| 平均年齢 | | | | | | | | | | |
| 総 数 | 45.5 | 43.2 | 57.0 | 44.8 | 42.7 | 44.1 | 43.0 | 45.8 | 44.1 | 42.4 |
| 男 | 45.5 | 44.5 | 57.7 | 42.0 | 45.3 | 45.7 | 43.6 | 46.3 | 44.4 | 43.2 |
| 女 | 45.5 | 41.7 | 56.0 | 46.9 | 41.5 | 42.7 | 41.9 | 45.1 | 43.2 | 41.2 |
| (再掲) | | | | | | | | | | |
| 65歳以上 | | | | | | | | | | |
| 総 数 | 2,105 | 120 | 451 | 655 | 496 | 324 | 19 | 1,508 | 134 | 103 |
| 男 | 1,252 | 79 | 300 | 260 | 254 | 188 | 18 | 946 | 70 | 70 |
| 女 | 853 | 41 | 151 | 395 | 242 | 136 | 1 | 562 | 64 | 33 |
| 65～74歳 | | | | | | | | | | |
| 総 数 | 1,530 | 95 | 281 | 551 | 370 | 241 | 18 | 1,202 | 114 | 71 |
| 男 | 917 | 60 | 192 | 218 | 180 | 138 | 17 | 746 | 57 | 49 |
| 女 | 613 | 35 | 89 | 333 | 190 | 103 | 1 | 456 | 57 | 22 |
| 75歳以上 | | | | | | | | | | |
| 総 数 | 575 | 25 | 170 | 104 | 126 | 83 | 1 | 306 | 20 | 32 |
| 男 | 335 | 19 | 108 | 42 | 74 | 50 | 1 | 200 | 13 | 21 |
| 女 | 240 | 6 | 62 | 62 | 52 | 33 | 0 | 106 | 7 | 11 |

※「役員」を含む。

※ 旧甲府市分のみを集計

(資料)総務省統計局 平成17年「国勢調査報告」

22 産業(大分類)、従業上の地位(7区分)、男女別15歳以上就業者数

| 男女・産業 (大分類)／種類 | 総 数 | | | | | | | | |
|-----------------------|--------|--------|--------|--------|-------|-------------|-------------|-----------|-----------|
| | 総 数 | 雇用者 | | | 役員 | 雇人の ある業主 | 雇人の ない業主 | 家族 従業者 | 家庭 内職者 |
| | | 総数 | 常雇 | 臨時雇 | | | | | |
| 総 数 | 91,232 | 68,091 | 57,809 | 10,282 | 5,986 | 3,419 | 8,370 | 5,080 | 277 |
| 男 | 53,121 | 38,481 | 34,676 | 3,805 | 4,399 | 2,845 | 6,470 | 897 | 28 |
| 女 | 38,111 | 29,610 | 23,133 | 6,477 | 1,587 | 574 | 1,900 | 4,183 | 249 |
| A 農 業 | | | | | | | | | |
| 総 数 | 2,118 | 202 | 132 | 70 | 12 | 78 | 1,047 | 779 | 0 |
| 男 | 1,193 | 129 | 89 | 40 | 10 | 71 | 897 | 86 | - |
| 女 | 925 | 73 | 43 | 30 | 2 | 7 | 150 | 693 | - |
| B 林 業 | | | | | | | | | |
| 総 数 | 51 | 46 | 39 | 7 | 1 | 1 | 3 | 0 | 0 |
| 男 | 47 | 42 | 36 | 6 | 1 | 1 | 3 | - | - |
| 女 | 4 | 4 | 3 | 1 | - | - | - | - | - |
| C 漁 業 | | | | | | | | | |
| 総 数 | 6 | 1 | 1 | 0 | 0 | 0 | 3 | 2 | 0 |
| 男 | 5 | 1 | 1 | - | - | - | 3 | 1 | - |
| 女 | 1 | 0 | - | - | - | - | - | 1 | - |
| D 鉱 業 | | | | | | | | | |
| 総 数 | 14 | 9 | 9 | 0 | 5 | 0 | 0 | 0 | 0 |
| 男 | 9 | 5 | 5 | - | 4 | - | - | - | - |
| 女 | 5 | 4 | 4 | - | 1 | - | - | - | - |
| E 建 設 業 | | | | | | | | | |
| 総 数 | 7,406 | 4,597 | 4,226 | 371 | 1,011 | 511 | 927 | 360 | 0 |
| 男 | 6,277 | 3,925 | 3,613 | 312 | 785 | 505 | 921 | 141 | - |
| 女 | 1,129 | 672 | 613 | 59 | 226 | 6 | 6 | 219 | - |
| F 製 造 業 | | | | | | | | | |
| 総 数 | 15,704 | 12,168 | 11,013 | 1,155 | 1,199 | 407 | 1,050 | 661 | 219 |
| 男 | 10,582 | 8,140 | 7,639 | 501 | 902 | 380 | 994 | 141 | 25 |
| 女 | 5,122 | 4,028 | 3,374 | 654 | 297 | 27 | 56 | 520 | 194 |
| G 電 気・ガ 斯・熱 供 給・水 道 業 | | | | | | | | | |
| 総 数 | 568 | 561 | 541 | 20 | 7 | 0 | 0 | 0 | 0 |
| 男 | 461 | 455 | 448 | 7 | 6 | - | - | - | - |
| 女 | 107 | 106 | 93 | 13 | 1 | - | - | - | - |
| H 情 報 通 信 業 | | | | | | | | | |
| 総 数 | 2,216 | 2,029 | 1,764 | 265 | 102 | 7 | 68 | 10 | 0 |
| 男 | 1,582 | 1,425 | 1,313 | 112 | 91 | 5 | 59 | 2 | - |
| 女 | 634 | 604 | 451 | 153 | 11 | 2 | 9 | 8 | - |
| I 運 輸 業 | | | | | | | | | |
| 総 数 | 2,825 | 2,474 | 2,195 | 279 | 142 | 28 | 157 | 24 | 0 |
| 男 | 2,448 | 2,155 | 1,962 | 193 | 109 | 26 | 155 | 3 | - |
| 女 | 377 | 319 | 233 | 86 | 33 | 2 | 2 | 21 | - |
| J 卸 売・小 売 業 | | | | | | | | | |
| 総 数 | 18,243 | 12,940 | 10,731 | 2,209 | 1,816 | 633 | 1,596 | 1,258 | 0 |
| 男 | 9,400 | 6,131 | 5,467 | 664 | 1,276 | 519 | 1,251 | 223 | - |
| 女 | 8,843 | 6,809 | 5,264 | 1,545 | 540 | 114 | 345 | 1,035 | - |
| K 金 融・保 険 業 | | | | | | | | | |
| 総 数 | 2,855 | 2,530 | 2,337 | 193 | 114 | 39 | 131 | 41 | 0 |
| 男 | 1,559 | 1,341 | 1,310 | 31 | 85 | 30 | 96 | 7 | - |
| 女 | 1,296 | 1,189 | 1,027 | 162 | 29 | 9 | 35 | 34 | - |

| 男女・産業 (大分類)／種類 | 総 数 | | | | | | | | | |
|---------------------|-----|--------|--------|--------|-------|-------------|-------------|-----------|-----------|-----|
| | 総 数 | 雇用者 | | | 役員 | 雇人の ある業主 | 雇人の ない業主 | 家族 従業者 | 家庭 内職者 | |
| | | 総数 | 常雇 | 臨時雇 | | | | | | |
| L 不動産業 | | | | | | | | | | |
| | 総 数 | 1,404 | 567 | 500 | 67 | 334 | 58 | 346 | 99 | 0 |
| | 男 | 867 | 336 | 302 | 34 | 224 | 46 | 251 | 10 | - |
| | 女 | 537 | 231 | 198 | 33 | 110 | 12 | 95 | 89 | - |
| M 飲食店・宿泊業 | | | | | | | | | | |
| | 総 数 | 5,995 | 3,699 | 2,507 | 1,192 | 165 | 589 | 769 | 773 | 0 |
| | 男 | 2,597 | 1,522 | 1,102 | 420 | 112 | 403 | 450 | 110 | - |
| | 女 | 3,398 | 2,177 | 1,405 | 772 | 53 | 186 | 319 | 663 | - |
| N 医療・福祉 | | | | | | | | | | |
| | 総 数 | 8,235 | 7,257 | 6,217 | 1,040 | 193 | 339 | 203 | 243 | 0 |
| | 男 | 2,439 | 1,852 | 1,707 | 145 | 113 | 304 | 154 | 16 | - |
| | 女 | 5,796 | 5,405 | 4,510 | 895 | 80 | 35 | 49 | 227 | - |
| O 教育・学習支援業 | | | | | | | | | | |
| | 総 数 | 5,125 | 4,445 | 3,559 | 886 | 70 | 92 | 467 | 49 | 0 |
| | 男 | 2,342 | 2,092 | 1,798 | 294 | 47 | 43 | 151 | 8 | - |
| | 女 | 2,783 | 2,353 | 1,761 | 592 | 23 | 49 | 316 | 41 | - |
| P 複合サービス事業 | | | | | | | | | | |
| | 総 数 | 599 | 580 | 495 | 85 | 11 | 4 | 0 | 4 | 0 |
| | 男 | 398 | 383 | 346 | 37 | 11 | 4 | - | - | - |
| | 女 | 201 | 197 | 149 | 48 | - | - | - | 4 | - |
| Q サービス業(他に分類されないもの) | | | | | | | | | | |
| | 総 数 | 13,018 | 9,278 | 7,480 | 1,798 | 774 | 613 | 1,537 | 756 | 58 |
| | 男 | 7,451 | 5,176 | 4,370 | 806 | 600 | 492 | 1,033 | 147 | 3 |
| | 女 | 5,567 | 4,102 | 3,110 | 992 | 174 | 121 | 504 | 609 | 55 |
| R 公務(他に分類されないもの) | | | | | | | | | | |
| | 総 数 | 3,790 | 3,790 | 3,305 | 485 | 0 | 0 | 0 | 0 | 0 |
| | 男 | 2,802 | 2,802 | 2,678 | 124 | - | - | - | - | - |
| | 女 | 988 | 988 | 627 | 361 | - | - | - | - | - |
| S 分類不能の産業 | | | | | | | | | | |
| | 総 数 | 1,060 | 918 | 758 | 160 | 30 | 20 | 66 | 21 | 0 |
| | 男 | 662 | 569 | 490 | 79 | 23 | 16 | 52 | 2 | - |
| | 女 | 398 | 349 | 268 | 81 | 7 | 4 | 14 | 19 | - |
| (再掲) | | | | | | | | | | |
| 第1次産業 | | | | | | | | | | |
| | 総 数 | 2,175 | 249 | 172 | 77 | 13 | 79 | 1,053 | 781 | 0 |
| | 男 | 1,245 | 172 | 126 | 46 | 11 | 72 | 903 | 87 | - |
| | 女 | 930 | 77 | 46 | 31 | 2 | 7 | 150 | 694 | - |
| 第2次産業 | | | | | | | | | | |
| | 総 数 | 23,124 | 16,774 | 15,248 | 1,526 | 2,215 | 918 | 1,977 | 1,021 | 219 |
| | 男 | 16,868 | 12,070 | 11,257 | 813 | 1,691 | 885 | 1,915 | 282 | 25 |
| | 女 | 6,256 | 4,704 | 3,991 | 713 | 524 | 33 | 62 | 739 | 194 |
| 第3次産業 | | | | | | | | | | |
| | 総 数 | 64,873 | 50,150 | 41,631 | 8,519 | 3,728 | 2,402 | 5,274 | 3,257 | 58 |
| | 男 | 34,346 | 25,670 | 22,803 | 2,867 | 2,674 | 1,872 | 3,600 | 526 | 3 |
| | 女 | 30,527 | 24,480 | 18,828 | 5,652 | 1,054 | 530 | 1,674 | 2,731 | 55 |

※ 旧甲府市分のみ集計

(資料)総務省統計局 平成17年「国勢調査報告」

23 労働力状態(8区分)、年齢(5歳階級)、男女別15歳以上人口(雇用者一特掲)

| 男女、年齢 /区分 (5歳階級) | 労働力人口 | | | | | | |
|------------------------|----------|--------|--------|-------------|---------------|-------|-------|
| | 総数 1) | 就業者 | | | | | |
| | | 総数 | 主に仕事 | 家事的 ほか仕事 | 通学のかたわら 仕事 | 休業者 | |
| 総数 | 168,668 | 97,727 | 91,232 | 75,329 | 12,508 | 2,041 | 1,354 |
| 総数(男) | 82,318 | 57,402 | 53,121 | 50,358 | 736 | 1,278 | 749 |
| 総数(女) | 86,350 | 40,325 | 38,111 | 24,971 | 11,772 | 763 | 605 |
| 15～19歳 | | | | | | | |
| 総数 | 10,222 | 1,589 | 1,325 | 584 | 45 | 670 | 26 |
| 男 | 5,497 | 868 | 704 | 316 | 16 | 362 | 10 |
| 女 | 4,725 | 721 | 621 | 268 | 29 | 308 | 16 |
| 20～24歳 | | | | | | | |
| 総数 | 12,203 | 7,245 | 6,458 | 4,956 | 207 | 1,221 | 74 |
| 男 | 6,862 | 3,828 | 3,367 | 2,478 | 30 | 828 | 31 |
| 女 | 5,341 | 3,417 | 3,091 | 2,478 | 177 | 393 | 43 |
| 25～29歳 | | | | | | | |
| 総数 | 12,048 | 9,492 | 8,696 | 8,034 | 453 | 90 | 119 |
| 男 | 6,259 | 5,381 | 4,898 | 4,798 | 20 | 56 | 24 |
| 女 | 5,789 | 4,111 | 3,798 | 3,236 | 433 | 34 | 95 |
| 30～34歳 | | | | | | | |
| 総数 | 14,263 | 10,696 | 9,928 | 8,776 | 956 | 30 | 166 |
| 男 | 7,338 | 6,538 | 6,070 | 5,984 | 34 | 17 | 35 |
| 女 | 6,925 | 4,158 | 3,858 | 2,792 | 922 | 13 | 131 |
| 35～39歳 | | | | | | | |
| 総数 | 13,398 | 10,368 | 9,688 | 8,264 | 1,304 | 10 | 110 |
| 男 | 7,013 | 6,407 | 5,969 | 5,908 | 23 | 7 | 31 |
| 女 | 6,385 | 3,961 | 3,719 | 2,356 | 1,281 | 3 | 79 |
| 40～44歳 | | | | | | | |
| 総数 | 12,465 | 10,065 | 9,542 | 7,887 | 1,561 | 10 | 84 |
| 男 | 6,431 | 5,937 | 5,601 | 5,525 | 25 | 3 | 48 |
| 女 | 6,034 | 4,128 | 3,941 | 2,362 | 1,536 | 7 | 36 |
| 45～49歳 | | | | | | | |
| 総数 | 11,507 | 9,534 | 9,097 | 7,454 | 1,561 | 6 | 76 |
| 男 | 5,778 | 5,373 | 5,119 | 5,049 | 24 | 4 | 42 |
| 女 | 5,729 | 4,161 | 3,978 | 2,405 | 1,537 | 2 | 34 |
| 50～54歳 | | | | | | | |
| 総数 | 12,325 | 9,984 | 9,517 | 7,968 | 1,467 | 1 | 81 |
| 男 | 6,113 | 5,610 | 5,267 | 5,187 | 25 | 1 | 54 |
| 女 | 6,212 | 4,374 | 4,250 | 2,781 | 1,442 | - | 27 |
| 55～59歳 | | | | | | | |
| 総数 | 14,563 | 11,242 | 10,626 | 8,922 | 1,559 | 2 | 143 |
| 男 | 7,183 | 6,556 | 6,137 | 5,994 | 46 | - | 97 |
| 女 | 7,380 | 4,686 | 4,489 | 2,928 | 1,513 | 2 | 46 |
| 60～64歳 | | | | | | | |
| 総数 | 12,610 | 7,671 | 7,055 | 5,691 | 1,249 | - | 115 |
| 男 | 6,055 | 4,706 | 4,225 | 4,023 | 124 | - | 78 |
| 女 | 6,555 | 2,965 | 2,830 | 1,668 | 1,125 | - | 37 |
| 65～69歳 | | | | | | | |
| 総数 | 11,554 | 4,739 | 4,404 | 3,315 | 947 | - | 142 |
| 男 | 5,368 | 2,936 | 2,660 | 2,417 | 131 | - | 112 |
| 女 | 6,186 | 1,803 | 1,744 | 898 | 816 | - | 30 |
| 70～74歳 | | | | | | | |
| 総数 | 10,845 | 2,709 | 2,573 | 1,903 | 587 | 1 | 82 |
| 男 | 4,792 | 1,773 | 1,664 | 1,472 | 119 | - | 73 |
| 女 | 6,053 | 936 | 909 | 431 | 468 | 1 | 9 |
| 75～79歳 | | | | | | | |
| 総数 | 9,261 | 1,498 | 1,452 | 1,008 | 363 | - | 81 |
| 男 | 3,891 | 925 | 889 | 761 | 59 | - | 69 |
| 女 | 5,370 | 573 | 563 | 247 | 304 | - | 12 |
| 80～84歳 | | | | | | | |
| 総数 | 5,980 | 631 | 618 | 404 | 182 | - | 32 |
| 男 | 2,180 | 391 | 382 | 315 | 39 | - | 28 |
| 女 | 3,800 | 240 | 236 | 89 | 143 | - | 4 |
| 85歳以上 | | | | | | | |
| 総数 | 5,424 | 264 | 253 | 163 | 67 | - | 23 |
| 男 | 1,558 | 173 | 169 | 131 | 21 | - | 17 |
| 女 | 3,866 | 91 | 84 | 32 | 46 | - | 6 |
| (再掲)65歳以上 | | | | | | | |
| 総数 | 43,064 | 9,841 | 9,300 | 6,793 | 2,146 | 1 | 360 |
| 男 | 17,789 | 6,198 | 5,764 | 5,096 | 369 | - | 299 |
| 女 | 25,275 | 3,643 | 3,536 | 1,697 | 1,777 | 1 | 61 |
| 65～74歳 | | | | | | | |
| 総数 | 22,399 | 7,448 | 6,977 | 5,218 | 1,534 | 1 | 224 |
| 男 | 10,160 | 4,709 | 4,324 | 3,889 | 250 | - | 185 |
| 女 | 12,239 | 2,739 | 2,653 | 1,329 | 1,284 | 1 | 39 |
| 75歳以上 | | | | | | | |
| 総数 | 20,665 | 2,393 | 2,323 | 1,575 | 612 | - | 136 |
| 男 | 7,629 | 1,489 | 1,440 | 1,207 | 119 | - | 114 |
| 女 | 13,036 | 904 | 883 | 368 | 493 | - | 22 |

| 男女、年齢 /区分 (5歳階級) | 労働力人口 | | | | | | 非労働力人口 | | | |
|------------------------|-----------------------|--------|-------------|---------------|-----|-----------|--------|--------|--------|--------|
| | (再掲)雇用者 ²⁾ | | | | | 完全 失業者 | 総数 | 家事 | 通学 | その他 |
| | 総数 | 主に仕事 | 家事の ほか仕事 | 通学のかたわら 仕事 | 休業者 | | | | | |
| 総数 | 74,077 | 62,562 | 8,559 | 1,988 | 968 | 6,495 | 65,574 | 27,457 | 12,108 | 26,009 |
| 総数(男) | 42,880 | 40,812 | 405 | 1,242 | 421 | 4,281 | 21,376 | 1,415 | 7,036 | 12,925 |
| 総数(女) | 31,197 | 21,750 | 8,154 | 746 | 547 | 2,214 | 44,198 | 26,042 | 5,072 | 13,084 |
| 15～19歳 | | | | | | | | | | |
| 総数 | 1,301 | 570 | 45 | 661 | 25 | 264 | 8,299 | 100 | 8,103 | 96 |
| 男 | 689 | 308 | 16 | 355 | 10 | 164 | 4,438 | 16 | 4,370 | 52 |
| 女 | 612 | 262 | 29 | 306 | 15 | 100 | 3,861 | 84 | 3,733 | 44 |
| 20～24歳 | | | | | | | | | | |
| 総数 | 6,282 | 4,839 | 184 | 1,187 | 72 | 787 | 4,074 | 455 | 3,496 | 123 |
| 男 | 3,255 | 2,397 | 26 | 803 | 29 | 461 | 2,481 | 23 | 2,366 | 92 |
| 女 | 3,027 | 2,442 | 158 | 384 | 43 | 326 | 1,593 | 432 | 1,130 | 31 |
| 25～29歳 | | | | | | | | | | |
| 総数 | 8,287 | 7,683 | 400 | 88 | 116 | 796 | 1,803 | 1,289 | 334 | 180 |
| 男 | 4,618 | 4,526 | 14 | 55 | 23 | 483 | 365 | 21 | 216 | 128 |
| 女 | 3,669 | 3,157 | 386 | 33 | 93 | 313 | 1,438 | 1,268 | 118 | 52 |
| 30～34歳 | | | | | | | | | | |
| 総数 | 9,046 | 8,076 | 786 | 28 | 156 | 768 | 2,840 | 2,480 | 108 | 252 |
| 男 | 5,482 | 5,420 | 19 | 16 | 27 | 468 | 2,711 | 18 | 54 | 199 |
| 女 | 3,564 | 2,656 | 767 | 12 | 129 | 300 | 2,569 | 2,462 | 54 | 53 |
| 35～39歳 | | | | | | | | | | |
| 総数 | 8,580 | 7,400 | 1,072 | 10 | 98 | 680 | 2,524 | 2,223 | 30 | 271 |
| 男 | 5,259 | 5,214 | 12 | 7 | 26 | 438 | 251 | 16 | 14 | 221 |
| 女 | 3,321 | 2,186 | 1,060 | 3 | 72 | 242 | 2,273 | 2,207 | 16 | 50 |
| 40～44歳 | | | | | | | | | | |
| 総数 | 8,328 | 6,963 | 1,287 | 8 | 70 | 523 | 2,019 | 1,745 | 13 | 261 |
| 男 | 4,874 | 4,822 | 15 | 2 | 35 | 336 | 225 | 23 | 6 | 196 |
| 女 | 3,454 | 2,141 | 1,272 | 6 | 35 | 187 | 1,794 | 1,722 | 7 | 65 |
| 45～49歳 | | | | | | | | | | |
| 総数 | 7,688 | 6,402 | 1,224 | 3 | 59 | 437 | 1,663 | 1,429 | 5 | 229 |
| 男 | 4,310 | 4,262 | 15 | 3 | 30 | 254 | 196 | 27 | 3 | 166 |
| 女 | 3,378 | 2,140 | 1,209 | - | 29 | 183 | 1,467 | 1,402 | 2 | 63 |
| 50～54歳 | | | | | | | | | | |
| 総数 | 7,655 | 6,523 | 1,074 | 1 | 57 | 467 | 2,042 | 1,671 | 3 | 368 |
| 男 | 4,180 | 4,131 | 15 | 1 | 33 | 343 | 298 | 34 | 2 | 262 |
| 女 | 3,475 | 2,392 | 1,059 | - | 24 | 124 | 1,744 | 1,637 | 1 | 106 |
| 55～59歳 | | | | | | | | | | |
| 総数 | 8,049 | 6,964 | 994 | 1 | 90 | 616 | 3,000 | 2,445 | 4 | 551 |
| 男 | 4,640 | 4,572 | 19 | - | 49 | 419 | 413 | 65 | 3 | 345 |
| 女 | 3,409 | 2,392 | 975 | 1 | 41 | 197 | 2,587 | 2,380 | 1 | 206 |
| 60～64歳 | | | | | | | | | | |
| 総数 | 4,618 | 3,895 | 655 | - | 68 | 616 | 4,742 | 3,061 | 3 | 1,678 |
| 男 | 2,850 | 2,732 | 76 | - | 42 | 481 | 1,206 | 166 | - | 1,040 |
| 女 | 1,768 | 1,163 | 579 | - | 26 | 135 | 3,536 | 2,895 | 3 | 638 |
| 65～69歳 | | | | | | | | | | |
| 総数 | 2,371 | 1,843 | 461 | - | 67 | 335 | 6,621 | 3,178 | 2 | 3,441 |
| 男 | 1,464 | 1,334 | 84 | - | 46 | 276 | 2,309 | 279 | - | 2,030 |
| 女 | 907 | 509 | 377 | - | 21 | 59 | 4,312 | 2,899 | 2 | 1,411 |
| 70～74歳 | | | | | | | | | | |
| 総数 | 1,144 | 879 | 227 | 1 | 37 | 136 | 7,978 | 3,109 | 4 | 4,865 |
| 男 | 782 | 692 | 60 | - | 30 | 109 | 2,931 | 252 | 2 | 2,677 |
| 女 | 362 | 187 | 167 | 1 | 7 | 27 | 5,047 | 2,857 | 2 | 2,188 |
| 75～79歳 | | | | | | | | | | |
| 総数 | 483 | 356 | 97 | - | 30 | 46 | 7,647 | 2,418 | 3 | 5,226 |
| 男 | 317 | 272 | 21 | - | 24 | 36 | 2,897 | 280 | - | 2,617 |
| 女 | 166 | 84 | 76 | - | 6 | 10 | 4,750 | 2,138 | 3 | 2,609 |
| 80～84歳 | | | | | | | | | | |
| 総数 | 171 | 118 | 40 | - | 13 | 13 | 5,254 | 1,241 | - | 4,013 |
| 男 | 107 | 89 | 8 | - | 10 | 9 | 1,742 | 130 | - | 1,612 |
| 女 | 64 | 29 | 32 | - | 3 | 4 | 3,512 | 1,111 | - | 2,401 |
| 85歳以上 | | | | | | | | | | |
| 総数 | 74 | 51 | 13 | - | 10 | 11 | 5,068 | 613 | - | 4,455 |
| 男 | 53 | 41 | 5 | - | 7 | 4 | 1,353 | 65 | - | 1,288 |
| 女 | 21 | 10 | 8 | - | 3 | 7 | 3,715 | 548 | - | 3,167 |
| (再掲)65歳以上 | | | | | | | | | | |
| 総数 | 4,243 | 3,247 | 838 | 1 | 157 | 541 | 32,568 | 10,559 | 9 | 22,000 |
| 男 | 2,723 | 2,428 | 178 | - | 117 | 434 | 11,232 | 1,006 | 2 | 10,224 |
| 女 | 1,520 | 819 | 660 | 1 | 40 | 107 | 21,336 | 9,553 | 7 | 11,776 |
| 65～74歳 | | | | | | | | | | |
| 総数 | 3,515 | 2,722 | 688 | 1 | 104 | 471 | 14,599 | 6,287 | 6 | 8,306 |
| 男 | 2,246 | 2,026 | 144 | - | 76 | 385 | 5,240 | 531 | 2 | 4,707 |
| 女 | 1,269 | 696 | 544 | 1 | 28 | 86 | 9,359 | 5,756 | 4 | 3,599 |
| 75歳以上 | | | | | | | | | | |
| 総数 | 728 | 525 | 150 | - | 53 | 70 | 17,969 | 4,272 | 3 | 13,694 |
| 男 | 477 | 402 | 34 | - | 41 | 49 | 5,992 | 475 | - | 5,517 |
| 女 | 251 | 123 | 116 | - | 12 | 21 | 11,977 | 3,797 | 3 | 8,177 |

1) 労働力状態「不詳」を含む。

2) 「役員」を含む。

※ 旧甲府市分のみの集計

(資料)総務省統計局 平成17年「国勢調査報告」

24 世帯の経済構成(12区分)別一般世帯数、一般世帯人員、親族人員及び1世帯当たり親族人員

| 世帯の経済構成(12区分)／人員 | 一般世帯数 | 一般世帯人員 | 親族人員 | 1世帯当たり親族人員 |
|---------------------------------------|--------|---------|---------|------------|
| 総 数 | 80,695 | 188,890 | 188,445 | 2.34 |
| I 農林漁業就業者世帯 | 747 | 1,755 | 1,754 | 2.35 |
| (1) 農林漁業・業主世帯 | 648 | 1,533 | 1,533 | 2.37 |
| (2) 農林漁業・雇用者世帯 | 99 | 222 | 221 | 2.23 |
| II 農林漁業・非農林漁業就業者混合世帯 | 658 | 2,663 | 2,659 | 4.04 |
| (3) 農林漁業・業主混合世帯 | 400 | 1,621 | 1,620 | 4.05 |
| (4) 農林漁業・雇用者混合世帯 | 78 | 284 | 282 | 3.62 |
| (5) 非農林漁業・業主混合世帯 | 37 | 147 | 146 | 3.95 |
| (6) 非農林漁業・雇用者混合世帯 | 143 | 611 | 611 | 4.27 |
| III 非農林漁業就業者世帯 | 54,521 | 147,581 | 147,226 | 2.70 |
| (7) 非農林漁業・業主世帯 | 6,416 | 15,749 | 15,707 | 2.45 |
| (8) 非農林漁業・雇用者世帯 | 43,981 | 116,947 | 116,654 | 2.65 |
| (9) 非農林漁業・業主・雇用者世帯 (世帯の主な就業者が業主) | 3,192 | 11,566 | 11,552 | 3.62 |
| (10) 非農林漁業・業主・雇用者世帯 (世帯の主な就業者が雇用者) | 932 | 3,319 | 3,313 | 3.55 |
| IV 非就業者世帯 | 24,138 | 35,382 | 35,304 | 1.46 |
| V 分類不能の世帯 | 631 | 1,509 | 1,502 | 2.38 |

※ 旧甲府市分のみを集計

(資料)総務省統計局 平成17年「国勢調査報告」

25 産業別人口の推移

| 産業大分類／年 | | 平成17年 |
|-----------|---------------------|--------|
| 総 数 | | 91,232 |
| 一次 | A 農 業 | 2,118 |
| | B 林 業 | 51 |
| | C 漁 業 | 6 |
| | 小 計 | 2,175 |
| 二次 | D 鉱 業 | 14 |
| | E 建 設 業 | 7,406 |
| | F 製 造 業 | 15,704 |
| | 小 計 | 23,124 |
| 三次 | G 電気・ガス・熱供給・水道業 | 568 |
| | H 情報通信業 | 2,216 |
| | I 運 輸 業 | 2,825 |
| | J 卸売・小売業 | 18,243 |
| | K 金融・保険業 | 2,855 |
| | L 不 動 産 業 | 1,404 |
| | M 飲食店・宿泊業 | 5,995 |
| | N 医療・福祉 | 8,235 |
| | O 教育・学習支援業 | 5,125 |
| | P 複合サービス事業 | 599 |
| | Q サービス業(他に分類されないもの) | 13,018 |
| | R 公務(他に分類されないもの) | 3,790 |
| | 小 計 | 64,873 |
| S 分類不能の産業 | 1,060 | |

※15歳以上就業者数

※平成14年に日本標準産業分類が改訂されたため、平成17年以降の推移を掲載することとした。

※ 旧甲府市分のみを集計

(資料)総務省統計局 平成17年「国勢調査報告」

26 常住地又は従業地による産業(大分類)別15歳以上就業者数

| 産業(大分類)／区分 | 常住地による15歳以上就業者数 | | | | | 従業地による15歳以上就業者数 | | |
|----------------------|-----------------|--------|-------------------|-------------------|-----------|-----------------|-------------------|-----------|
| | 総数 | 自宅で従業 | 自宅外の 自市で 従業 | 県内他 市町村で 従業 | 他県で 従業 | 総数 | 県内他 市町村に 常住 | 他県に 常住 |
| 総数 | 91,232 | 13,556 | 54,406 | 22,206 | 1,064 | 112,823 | 43,364 | 1,497 |
| A 農業 | 2,118 | 1,760 | 228 | 126 | 4 | 2,046 | 56 | 2 |
| B 林業 | 51 | - | 28 | 23 | - | 52 | 23 | 1 |
| C 漁業 | 6 | 3 | 2 | 1 | - | 5 | - | - |
| D 鉱業 | 14 | 2 | 2 | 10 | - | 7 | 3 | - |
| E 建設業 | 7,406 | 1,210 | 4,355 | 1,731 | 110 | 9,811 | 4,013 | 233 |
| F 製造業 | 15,704 | 2,254 | 6,978 | 6,328 | 144 | 15,188 | 5,712 | 244 |
| G 電気・ガス・熱供給・水道業 | 568 | - | 418 | 141 | 9 | 899 | 464 | 17 |
| H 情報通信業 | 2,216 | 87 | 1,764 | 274 | 91 | 4,028 | 2,102 | 75 |
| I 運輸業 | 2,825 | 110 | 1,408 | 1,166 | 141 | 3,084 | 1,481 | 85 |
| J 卸売・小売業 | 18,243 | 3,186 | 11,277 | 3,601 | 179 | 23,383 | 8,685 | 235 |
| K 金融・保険業 | 2,855 | 174 | 2,278 | 370 | 33 | 4,950 | 2,415 | 83 |
| L 不動産業 | 1,404 | 469 | 824 | 99 | 12 | 1,792 | 469 | 30 |
| M 飲食店、宿泊業 | 5,995 | 1,068 | 3,865 | 1,033 | 29 | 6,542 | 1,577 | 32 |
| N 医療、福祉 | 8,235 | 563 | 5,526 | 2,099 | 47 | 10,687 | 4,543 | 55 |
| O 教育、学習支援業 | 5,125 | 389 | 3,519 | 1,144 | 73 | 6,261 | 2,174 | 179 |
| P 複合サービス事業 | 599 | 4 | 318 | 273 | 4 | 657 | 331 | 4 |
| Q サービス業(ほかに分類されないもの) | 13,018 | 2,207 | 7,703 | 2,950 | 158 | 16,393 | 6,320 | 163 |
| R 公務(他に分類されないもの) | 3,790 | 4 | 3,063 | 704 | 19 | 5,712 | 2,602 | 43 |
| S 分類不能の産業 | 1,060 | 66 | 850 | 133 | 11 | 1,326 | 394 | 16 |

※ 旧甲府市分のみを集計

(資料)総務省統計局 平成17年「国勢調査報告」

27 昼間人口

| 人口／年 | 単位 | 昭和60年 | 平成2年 | 平成7年 | 平成12年 | 平成17年 | |
|---------------------|------|---------|---------|---------|---------|---------|---------|
| 昼間人口 | 人 | 230,193 | 232,466 | 235,880 | 230,439 | 225,175 | |
| 流出入状況 | 夜間人口 | 人 | 202,405 | 200,626 | 201,124 | 196,108 | 194,163 |
| | 常住人口 | 人 | | | | | |
| | 流入人口 | 人 | 43,375 | 50,977 | 56,420 | 57,366 | 55,690 |
| | 流出人口 | 人 | 15,587 | 19,137 | 21,664 | 23,035 | 24,678 |
| | 増減 | 人 | 27,788 | 31,840 | 34,756 | 34,331 | 31,012 |
| 常住人口に対する 昼間人口の割合 | % | 113.7 | 115.9 | 117.3 | 117.5 | 116.0 | |

※昼間・夜間(常住)人口には流出入状況「不詳」を含む。

※ 旧甲府市分のみを集計

(資料)総務省統計局 平成17年「国勢調査報告」

28 常住地又は従業地・通学地による年齢(5歳階級)、男女別人口及び15歳以上就業者数

| 男女, 年齢/区分 (5歳階級) | 常住地による人口 | | | | | | 常住地による就業者数 | | | |
|------------------------|------------------|-------------------------|-----------|--------------------------|--------------------------|------------------|------------|-------------------------|-------------------------|-----------------|
| | 総数 (夜間 人口) | 従業も 通学も して いない | 自宅で 従業 | 自宅外の 自市で 従業・ 通学 | 県内他 市町村で 従業・ 通学 | 他県で 従業・ 通学 | 総数 | うち 自宅外の 自市で 従業 | うち 県内他 市町村で 従業 | うち 他県で 従業 |
| 総数 | 194,163 | 71,135 | 13,556 | 79,427 | 23,135 | 1,543 | 91,232 | 54,406 | 22,206 | 1,064 |
| 総数(男) | 95,496 | 24,395 | 7,643 | 43,418 | 15,355 | 1,145 | 53,121 | 29,785 | 14,803 | 890 |
| 総数(女) | 98,667 | 46,740 | 5,913 | 36,009 | 7,780 | 398 | 38,111 | 24,621 | 7,403 | 174 |
| 15歳未満 | | | | | | | | | | |
| 総数 | 25,495 | 11,174 | - | 14,259 | 53 | 9 | - | - | - | - |
| 男 | 13,178 | 5,774 | - | 7,371 | 27 | 6 | - | - | - | - |
| 女 | 12,317 | 5,400 | - | 6,888 | 26 | 3 | - | - | - | - |
| 15～19歳 | | | | | | | | | | |
| 総数 | 10,222 | 460 | 13 | 8,300 | 949 | 166 | 1,325 | 1,030 | 274 | 8 |
| 男 | 5,497 | 232 | 11 | 4,417 | 566 | 80 | 704 | 531 | 159 | 3 |
| 女 | 4,725 | 228 | 2 | 3,883 | 383 | 86 | 621 | 499 | 115 | 5 |
| 20～24歳 | | | | | | | | | | |
| 総数 | 12,203 | 1,365 | 130 | 7,606 | 1,891 | 327 | 6,458 | 4,543 | 1,728 | 57 |
| 男 | 6,862 | 576 | 82 | 4,396 | 1,071 | 184 | 3,367 | 2,269 | 980 | 36 |
| 女 | 5,341 | 789 | 48 | 3,210 | 820 | 143 | 3,091 | 2,274 | 748 | 21 |
| 25～29歳 | | | | | | | | | | |
| 総数 | 12,048 | 2,265 | 276 | 5,871 | 2,783 | 100 | 8,696 | 5,589 | 2,755 | 76 |
| 男 | 6,259 | 632 | 180 | 3,127 | 1,745 | 62 | 4,898 | 2,946 | 1,725 | 47 |
| 女 | 5,789 | 1,633 | 96 | 2,744 | 1,038 | 38 | 3,798 | 2,643 | 1,030 | 29 |
| 30～34歳 | | | | | | | | | | |
| 総数 | 14,263 | 3,500 | 573 | 6,191 | 3,189 | 83 | 9,928 | 6,100 | 3,184 | 71 |
| 男 | 7,338 | 685 | 359 | 3,586 | 2,123 | 56 | 6,070 | 3,542 | 2,119 | 50 |
| 女 | 6,925 | 2,815 | 214 | 2,605 | 1,066 | 27 | 3,858 | 2,558 | 1,065 | 21 |
| 35～44歳 | | | | | | | | | | |
| 総数 | 25,863 | 5,703 | 1,556 | 11,850 | 5,629 | 238 | 19,230 | 11,815 | 5,625 | 234 |
| 男 | 13,444 | 1,230 | 901 | 6,555 | 3,927 | 207 | 11,570 | 6,540 | 3,925 | 204 |
| 女 | 12,419 | 4,473 | 655 | 5,295 | 1,702 | 31 | 7,660 | 5,275 | 1,700 | 30 |
| 45～54歳 | | | | | | | | | | |
| 総数 | 23,832 | 4,601 | 2,406 | 11,453 | 4,438 | 325 | 18,614 | 11,447 | 4,437 | 324 |
| 男 | 11,891 | 1,086 | 1,299 | 5,895 | 2,904 | 293 | 10,386 | 5,891 | 2,903 | 293 |
| 女 | 11,941 | 3,515 | 1,107 | 5,558 | 1,534 | 32 | 8,228 | 5,556 | 1,534 | 31 |
| 55～64歳 | | | | | | | | | | |
| 総数 | 27,173 | 8,967 | 3,920 | 10,193 | 3,343 | 232 | 17,681 | 10,186 | 3,343 | 232 |
| 男 | 13,238 | 2,516 | 2,132 | 5,722 | 2,306 | 205 | 10,362 | 5,719 | 2,306 | 205 |
| 女 | 13,935 | 6,451 | 1,788 | 4,471 | 1,037 | 27 | 7,319 | 4,467 | 1,037 | 27 |
| 65～74歳 | | | | | | | | | | |
| 総数 | 22,399 | 15,064 | 3,097 | 3,078 | 755 | 53 | 6,977 | 3,073 | 755 | 52 |
| 男 | 10,160 | 5,623 | 1,760 | 1,923 | 598 | 45 | 4,324 | 1,921 | 598 | 45 |
| 女 | 12,239 | 9,441 | 1,337 | 1,155 | 157 | 8 | 2,653 | 1,152 | 157 | 7 |
| 75歳以上 | | | | | | | | | | |
| 総数 | 20,665 | 18,036 | 1,585 | 626 | 105 | 10 | 2,323 | 623 | 105 | 10 |
| 男 | 7,629 | 6,041 | 919 | 426 | 88 | 7 | 1,440 | 426 | 88 | 7 |
| 女 | 13,036 | 11,995 | 666 | 200 | 17 | 3 | 883 | 197 | 17 | 3 |

| 男女、 年齢／区分 (5歳階級) | 従業地・通学地による人口 | | | 従業地による就業者数 | | |
|------------------------|------------------|-------------------------|-----------------|------------|-------------------------|-----------------|
| | 総数 (昼間 人口) | うち 県内他 市町村に 常住 | うち 他県に 常住 | 総数 | うち 県内他 市町村に 常住 | うち 他県に 常住 |
| 総数 | 225,175 | 53,605 | 2,085 | 112,823 | 43,364 | 1,497 |
| 総数(男) | 112,326 | 31,667 | 1,663 | 65,540 | 26,819 | 1,293 |
| 総数(女) | 112,849 | 21,938 | 422 | 47,283 | 16,545 | 204 |
| 15歳未満 | | | | | | |
| 総数 | 26,400 | 948 | 19 | - | - | - |
| 男 | 13,559 | 412 | 2 | - | - | - |
| 女 | 12,841 | 536 | 17 | - | - | - |
| 15～19歳 | | | | | | |
| 総数 | 16,687 | 7,350 | 230 | 1,510 | 456 | 11 |
| 男 | 8,408 | 3,427 | 130 | 771 | 223 | 6 |
| 女 | 8,279 | 3,923 | 100 | 739 | 233 | 5 |
| 20～24歳 | | | | | | |
| 総数 | 16,212 | 5,827 | 400 | 8,394 | 3,646 | 75 |
| 男 | 8,595 | 2,713 | 275 | 3,966 | 1,569 | 46 |
| 女 | 7,617 | 3,114 | 125 | 4,428 | 2,077 | 29 |
| 25～29歳 | | | | | | |
| 総数 | 14,763 | 5,490 | 108 | 11,328 | 5,373 | 90 |
| 男 | 7,212 | 2,681 | 79 | 5,820 | 2,626 | 68 |
| 女 | 7,551 | 2,809 | 29 | 5,508 | 2,747 | 22 |
| 30～34歳 | | | | | | |
| 総数 | 16,975 | 5,866 | 118 | 12,605 | 5,819 | 113 |
| 男 | 8,718 | 3,464 | 95 | 7,441 | 3,447 | 93 |
| 女 | 8,257 | 2,402 | 23 | 5,164 | 2,372 | 20 |
| 35～44歳 | | | | | | |
| 総数 | 30,803 | 10,430 | 377 | 24,143 | 10,397 | 375 |
| 男 | 16,259 | 6,613 | 336 | 14,382 | 6,607 | 334 |
| 女 | 14,544 | 3,817 | 41 | 9,761 | 3,790 | 41 |
| 45～54歳 | | | | | | |
| 総数 | 29,103 | 9,628 | 406 | 23,872 | 9,613 | 406 |
| 男 | 15,557 | 6,487 | 376 | 14,047 | 6,481 | 376 |
| 女 | 13,546 | 3,141 | 30 | 9,825 | 3,132 | 30 |
| 55～64歳 | | | | | | |
| 総数 | 30,727 | 6,806 | 323 | 21,229 | 6,800 | 323 |
| 男 | 15,915 | 4,908 | 280 | 13,035 | 4,904 | 280 |
| 女 | 14,812 | 1,898 | 43 | 8,194 | 1,896 | 43 |
| 65～74歳 | | | | | | |
| 総数 | 22,812 | 1,136 | 85 | 7,391 | 1,136 | 85 |
| 男 | 10,457 | 866 | 74 | 4,621 | 866 | 74 |
| 女 | 12,355 | 270 | 11 | 2,770 | 270 | 11 |
| 75歳以上 | | | | | | |
| 総数 | 20,693 | 124 | 19 | 2,351 | 124 | 19 |
| 男 | 7,646 | 96 | 16 | 1,457 | 96 | 16 |
| 女 | 13,047 | 28 | 3 | 894 | 28 | 3 |

※ 夜間人口・昼間人口には、労働力状態「不詳」を含む。

※ 旧甲府市分のみを集計

(資料) 総務省統計局平成17年「国勢調査報告」

29 常住地による従業・通学市区町村、男女別15歳以上就業者数及び15歳以上通学者数
(15歳未満通学者を含む通学者一特掲)

| 常住地による 従業・通学 市区町村／区分 | 総 数 | | | | 男 | | | | 女 | | | |
|----------------------------|---------|--------------|--------------|------------------------------------|--------|--------------|--------------|------------------------------------|--------|--------------|--------------|------------------------------------|
| | 総 数 | 15歳以上 就業者 | 15歳以上 通学者 | (別掲) 15歳未満 通学者を 含む 通学者 | 総 数 | 15歳以上 就業者 | 15歳以上 通学者 | (別掲) 15歳未満 通学者を 含む 通学者 | 総 数 | 15歳以上 就業者 | 15歳以上 通学者 | (別掲) 15歳未満 通学者を 含む 通学者 |
| 当地に常住する 就業者・通学者 | 103,340 | 91,232 | 12,108 | 26,429 | 60,157 | 53,121 | 7,036 | 14,440 | 43,183 | 38,111 | 5,072 | 11,989 |
| 自市で従業・通学 | 78,724 | 67,962 | 10,762 | 25,021 | 43,690 | 37,428 | 6,262 | 13,633 | 35,034 | 30,534 | 4,500 | 11,388 |
| 自宅 | 13,556 | 13,556 | - | - | 7,643 | 7,643 | - | - | 5,913 | 5,913 | - | - |
| 自宅外 | 65,168 | 54,406 | 10,762 | 25,021 | 36,047 | 29,785 | 6,262 | 13,633 | 29,121 | 24,621 | 4,500 | 11,388 |
| 他市区町村で 従業・通学 | 24,616 | 23,270 | 1,346 | 1,408 | 16,467 | 15,693 | 774 | 807 | 8,149 | 7,577 | 572 | 601 |
| 県 内 | 23,082 | 22,206 | 876 | 929 | 15,328 | 14,803 | 525 | 552 | 7,754 | 7,403 | 351 | 377 |
| 富士吉田市 | 158 | 156 | 2 | 2 | 142 | 141 | 1 | 1 | 16 | 15 | 1 | 1 |
| 塩山市 | 448 | 400 | 48 | 49 | 338 | 306 | 32 | 33 | 110 | 94 | 16 | 16 |
| 都留市 | 119 | 94 | 25 | 25 | 90 | 86 | 4 | 4 | 29 | 8 | 21 | 21 |
| 山梨市 | 926 | 839 | 87 | 92 | 597 | 542 | 55 | 57 | 329 | 297 | 32 | 35 |
| 大月市 | 265 | 244 | 21 | 21 | 194 | 189 | 5 | 5 | 71 | 55 | 16 | 16 |
| 韮崎市 | 1,667 | 1,613 | 54 | 57 | 1,268 | 1,220 | 48 | 48 | 399 | 393 | 6 | 9 |
| 南アルプス市 | 2,241 | 2,227 | 14 | 18 | 1,683 | 1,680 | 3 | 5 | 558 | 547 | 11 | 13 |
| 北杜市 | 749 | 671 | 78 | 84 | 581 | 540 | 41 | 45 | 168 | 131 | 37 | 39 |
| 甲斐市 | 3,644 | 3,503 | 141 | 163 | 2,297 | 2,191 | 106 | 118 | 1,347 | 1,312 | 35 | 45 |
| 笛吹市 | 4,149 | 4,117 | 32 | 35 | 2,408 | 2,383 | 25 | 26 | 1,741 | 1,734 | 7 | 9 |
| 上野原市 | 51 | 25 | 26 | 26 | 39 | 21 | 18 | 18 | 12 | 4 | 8 | 8 |
| 勝沼町 | 149 | 149 | 0 | 0 | 99 | 99 | - | - | 50 | 50 | - | - |
| 大和村 | 18 | 18 | 0 | 0 | 15 | 15 | - | - | 3 | 3 | - | - |
| 中道町 | 651 | 651 | 0 | 0 | 434 | 434 | - | - | 217 | 217 | - | - |
| 芦川村 | 12 | 12 | 0 | 0 | 9 | 9 | - | - | 3 | 3 | - | - |
| 豊富村 | 242 | 242 | 0 | 2 | 157 | 157 | - | - | 85 | 85 | - | 2 |
| 上九一色村 | 13 | 13 | 0 | 0 | 10 | 10 | - | - | 3 | 3 | - | - |
| 市川三郷町 | 374 | 372 | 2 | 2 | 279 | 278 | 1 | 1 | 95 | 94 | 1 | 1 |
| 増穂町 | 317 | 311 | 6 | 6 | 260 | 256 | 4 | 4 | 57 | 55 | 2 | 2 |
| 鯉沢町 | 114 | 113 | 1 | 1 | 85 | 84 | 1 | 1 | 29 | 29 | - | - |
| 早川町 | 30 | 30 | 0 | 0 | 30 | 30 | - | - | - | - | - | - |
| 身延町 | 204 | 176 | 28 | 28 | 158 | 137 | 21 | 21 | 46 | 39 | 7 | 7 |
| 南部町 | 11 | 11 | 0 | 0 | 10 | 10 | - | - | 1 | 1 | - | - |
| 玉穂町 | 1,594 | 1,542 | 52 | 56 | 1,022 | 991 | 31 | 33 | 572 | 551 | 21 | 23 |
| 昭和町 | 3,414 | 3,208 | 206 | 209 | 2,052 | 1,948 | 104 | 107 | 1,362 | 1,260 | 102 | 102 |
| 田富町 | 1,271 | 1,269 | 2 | 2 | 894 | 894 | - | - | 377 | 375 | 2 | 2 |
| 小淵沢町 | 115 | 81 | 34 | 34 | 73 | 60 | 13 | 13 | 42 | 21 | 21 | 21 |
| 忍野村 | 15 | 15 | 0 | 0 | 12 | 12 | - | - | 3 | 3 | - | - |
| 山中湖村 | 10 | 10 | 0 | 0 | 9 | 9 | - | - | 1 | 1 | - | - |
| 富士河口湖町 | 101 | 84 | 17 | 17 | 74 | 62 | 12 | 12 | 27 | 22 | 5 | 5 |
| その他の市町村 | 10 | 10 | 0 | 0 | 9 | 9 | - | - | 1 | 1 | - | - |
| 他 県 | 1,534 | 1,064 | 470 | 479 | 1,139 | 890 | 249 | 255 | 395 | 174 | 221 | 224 |
| 栃木県 | 11 | 7 | 4 | 4 | 9 | 6 | 3 | 3 | 2 | 1 | 1 | 1 |
| 埼玉県 | 56 | 40 | 16 | 16 | 48 | 37 | 11 | 11 | 8 | 3 | 5 | 5 |
| さいたま市 | 15 | 14 | 1 | 1 | 15 | 14 | 1 | 1 | - | - | - | - |
| その他の市町村 | 41 | 26 | 15 | 15 | 33 | 23 | 10 | 10 | 8 | 3 | 5 | 5 |
| 千葉県 | 26 | 12 | 14 | 14 | 15 | 8 | 7 | 7 | 11 | 4 | 7 | 7 |
| 千葉市 | 11 | 6 | 5 | 5 | 7 | 5 | 2 | 2 | 4 | 1 | 3 | 3 |
| その他の市町村 | 15 | 6 | 9 | 9 | 8 | 3 | 5 | 5 | 7 | 3 | 4 | 4 |

| 常住地による 従業・通学 市区町村／区分 | 総 数 | | | | 男 | | | | 女 | | | |
|----------------------------|-----|--------------|--------------|------------------------------------|-----|--------------|--------------|------------------------------------|-----|--------------|--------------|------------------------------------|
| | 総 数 | 15歳以上 就業者 | 15歳以上 通学者 | (別掲) 15歳未満 通学者を 含む通学 者 | 総 数 | 15歳以上 就業者 | 15歳以上 通学者 | (別掲) 15歳未満 通学者を 含む通学 者 | 総 数 | 15歳以上 就業者 | 15歳以上 通学者 | (別掲) 15歳未満 通学者を 含む通学 者 |
| 東京都 | 972 | 636 | 336 | 340 | 701 | 532 | 169 | 172 | 271 | 104 | 167 | 168 |
| 特別区部 | 488 | 345 | 143 | 145 | 350 | 279 | 71 | 72 | 138 | 66 | 72 | 73 |
| 千代田区 | 64 | 47 | 17 | 17 | 51 | 40 | 11 | 11 | 13 | 7 | 6 | 6 |
| 中央区 | 17 | 17 | 0 | 0 | 13 | 13 | - | - | 4 | 4 | - | - |
| 港区 | 63 | 60 | 3 | 4 | 53 | 52 | 1 | 1 | 10 | 8 | 2 | 3 |
| 新宿区 | 88 | 54 | 34 | 34 | 60 | 40 | 20 | 20 | 28 | 14 | 14 | 14 |
| 文京区 | 20 | 9 | 11 | 11 | 12 | 7 | 5 | 5 | 8 | 2 | 6 | 6 |
| 台東区 | 13 | 11 | 2 | 2 | 11 | 9 | 2 | 2 | 2 | 2 | - | - |
| 品川区 | 21 | 13 | 8 | 8 | 17 | 12 | 5 | 5 | 4 | 1 | 3 | 3 |
| 太田区 | 13 | 12 | 1 | 1 | 11 | 11 | - | - | 2 | 1 | 1 | 1 |
| 世田谷区 | 25 | 12 | 13 | 13 | 15 | 9 | 6 | 6 | 10 | 3 | 7 | 7 |
| 渋谷区 | 57 | 42 | 15 | 15 | 35 | 30 | 5 | 5 | 22 | 12 | 10 | 10 |
| 中野区 | 10 | 6 | 4 | 4 | 7 | 5 | 2 | 2 | 3 | 1 | 2 | 2 |
| 杉並区 | 26 | 15 | 11 | 11 | 12 | 9 | 3 | 3 | 14 | 6 | 8 | 8 |
| 豊島区 | 21 | 8 | 13 | 13 | 10 | 5 | 5 | 5 | 11 | 3 | 8 | 8 |
| 板橋区 | 10 | 5 | 5 | 5 | 8 | 5 | 3 | 3 | 2 | - | 2 | 2 |
| その他の区 | 40 | 34 | 6 | 7 | 35 | 32 | 3 | 4 | 5 | 2 | 3 | 3 |
| 八王子市 | 205 | 117 | 88 | 88 | 157 | 104 | 53 | 53 | 48 | 13 | 35 | 35 |
| 立川市 | 72 | 54 | 18 | 18 | 57 | 46 | 11 | 11 | 15 | 8 | 7 | 7 |
| 武蔵野市 | 18 | 16 | 2 | 2 | 13 | 13 | - | - | 5 | 3 | 2 | 2 |
| 府中市 | 15 | 13 | 2 | 2 | 12 | 11 | 1 | 1 | 3 | 2 | 1 | 1 |
| 昭島市 | 13 | 12 | 1 | 1 | 12 | 11 | 1 | 1 | 1 | 1 | - | - |
| 調布市 | 12 | 7 | 5 | 5 | 7 | 5 | 2 | 2 | 5 | 2 | 3 | 3 |
| 町田市 | 20 | 5 | 15 | 15 | 10 | 5 | 5 | 5 | 10 | - | 10 | 10 |
| 小金井市 | 12 | 4 | 8 | 9 | 10 | 4 | 6 | 7 | 2 | - | 2 | 2 |
| 小平市 | 14 | 5 | 9 | 9 | 6 | 4 | 2 | 2 | 8 | 1 | 7 | 7 |
| 日野市 | 32 | 19 | 13 | 13 | 18 | 17 | 1 | 1 | 14 | 2 | 12 | 12 |
| 国分寺市 | 14 | 6 | 8 | 8 | 10 | 5 | 5 | 5 | 4 | 1 | 3 | 3 |
| 国立市 | 15 | 7 | 8 | 8 | 9 | 6 | 3 | 3 | 6 | 1 | 5 | 5 |
| 多摩市 | 10 | 5 | 5 | 5 | 4 | 3 | 1 | 1 | 6 | 2 | 4 | 4 |
| その他の市町村 | 32 | 21 | 11 | 12 | 26 | 19 | 7 | 8 | 6 | 2 | 4 | 4 |
| 神奈川県 | 146 | 95 | 51 | 54 | 117 | 87 | 30 | 31 | 29 | 8 | 21 | 23 |
| 横浜市 | 45 | 34 | 11 | 11 | 33 | 29 | 4 | 4 | 12 | 5 | 7 | 7 |
| 川崎市 | 29 | 15 | 14 | 16 | 22 | 14 | 8 | 9 | 7 | 1 | 6 | 7 |
| 相模原市 | 29 | 26 | 3 | 3 | 25 | 24 | 1 | 1 | 4 | 2 | 2 | 2 |
| 厚木市 | 11 | 6 | 5 | 5 | 8 | 6 | 2 | 2 | 3 | - | 3 | 3 |
| その他の市町村 | 32 | 14 | 18 | 19 | 29 | 14 | 15 | 15 | 3 | - | 3 | 4 |
| 長野県 | 148 | 136 | 12 | 12 | 116 | 107 | 9 | 9 | 32 | 29 | 3 | 3 |
| 長野市 | 10 | 10 | 0 | 0 | 8 | 8 | - | - | 2 | 2 | - | - |
| 松本市 | 40 | 39 | 1 | 1 | 26 | 25 | 1 | 1 | 14 | 14 | - | - |
| 諏訪市 | 25 | 24 | 1 | 1 | 19 | 19 | - | - | 6 | 5 | 1 | 1 |
| 茅野市 | 19 | 13 | 6 | 6 | 18 | 12 | 6 | 6 | 1 | 1 | - | - |
| その他の市町村 | 54 | 50 | 4 | 4 | 45 | 43 | 2 | 2 | 9 | 7 | 2 | 2 |
| 静岡県 | 82 | 71 | 11 | 11 | 66 | 59 | 7 | 7 | 16 | 12 | 4 | 4 |
| 静岡市 | 18 | 12 | 6 | 6 | 14 | 10 | 4 | 4 | 4 | 2 | 2 | 2 |
| 清水区 | 11 | 6 | 5 | 5 | 9 | 6 | 3 | 3 | 2 | - | 2 | 2 |
| その他の区 | 7 | 6 | 1 | 1 | 5 | 4 | 1 | 1 | 2 | 2 | - | - |
| 富士市 | 11 | 10 | 1 | 1 | 10 | 9 | 1 | 1 | 1 | 1 | - | - |
| 御殿場市 | 17 | 16 | 1 | 1 | 13 | 13 | - | - | 4 | 3 | 1 | 1 |
| その他の市町村 | 36 | 33 | 3 | 3 | 29 | 27 | 2 | 2 | 7 | 6 | 1 | 1 |
| 愛知県 | 14 | 11 | 3 | 3 | 11 | 9 | 2 | 2 | 3 | 2 | 1 | 1 |
| 京都府 | 11 | 2 | 9 | 9 | 5 | 1 | 4 | 4 | 6 | 1 | 5 | 5 |
| その他の都道府県 | 68 | 54 | 14 | 16 | 51 | 44 | 7 | 9 | 17 | 10 | 7 | 7 |

※ 従業・通学先の市区町村への就業者・通学者数の計が10人未満の場合「その他の都道府県」、「その他の区」又は「その他の市町村」にまとめて表章している。

※ 旧甲府市分のみの集計

(資料)総務省統計局 平成17年「国勢調査報告」

30 従業地・通学地による常住市区町村、男女別15歳以上就業者数及び15歳以上通学者数
(15歳未満通学者を含む通学者－特掲)

| 従業地・通学地による常住市区町村／区分 | 総 数 | | | | 男 | | | | 女 | | | |
|---------------------|---------|----------|----------|--------------------|--------|----------|----------|--------------------|--------|----------|----------|--------------------|
| | 総 数 | 15歳以上就業者 | 15歳以上通学者 | (別掲)15歳未満通学者を含む通学者 | 総 数 | 15歳以上就業者 | 15歳以上通学者 | (別掲)15歳未満通学者を含む通学者 | 総 数 | 15歳以上就業者 | 15歳以上通学者 | (別掲)15歳未満通学者を含む通学者 |
| 当地で従業・通学する者 | 133,447 | 112,823 | 20,624 | 35,850 | 76,606 | 65,540 | 11,066 | 18,851 | 56,841 | 47,283 | 9,558 | 16,999 |
| 自市に常住 | 78,724 | 67,962 | 10,762 | 25,021 | 43,690 | 37,428 | 6,262 | 13,633 | 35,034 | 30,534 | 4,500 | 11,388 |
| 自 宅 | 13,556 | 13,556 | - | - | 7,643 | 7,643 | - | - | 5,913 | 5,913 | - | - |
| 自宅外 | 65,168 | 54,406 | 10,762 | 25,021 | 36,047 | 29,785 | 6,262 | 13,633 | 29,121 | 24,621 | 4,500 | 11,388 |
| 他市区町村に常住 | 54,723 | 44,861 | 9,862 | 10,829 | 32,916 | 28,112 | 4,804 | 5,218 | 21,807 | 16,749 | 5,058 | 5,611 |
| 県 内 | 52,657 | 43,364 | 9,293 | 10,241 | 31,255 | 26,819 | 4,436 | 4,848 | 21,402 | 16,545 | 4,857 | 5,393 |
| 富士吉田市 | 527 | 396 | 131 | 140 | 374 | 318 | 56 | 57 | 153 | 78 | 75 | 83 |
| 塩山市 | 1,855 | 1,537 | 318 | 355 | 1,200 | 1,058 | 142 | 159 | 655 | 479 | 176 | 196 |
| 都留市 | 391 | 277 | 114 | 122 | 259 | 215 | 44 | 45 | 132 | 62 | 70 | 77 |
| 山梨市 | 3,306 | 2,765 | 541 | 578 | 2,083 | 1,809 | 274 | 287 | 1,223 | 956 | 267 | 291 |
| 大月市 | 554 | 405 | 149 | 151 | 379 | 296 | 83 | 83 | 175 | 109 | 66 | 68 |
| 韮崎市 | 2,804 | 2,038 | 766 | 803 | 1,669 | 1,283 | 386 | 403 | 1,135 | 755 | 380 | 400 |
| 南アルプス市 | 6,393 | 5,241 | 1,152 | 1,232 | 3,948 | 3,405 | 543 | 586 | 2,445 | 1,836 | 609 | 646 |
| 北杜市 | 1,681 | 1,280 | 401 | 429 | 1,061 | 881 | 180 | 189 | 620 | 399 | 221 | 240 |
| 甲斐市 | 12,612 | 10,810 | 1,802 | 1,980 | 6,984 | 6,122 | 862 | 944 | 5,628 | 4,688 | 940 | 1,036 |
| 笛吹市 | 8,977 | 7,650 | 1,327 | 1,539 | 5,203 | 4,591 | 612 | 698 | 3,774 | 3,059 | 715 | 841 |
| 上野原市 | 102 | 59 | 43 | 44 | 70 | 48 | 22 | 23 | 32 | 11 | 21 | 21 |
| 勝沼町 | 678 | 523 | 155 | 177 | 420 | 348 | 72 | 81 | 258 | 175 | 83 | 96 |
| 大和村 | 108 | 77 | 31 | 34 | 69 | 49 | 20 | 20 | 39 | 28 | 11 | 14 |
| 中道町 | 943 | 776 | 167 | 178 | 496 | 424 | 72 | 77 | 447 | 352 | 95 | 101 |
| 芦川村 | 33 | 24 | 9 | 9 | 17 | 15 | 2 | 2 | 16 | 9 | 7 | 7 |
| 豊富村 | 496 | 377 | 119 | 133 | 281 | 225 | 56 | 63 | 215 | 152 | 63 | 70 |
| 上九一色村 | 32 | 24 | 8 | 8 | 19 | 14 | 5 | 5 | 13 | 10 | 3 | 3 |
| 市川三郷町 | 1,584 | 1,274 | 310 | 328 | 945 | 798 | 147 | 152 | 639 | 476 | 163 | 176 |
| 増穂町 | 984 | 808 | 176 | 191 | 659 | 573 | 86 | 90 | 325 | 235 | 90 | 101 |
| 諏沢町 | 250 | 210 | 40 | 42 | 170 | 146 | 24 | 24 | 80 | 64 | 16 | 18 |
| 早川町 | 26 | 8 | 18 | 18 | 9 | 4 | 5 | 5 | 17 | 4 | 13 | 13 |
| 身延町 | 589 | 418 | 171 | 176 | 370 | 296 | 74 | 74 | 219 | 122 | 97 | 102 |
| 南部町 | 125 | 43 | 82 | 82 | 75 | 34 | 41 | 41 | 50 | 9 | 41 | 41 |
| 玉穂町 | 1,720 | 1,402 | 318 | 362 | 996 | 822 | 174 | 194 | 724 | 580 | 144 | 168 |
| 昭和町 | 2,945 | 2,591 | 354 | 470 | 1,704 | 1,528 | 176 | 239 | 1,241 | 1,063 | 178 | 231 |
| 田富町 | 2,284 | 1,887 | 397 | 447 | 1,334 | 1,152 | 182 | 207 | 950 | 735 | 215 | 240 |
| 小淵沢町 | 199 | 129 | 70 | 78 | 126 | 86 | 40 | 42 | 73 | 43 | 30 | 36 |
| 西桂町 | 39 | 26 | 13 | 14 | 28 | 22 | 6 | 6 | 11 | 4 | 7 | 8 |
| 忍野村 | 56 | 41 | 15 | 15 | 41 | 34 | 7 | 7 | 15 | 7 | 8 | 8 |
| 山中湖村 | 36 | 20 | 16 | 19 | 22 | 15 | 7 | 7 | 14 | 5 | 9 | 12 |
| 鳴沢村 | 35 | 25 | 10 | 11 | 27 | 21 | 6 | 7 | 8 | 4 | 4 | 4 |
| 富士河口湖町 | 284 | 217 | 67 | 73 | 212 | 183 | 29 | 30 | 72 | 34 | 38 | 43 |
| その他の市町村 | 9 | 6 | 3 | 3 | 5 | 4 | 1 | 1 | 4 | 2 | 2 | 2 |

| 従業地・通学地 による常住 市区町村／区分 | 総 数 | | | | 男 | | | | 女 | | | |
|-----------------------------|-------|--------------|--------------|------------------------------------|-------|--------------|--------------|------------------------------------|-----|--------------|--------------|------------------------------------|
| | 総 数 | 15歳以上 就業者 | 15歳以上 通学者 | (別掲) 15歳未満 通学者を 含む通学 者 | 総 数 | 15歳以上 就業者 | 15歳以上 通学者 | (別掲) 15歳未満 通学者を 含む通学 者 | 総 数 | 15歳以上 就業者 | 15歳以上 通学者 | (別掲) 15歳未満 通学者を 含む通学 者 |
| 他県 | 2,066 | 1,497 | 569 | 588 | 1,661 | 1,293 | 368 | 370 | 405 | 204 | 201 | 218 |
| 茨城県 | 27 | 16 | 11 | 11 | 22 | 13 | 9 | 9 | 5 | 3 | 2 | 2 |
| 栃木県 | 15 | 11 | 4 | 4 | 13 | 11 | 2 | 2 | 2 | - | 2 | 2 |
| 群馬県 | 34 | 14 | 20 | 20 | 29 | 13 | 16 | 16 | 5 | 1 | 4 | 4 |
| 埼玉県 | 167 | 149 | 18 | 18 | 141 | 134 | 7 | 7 | 26 | 15 | 11 | 11 |
| さいたま市 | 33 | 29 | 4 | 4 | 27 | 26 | 1 | 1 | 6 | 3 | 3 | 3 |
| 所沢市 | 19 | 19 | 0 | 0 | 18 | 18 | - | - | 1 | 1 | - | - |
| その他の市町村 | 115 | 101 | 14 | 14 | 96 | 90 | 6 | 6 | 19 | 11 | 8 | 8 |
| 千葉県 | 94 | 79 | 15 | 15 | 89 | 77 | 12 | 12 | 5 | 2 | 3 | 3 |
| 千葉市 | 12 | 10 | 2 | 2 | 11 | 10 | 1 | 1 | 1 | - | 1 | 1 |
| 柏市 | 10 | 8 | 2 | 2 | 10 | 8 | 2 | 2 | - | - | - | - |
| その他の市町村 | 72 | 61 | 11 | 11 | 68 | 59 | 9 | 9 | 4 | 2 | 2 | 2 |
| 東京都 | 690 | 629 | 61 | 61 | 564 | 524 | 40 | 40 | 126 | 105 | 21 | 21 |
| 特別区部 | 254 | 231 | 23 | 23 | 197 | 182 | 15 | 15 | 57 | 49 | 8 | 8 |
| 新宿区 | 11 | 9 | 2 | 2 | 8 | 6 | 2 | 2 | 3 | 3 | - | - |
| 江東区 | 10 | 9 | 1 | 1 | 9 | 9 | - | - | 1 | - | 1 | 1 |
| 大田区 | 13 | 10 | 3 | 3 | 13 | 10 | 3 | 3 | - | - | - | - |
| 世田谷区 | 39 | 37 | 2 | 2 | 32 | 30 | 2 | 2 | 7 | 7 | - | - |
| 渋谷区 | 15 | 14 | 1 | 1 | 8 | 8 | - | - | 7 | 6 | 1 | 1 |
| 杉並区 | 39 | 33 | 6 | 6 | 30 | 26 | 4 | 4 | 9 | 7 | 2 | 2 |
| 豊島区 | 11 | 10 | 1 | 1 | 9 | 9 | - | - | 2 | 1 | 1 | 1 |
| 板橋区 | 13 | 13 | 0 | 0 | 8 | 8 | - | - | 5 | 5 | - | - |
| 練馬区 | 30 | 27 | 3 | 3 | 24 | 22 | 2 | 2 | 6 | 5 | 1 | 1 |
| 足立区 | 12 | 11 | 1 | 1 | 9 | 8 | 1 | 1 | 3 | 3 | - | - |
| その他の区 | 61 | 58 | 3 | 3 | 47 | 46 | 1 | 1 | 14 | 12 | 2 | 2 |
| 八王子市 | 140 | 123 | 17 | 17 | 112 | 103 | 9 | 9 | 28 | 20 | 8 | 8 |
| 立川市 | 22 | 20 | 2 | 2 | 20 | 18 | 2 | 2 | 2 | 2 | - | - |
| 武蔵野市 | 11 | 10 | 1 | 1 | 9 | 8 | 1 | 1 | 2 | 2 | - | - |
| 三鷹市 | 17 | 15 | 2 | 2 | 16 | 14 | 2 | 2 | 1 | 1 | - | - |
| 青梅市 | 11 | 11 | 0 | 0 | 10 | 10 | - | - | 1 | 1 | - | - |
| 府中市 | 21 | 21 | 0 | 0 | 18 | 18 | - | - | 3 | 3 | - | - |
| 昭島市 | 14 | 13 | 1 | 1 | 12 | 11 | 1 | 1 | 2 | 2 | - | - |
| 調布市 | 15 | 13 | 2 | 2 | 14 | 12 | 2 | 2 | 1 | 1 | - | - |
| 町田市 | 25 | 23 | 2 | 2 | 20 | 19 | 1 | 1 | 5 | 4 | 1 | 1 |
| 小平市 | 19 | 17 | 2 | 2 | 14 | 13 | 1 | 1 | 5 | 4 | 1 | 1 |
| 日野市 | 30 | 29 | 1 | 1 | 26 | 25 | 1 | 1 | 4 | 4 | - | - |
| 東村山市 | 11 | 11 | 0 | 0 | 10 | 10 | - | - | 1 | 1 | - | - |
| 国分寺市 | 12 | 12 | 0 | 0 | 11 | 11 | - | - | 1 | 1 | - | - |
| 国立市 | 10 | 10 | 0 | 0 | 6 | 6 | - | - | 4 | 4 | - | - |
| 多摩市 | 16 | 15 | 1 | 1 | 14 | 14 | - | - | 2 | 1 | 1 | 1 |
| 西東京市 | 12 | 12 | 0 | 0 | 10 | 10 | - | - | 2 | 2 | - | - |
| その他の市町村 | 50 | 43 | 7 | 7 | 45 | 40 | 5 | 5 | 5 | 3 | 2 | 2 |

| 従業地・通学地 による常住 市区町村／区分 | 総 数 | | | | 男 | | | | 女 | | | |
|-----------------------------|-----|--------------|--------------|------------------------------------|-----|--------------|--------------|------------------------------------|-----|--------------|--------------|------------------------------------|
| | 総 数 | 15歳以上 就業者 | 15歳以上 通学者 | (別掲) 15歳未満 通学者を 含む通学 者 | 総 数 | 15歳以上 就業者 | 15歳以上 通学者 | (別掲) 15歳未満 通学者を 含む通学 者 | 総 数 | 15歳以上 就業者 | 15歳以上 通学者 | (別掲) 15歳未満 通学者を 含む通学 者 |
| 神奈川県 | 310 | 260 | 50 | 51 | 265 | 223 | 42 | 42 | 45 | 37 | 8 | 9 |
| 横浜市 | 101 | 90 | 11 | 11 | 86 | 77 | 9 | 9 | 15 | 13 | 2 | 2 |
| 港北区 | 13 | 13 | 0 | 0 | 10 | 10 | - | - | 3 | 3 | - | - |
| 旭区 | 14 | 14 | 0 | 0 | 12 | 12 | - | - | 2 | 2 | - | - |
| 緑区 | 13 | 12 | 1 | 1 | 13 | 12 | 1 | 1 | - | - | - | - |
| その他の区 | 61 | 51 | 10 | 10 | 51 | 43 | 8 | 8 | 10 | 8 | 2 | 2 |
| 川崎市 | 38 | 32 | 6 | 6 | 32 | 27 | 5 | 5 | 6 | 5 | 1 | 1 |
| 多摩区 | 11 | 8 | 3 | 3 | 10 | 7 | 3 | 3 | 1 | 1 | - | - |
| その他の区 | 27 | 24 | 3 | 3 | 22 | 20 | 2 | 2 | 5 | 4 | 1 | 1 |
| 藤沢市 | 11 | 10 | 1 | 1 | 8 | 7 | 1 | 1 | 3 | 3 | - | - |
| 相模原市 | 43 | 33 | 10 | 11 | 40 | 31 | 9 | 9 | 3 | 2 | 1 | 2 |
| 厚木市 | 10 | 8 | 2 | 2 | 9 | 7 | 2 | 2 | 1 | 1 | - | - |
| 大和市 | 10 | 9 | 1 | 1 | 8 | 7 | 1 | 1 | 2 | 2 | - | - |
| 藤野町 | 16 | 12 | 4 | 4 | 12 | 10 | 2 | 2 | 4 | 2 | 2 | 2 |
| その他の市町村 | 81 | 66 | 15 | 15 | 70 | 57 | 13 | 13 | 11 | 9 | 2 | 2 |
| 長野県 | 391 | 158 | 233 | 251 | 250 | 133 | 117 | 119 | 141 | 25 | 116 | 132 |
| 長野市 | 22 | 10 | 12 | 12 | 19 | 9 | 10 | 10 | 3 | 1 | 2 | 2 |
| 松本市 | 51 | 31 | 20 | 20 | 40 | 30 | 10 | 10 | 11 | 1 | 10 | 10 |
| 岡谷市 | 29 | 9 | 20 | 20 | 18 | 6 | 12 | 12 | 11 | 3 | 8 | 8 |
| 諏訪市 | 33 | 15 | 18 | 23 | 19 | 14 | 5 | 5 | 14 | 1 | 13 | 18 |
| 茅野市 | 62 | 10 | 52 | 59 | 29 | 8 | 21 | 22 | 33 | 2 | 31 | 37 |
| 塩尻市 | 16 | 8 | 8 | 9 | 11 | 7 | 4 | 5 | 5 | 1 | 4 | 4 |
| 安曇野市 | 16 | 8 | 8 | 8 | 10 | 7 | 3 | 3 | 6 | 1 | 5 | 5 |
| 下諏訪町 | 10 | 3 | 7 | 7 | 5 | 3 | 2 | 2 | 5 | - | 5 | 5 |
| 富士見町 | 47 | 20 | 27 | 29 | 32 | 16 | 16 | 16 | 15 | 4 | 11 | 13 |
| 原村 | 20 | 7 | 13 | 14 | 9 | 4 | 5 | 5 | 11 | 3 | 8 | 9 |
| その他の市町村 | 85 | 37 | 48 | 50 | 58 | 29 | 29 | 29 | 27 | 8 | 19 | 21 |
| 静岡県 | 186 | 90 | 96 | 96 | 159 | 85 | 74 | 74 | 27 | 5 | 22 | 22 |
| 静岡市 | 40 | 29 | 11 | 11 | 38 | 28 | 10 | 10 | 2 | 1 | 1 | 1 |
| 葵区 | 12 | 9 | 3 | 3 | 12 | 9 | 3 | 3 | - | - | - | - |
| 清水区 | 19 | 13 | 6 | 6 | 19 | 13 | 6 | 6 | - | - | - | - |
| その他の区 | 9 | 7 | 2 | 2 | 7 | 6 | 1 | 1 | 2 | 1 | 1 | 1 |
| 浜松市 | 21 | 13 | 8 | 8 | 19 | 13 | 6 | 6 | 2 | - | 2 | 2 |
| 沼津市 | 11 | 5 | 6 | 6 | 9 | 4 | 5 | 5 | 2 | 1 | 1 | 1 |
| 富士宮市 | 20 | 6 | 14 | 14 | 17 | 5 | 12 | 12 | 3 | 1 | 2 | 2 |
| 富士市 | 30 | 8 | 22 | 22 | 23 | 8 | 15 | 15 | 7 | - | 7 | 7 |
| 御殿場市 | 12 | 6 | 6 | 6 | 9 | 5 | 4 | 4 | 3 | 1 | 2 | 2 |
| その他の市町村 | 52 | 23 | 29 | 29 | 44 | 22 | 22 | 22 | 8 | 1 | 7 | 7 |
| 愛知県 | 31 | 13 | 18 | 18 | 27 | 13 | 14 | 14 | 4 | - | 4 | 4 |
| 三重県 | 14 | 7 | 7 | 7 | 10 | 6 | 4 | 4 | 4 | 1 | 3 | 3 |
| 京都府 | 11 | 6 | 5 | 5 | 7 | 5 | 2 | 2 | 4 | 1 | 3 | 3 |
| 大阪府 | 29 | 24 | 5 | 5 | 25 | 21 | 4 | 4 | 4 | 3 | 1 | 1 |
| その他の都道府県 | 67 | 41 | 26 | 26 | 60 | 35 | 25 | 25 | 7 | 6 | 1 | 1 |

※ 常住市区町村からの就業者・通学者の計が10人未満の場合「その他の都道府県」、「その他の区」又は「その他の市区町村」にまとめて表章している。

※ 旧甲府市分のみを集計

(資料)総務省統計局 平成17年「国勢調査報告」

4 産 業

1 産業(中分類)、従業者規模(10区分)別民営事業所数及び従業者数

| 産業中分類 / 区分 | | 総数 | | 1~4人 | | 5~9人 | | 10~19人 | | 20~29人 | |
|------------|------------------|--------|---------|-------|--------|-------|--------|--------|--------|--------|--------|
| | | 事業所数 | 従業者数 | 事業所数 | 従業者数 | 事業所数 | 従業者数 | 事業所数 | 従業者数 | 事業所数 | 従業者数 |
| A~Q | 全産業 | 12,471 | 105,586 | 8,085 | 17,114 | 2,206 | 14,266 | 1,180 | 15,801 | 426 | 10,100 |
| A~C | 農林漁業 | 7 | 62 | 2 | 5 | 4 | 25 | - | - | - | - |
| A | 農業 | 3 | 15 | 1 | 1 | 2 | 14 | - | - | - | - |
| 01 | 農業 | 3 | 15 | 1 | 1 | 2 | 14 | - | - | - | - |
| B | 林業 | 4 | 47 | 1 | 4 | 2 | 11 | - | - | - | - |
| 02 | 林業 | 4 | 47 | 1 | 4 | 2 | 11 | - | - | - | - |
| C | 漁業 | - | - | - | - | - | - | - | - | - | - |
| 03 | 漁業 | - | - | - | - | - | - | - | - | - | - |
| 04 | 水産養殖業 | - | - | - | - | - | - | - | - | - | - |
| D~Q | 非農林漁業 | 12,464 | 105,524 | 8,083 | 17,109 | 2,202 | 14,241 | 1,180 | 15,801 | 426 | 10,100 |
| D | 鉱業 | - | - | - | - | - | - | - | - | - | - |
| 05 | 鉱業 | - | - | - | - | - | - | - | - | - | - |
| E | 建設業 | 877 | 7,783 | 462 | 1,115 | 227 | 1,527 | 116 | 1,568 | 30 | 737 |
| 06 | 総合工事業 | 371 | 3,862 | 188 | 461 | 92 | 629 | 54 | 737 | 14 | 340 |
| 07 | 職別工事業(設備工事業を除く) | 241 | 1,319 | 149 | 345 | 60 | 387 | 21 | 272 | 8 | 203 |
| 08 | 設備工事業 | 265 | 2,602 | 125 | 309 | 75 | 511 | 41 | 559 | 8 | 194 |
| F | 製造業 | 1,005 | 14,635 | 551 | 1,277 | 204 | 1,294 | 123 | 1,666 | 44 | 1,032 |
| 09 | 食料品製造業 | 106 | 3,053 | 38 | 103 | 19 | 116 | 15 | 200 | 15 | 354 |
| 10 | 飲料・たばこ・飼料製造業 | 6 | 68 | 2 | 2 | 2 | 14 | 1 | 12 | - | - |
| 11 | 繊維工業 | 7 | 17 | 7 | 17 | - | - | - | - | - | - |
| 12 | 衣服・その他の繊維製品製造業 | 59 | 308 | 38 | 87 | 11 | 70 | 8 | 98 | 2 | 53 |
| 13 | 木材・木製品製造業(家具を除く) | 11 | 120 | 7 | 17 | 2 | 12 | 1 | 19 | - | - |
| 14 | 家具・装備品製造業 | 45 | 210 | 32 | 69 | 11 | 73 | 1 | 14 | - | - |
| 15 | パルプ・紙・紙加工品製造業 | 11 | 126 | 6 | 17 | 1 | 9 | 3 | 44 | - | - |
| 16 | 印刷・同関連業 | 97 | 787 | 65 | 162 | 21 | 129 | 6 | 79 | 3 | 73 |
| 17 | 化学工業 | 4 | 314 | - | - | - | - | 1 | 12 | 1 | 22 |
| 18 | 石油製品・石炭製品製造業 | - | - | - | - | - | - | - | - | - | - |
| 19 | プラスチック製品製造業 | 14 | 327 | 7 | 20 | 4 | 21 | - | - | - | - |
| 20 | ゴム製品製造業 | 1 | 4 | 1 | 4 | - | - | - | - | - | - |
| 21 | なめし革・同製品・毛皮製造業 | 12 | 117 | 8 | 24 | - | - | 3 | 30 | - | - |
| 22 | 窯業・土石製品製造業 | 17 | 204 | 4 | 12 | 4 | 28 | 6 | 88 | 2 | 46 |
| 23 | 鉄鋼業 | 4 | 38 | 1 | 2 | 1 | 5 | 1 | 10 | 1 | 21 |
| 24 | 非鉄金属製造業 | 5 | 219 | - | - | - | - | 3 | 45 | - | - |
| 25 | 金属製品製造業 | 62 | 463 | 32 | 70 | 17 | 103 | 9 | 112 | 1 | 24 |
| 26 | 一般機械器具製造業 | 48 | 968 | 19 | 44 | 10 | 67 | 7 | 104 | 3 | 61 |
| 27 | 電気機械器具製造業 | 24 | 2,346 | 12 | 23 | 3 | 22 | 4 | 64 | - | - |
| 28 | 情報通信機械器具製造業 | 8 | 869 | 4 | 8 | 1 | 5 | - | - | - | - |
| 29 | 電子部品・デバイス製造業 | 27 | 855 | 9 | 23 | 5 | 31 | 5 | 77 | 1 | 23 |
| 30 | 輸送用機械器具製造業 | 10 | 126 | 6 | 10 | 1 | 5 | - | - | 1 | 22 |
| 31 | 精密機械器具製造業 | 22 | 261 | 11 | 23 | 5 | 33 | 3 | 45 | - | - |
| 32 | その他の製造業 | 405 | 2,835 | 242 | 540 | 86 | 551 | 46 | 613 | 14 | 333 |
| G | 電気・ガス・熱供給・水道業 | 5 | 726 | 1 | 4 | - | - | - | - | - | - |
| 33 | 電気業 | 2 | 576 | - | - | - | - | - | - | - | - |
| 34 | ガス業 | 1 | 52 | - | - | - | - | - | - | - | - |
| 35 | 熱供給業 | - | - | - | - | - | - | - | - | - | - |
| 36 | 水道業 | 2 | 98 | 1 | 4 | - | - | - | - | - | - |
| H | 情報通信業 | 122 | 3,225 | 43 | 116 | 25 | 172 | 27 | 371 | 8 | 200 |
| 37 | 通信業 | 20 | 1,157 | 5 | 13 | 5 | 39 | 6 | 85 | - | - |
| 38 | 放送業 | 7 | 573 | 1 | 4 | - | - | - | - | 2 | 52 |
| 39 | 情報サービス業 | 56 | 991 | 19 | 47 | 12 | 73 | 12 | 164 | 5 | 122 |
| 40 | インターネット附属サービス業 | 5 | 27 | 3 | 8 | 1 | 6 | 1 | 13 | - | - |
| 41 | 映像・音声・文字情報制作業 | 34 | 477 | 15 | 44 | 7 | 54 | 8 | 109 | 1 | 26 |
| I | 運輸業 | 122 | 2,653 | 29 | 64 | 26 | 178 | 22 | 305 | 19 | 484 |
| 42 | 鉄道業 | 10 | 387 | 1 | 2 | 3 | 24 | 2 | 24 | 1 | 27 |
| 43 | 道路旅客運送業 | 28 | 810 | 1 | 2 | 5 | 36 | 4 | 51 | 7 | 172 |
| 44 | 道路貨物運送業 | 67 | 1,305 | 19 | 40 | 15 | 98 | 12 | 174 | 10 | 261 |
| 45 | 水運業 | - | - | - | - | - | - | - | - | - | - |
| 46 | 航空運輸業 | - | - | - | - | - | - | - | - | - | - |

| 産業中分類 / 区分 | | 30～49人 | | 50～99人 | | 100～199人 | | 200～299人 | | 300人以上 | | 派遣・下請従業者のみ |
|------------|------------------|--------|--------|--------|--------|----------|-------|----------|-------|--------|--------|------------|
| | | 事業所数 | 従業者数 | 事業所数 | 従業者数 | 事業所数 | 従業者数 | 事業所数 | 従業者数 | 事業所数 | 従業者数 | 事業所数 |
| A～Q | 全産業 | 285 | 10,647 | 185 | 12,390 | 54 | 7,884 | 18 | 4,385 | 24 | 12,999 | 8 |
| A～C | 農林漁業 | 1 | 32 | - | - | - | - | - | - | - | - | - |
| A | 農業 | - | - | - | - | - | - | - | - | - | - | - |
| 01 | 農業 | - | - | - | - | - | - | - | - | - | - | - |
| B | 林業 | 1 | 32 | - | - | - | - | - | - | - | - | - |
| 02 | 林業 | 1 | 32 | - | - | - | - | - | - | - | - | - |
| C | 漁業 | - | - | - | - | - | - | - | - | - | - | - |
| 03 | 漁業 | - | - | - | - | - | - | - | - | - | - | - |
| 04 | 水産養殖業 | - | - | - | - | - | - | - | - | - | - | - |
| D～Q | 非農林漁業 | 284 | 10,615 | 185 | 12,390 | 54 | 7,884 | 18 | 4,385 | 24 | 12,999 | 8 |
| D | 鉱業 | - | - | - | - | - | - | - | - | - | - | - |
| 05 | 鉱業 | - | - | - | - | - | - | - | - | - | - | - |
| E | 建設業 | 24 | 873 | 13 | 858 | 2 | 382 | 3 | 723 | - | - | - |
| 06 | 総合工事業 | 12 | 420 | 8 | 576 | 1 | 183 | 2 | 516 | - | - | - |
| 07 | 職別工事業(設備工事業を除く) | 3 | 112 | - | - | - | - | - | - | - | - | - |
| 08 | 設備工事業 | 9 | 341 | 5 | 282 | 1 | 199 | 1 | 207 | - | - | - |
| F | 製造業 | 29 | 1,088 | 32 | 2,080 | 11 | 1,609 | 4 | 971 | 6 | 3,618 | 1 |
| 09 | 食料品製造業 | 4 | 165 | 8 | 572 | 3 | 519 | 1 | 270 | 2 | 754 | 1 |
| 10 | 飲料・たばこ・飼料製造業 | 1 | 40 | - | - | - | - | - | - | - | - | - |
| 11 | 繊維工業 | - | - | - | - | - | - | - | - | - | - | - |
| 12 | 衣服・その他の繊維製品製造業 | - | - | - | - | - | - | - | - | - | - | - |
| 13 | 木材・木製品製造業(家具を除く) | - | - | 1 | 72 | - | - | - | - | - | - | - |
| 14 | 家具・装備品製造業 | - | - | 1 | 54 | - | - | - | - | - | - | - |
| 15 | パルプ・紙・紙加工品製造業 | - | - | 1 | 56 | - | - | - | - | - | - | - |
| 16 | 印刷・同関連業 | 1 | 38 | - | - | - | - | - | - | 1 | 306 | - |
| 17 | 化学工業 | - | - | 1 | 53 | - | - | 1 | 227 | - | - | - |
| 18 | 石油製品・石炭製品製造業 | - | - | - | - | - | - | - | - | - | - | - |
| 19 | プラスチック製品製造業 | - | - | 2 | 181 | 1 | 105 | - | - | - | - | - |
| 20 | ゴム製品製造業 | - | - | - | - | - | - | - | - | - | - | - |
| 21 | なめし革・同製品・毛皮製造業 | - | - | 1 | 63 | - | - | - | - | - | - | - |
| 22 | 窯業・土石製品製造業 | 1 | 30 | - | - | - | - | - | - | - | - | - |
| 23 | 鉄鋼業 | - | - | - | - | - | - | - | - | - | - | - |
| 24 | 非鉄金属製造業 | 1 | 34 | - | - | 1 | 140 | - | - | - | - | - |
| 25 | 金属製品製造業 | 1 | 32 | 2 | 122 | - | - | - | - | - | - | - |
| 26 | 一般機械器具製造業 | 6 | 239 | - | - | 3 | 453 | - | - | - | - | - |
| 27 | 電気機械器具製造業 | - | - | 1 | 61 | 1 | 122 | 1 | 202 | 2 | 1,852 | - |
| 28 | 情報通信機械器具製造業 | 1 | 37 | - | - | 1 | 113 | - | - | 1 | 706 | - |
| 29 | 電子部品・デバイス製造業 | 2 | 76 | 3 | 196 | 1 | 157 | 1 | 272 | - | - | - |
| 30 | 輸送用機械器具製造業 | 1 | 38 | 1 | 51 | - | - | - | - | - | - | - |
| 31 | 精密機械器具製造業 | 1 | 43 | 2 | 117 | - | - | - | - | - | - | - |
| 32 | その他の製造業 | 9 | 316 | 8 | 482 | - | - | - | - | - | - | - |
| G | 電気・ガス・熱供給・水道業 | - | - | 2 | 146 | - | - | 1 | 253 | 1 | 323 | - |
| 33 | 電気業 | - | - | - | - | - | - | 1 | 253 | 1 | 323 | - |
| 34 | ガス業 | - | - | 1 | 52 | - | - | - | - | - | - | - |
| 35 | 熱供給業 | - | - | - | - | - | - | - | - | - | - | - |
| 36 | 水道業 | - | - | 1 | 94 | - | - | - | - | - | - | - |
| H | 情報通信業 | 7 | 252 | 3 | 192 | 7 | 996 | 1 | 269 | 1 | 657 | - |
| 37 | 通信業 | 1 | 33 | 1 | 61 | - | - | 1 | 269 | 1 | 657 | - |
| 38 | 放送業 | - | - | - | - | 4 | 517 | - | - | - | - | - |
| 39 | 情報サービス業 | 4 | 142 | 2 | 131 | 2 | 312 | - | - | - | - | - |
| 40 | インターネット附随サービス業 | - | - | - | - | - | - | - | - | - | - | - |
| 41 | 映像・音声・文字情報制作業 | 2 | 77 | - | - | 1 | 167 | - | - | - | - | - |
| I | 運輸業 | 14 | 520 | 9 | 603 | 2 | 266 | 1 | 233 | - | - | - |
| 42 | 鉄道業 | - | - | 2 | 151 | 1 | 159 | - | - | - | - | - |
| 43 | 道路旅客運送業 | 6 | 209 | 4 | 233 | 1 | 107 | - | - | - | - | - |
| 44 | 道路貨物運送業 | 7 | 280 | 3 | 219 | - | - | 1 | 233 | - | - | - |
| 45 | 水運業 | - | - | - | - | - | - | - | - | - | - | - |
| 46 | 航空運輸業 | - | - | - | - | - | - | - | - | - | - | - |

| 産業中分類 / 区分 | 総数 | | 1~4人 | | 5~9人 | | 10~19人 | | 20~29人 | | |
|------------|-------------------|-------|--------|-------|-------|------|--------|------|--------|------|-------|
| | 事業所数 | 従業者数 | 事業所数 | 従業者数 | 事業所数 | 従業者数 | 事業所数 | 従業者数 | 事業所数 | 従業者数 | |
| 47 | 倉庫業 | 10 | 67 | 5 | 10 | 3 | 20 | 1 | 13 | 1 | 24 |
| 48 | 運輸に附帯するサービス業 | 7 | 84 | 3 | 10 | - | - | 3 | 43 | - | - |
| J | 卸売・小売業 | 3,682 | 24,727 | 2,371 | 5,306 | 691 | 4,490 | 369 | 4,926 | 129 | 3,010 |
| 49 | 各種商品卸売業 | 2 | 26 | 1 | 3 | - | - | - | - | 1 | 23 |
| 50 | 繊維・衣服等卸売業 | 42 | 235 | 23 | 50 | 13 | 81 | 3 | 34 | 3 | 70 |
| 51 | 飲食料品卸売業 | 222 | 2,544 | 87 | 242 | 63 | 428 | 44 | 596 | 13 | 299 |
| 52 | 建築材料、鉱物・金属材料等卸売業 | 141 | 1,185 | 73 | 197 | 35 | 237 | 19 | 244 | 6 | 138 |
| 53 | 機械器具卸売業 | 172 | 1,679 | 70 | 188 | 59 | 392 | 24 | 315 | 9 | 222 |
| 54 | その他の卸売業 | 345 | 2,489 | 164 | 424 | 110 | 722 | 54 | 713 | 10 | 239 |
| 55 | 各種商品小売業 | 8 | 942 | 2 | 2 | - | - | 1 | 12 | 1 | 20 |
| 56 | 織物・衣服・身の回り品小売業 | 464 | 1,422 | 393 | 838 | 53 | 314 | 13 | 172 | 3 | 64 |
| 57 | 飲食料品小売業 | 845 | 5,873 | 563 | 1,209 | 101 | 647 | 108 | 1,483 | 44 | 1,001 |
| 58 | 自動車・自転車小売業 | 222 | 1,683 | 135 | 261 | 43 | 286 | 22 | 284 | 10 | 226 |
| 59 | 家具・じゅう器・機械器具小売業 | 257 | 1,255 | 194 | 434 | 39 | 238 | 13 | 177 | 3 | 76 |
| 60 | その他の小売業 | 962 | 5,394 | 666 | 1,458 | 175 | 1,145 | 68 | 896 | 26 | 632 |
| K | 金融・保険業 | 279 | 4,513 | 90 | 225 | 64 | 446 | 61 | 804 | 34 | 806 |
| 61 | 銀行業 | 33 | 1,145 | 1 | 2 | 11 | 82 | 7 | 96 | 8 | 189 |
| 62 | 協同組織金融業 | 45 | 912 | 3 | 11 | 10 | 78 | 23 | 280 | 6 | 140 |
| 63 | 郵便貯金取扱機関、政府関係金融機関 | 3 | 66 | - | - | - | - | 1 | 10 | 1 | 22 |
| 64 | 貸金業、投資業等非預金信用機関 | 54 | 335 | 27 | 65 | 17 | 113 | 7 | 88 | 3 | 69 |
| 65 | 証券業、商品先物取引業 | 9 | 219 | - | - | 1 | 6 | 3 | 45 | 3 | 81 |
| 66 | 補助的金融業、金融附帯業 | 6 | 94 | 1 | 3 | 1 | 6 | 3 | 35 | - | - |
| 67 | 保険業(保険媒介代理業等を含む) | 129 | 1,742 | 58 | 144 | 24 | 161 | 17 | 250 | 13 | 305 |
| L | 不動産業 | 715 | 1,962 | 649 | 1,092 | 44 | 261 | 9 | 108 | 7 | 176 |
| 68 | 不動産取引業 | 168 | 742 | 138 | 324 | 21 | 123 | 3 | 35 | 2 | 49 |
| 69 | 不動産賃貸業・管理業 | 547 | 1,220 | 511 | 768 | 23 | 138 | 6 | 73 | 5 | 127 |
| M | 飲食店、宿泊業 | 1,899 | 10,079 | 1,389 | 2,870 | 267 | 1,702 | 145 | 1,950 | 46 | 1,097 |
| 70 | 一般飲食店 | 1,045 | 6,251 | 732 | 1,667 | 153 | 979 | 89 | 1,225 | 34 | 827 |
| 71 | 遊興飲食店 | 769 | 2,532 | 622 | 1,127 | 95 | 595 | 44 | 572 | 4 | 90 |
| 72 | 宿泊業 | 85 | 1,296 | 35 | 76 | 19 | 128 | 12 | 153 | 8 | 180 |
| N | 医療、福祉 | 655 | 9,558 | 253 | 596 | 197 | 1,263 | 99 | 1,360 | 48 | 1,116 |
| 73 | 医療業 | 469 | 5,598 | 222 | 506 | 160 | 1,019 | 52 | 699 | 14 | 317 |
| 74 | 保健衛生 | 8 | 280 | 1 | 2 | 4 | 22 | 2 | 37 | - | - |
| 75 | 社会保険・社会福祉・介護事業 | 178 | 3,680 | 30 | 88 | 33 | 222 | 45 | 624 | 34 | 799 |
| O | 教育、学習支援業 | 399 | 4,058 | 272 | 455 | 53 | 359 | 35 | 458 | 12 | 293 |
| 76 | 学校教育 | 62 | 2,601 | 10 | 23 | 11 | 84 | 17 | 231 | 7 | 174 |
| 77 | その他の教育、学習支援業 | 337 | 1,457 | 262 | 432 | 42 | 275 | 18 | 227 | 5 | 119 |
| P | 複合サービス事業 | 103 | 744 | 48 | 126 | 40 | 253 | 10 | 120 | 1 | 21 |
| 78 | 郵便局(別掲を除く) | 42 | 251 | 14 | 45 | 22 | 130 | 5 | 55 | 1 | 21 |
| 79 | 協同組合(他に分類されないもの) | 61 | 493 | 34 | 81 | 18 | 123 | 5 | 65 | - | - |
| Q | サービス業(他に分類されないもの) | 2,601 | 20,861 | 1,925 | 3,863 | 364 | 2,296 | 164 | 2,165 | 48 | 1,128 |
| 80 | 専門サービス業 | 496 | 2,245 | 348 | 806 | 102 | 633 | 37 | 497 | 6 | 149 |
| 81 | 学術・開発研究機関 | 9 | 64 | 2 | 3 | 4 | 20 | 3 | 41 | - | - |
| 82 | 洗濯・理容・美容・浴場業 | 935 | 2,302 | 850 | 1,472 | 61 | 371 | 18 | 235 | 4 | 97 |
| 83 | その他の生活関連サービス業 | 136 | 756 | 102 | 219 | 17 | 105 | 8 | 108 | 5 | 120 |
| 84 | 娯楽業 | 105 | 1,155 | 46 | 93 | 19 | 126 | 18 | 250 | 9 | 204 |
| 85 | 廃棄物処理業 | 18 | 114 | 8 | 18 | 5 | 34 | 4 | 41 | 1 | 21 |
| 86 | 自動車整備業 | 190 | 825 | 137 | 316 | 36 | 226 | 10 | 111 | 5 | 109 |
| 87 | 機械等修理業(別掲を除く) | 75 | 1,182 | 53 | 103 | 14 | 85 | 5 | 67 | 1 | 20 |
| 88 | 物品賃貸業 | 78 | 606 | 38 | 99 | 17 | 124 | 17 | 224 | 4 | 91 |
| 89 | 広告業 | 24 | 203 | 14 | 33 | 4 | 23 | 3 | 36 | 2 | 51 |
| 90 | その他の事業サービス業 | 205 | 9,995 | 70 | 166 | 41 | 265 | 23 | 302 | 7 | 174 |
| 91 | 政治・経済・文化団体 | 143 | 860 | 97 | 206 | 25 | 162 | 11 | 150 | 4 | 92 |
| 92 | 宗教 | 182 | 520 | 157 | 323 | 19 | 122 | 5 | 75 | - | - |
| 93 | その他のサービス業 | 5 | 34 | 3 | 6 | - | - | 2 | 28 | - | - |

| 産業中分類 / 区分 | | 30～49人 | | 50～99人 | | 100～199人 | | 200～299人 | | 300人以上 | | 派遣・下請従業者のみ 事業所数 |
|------------|-------------------|--------|-------|--------|-------|----------|-------|----------|-------|--------|-------|--------------------|
| | | 事業所数 | 従業者数 | 事業所数 | 従業者数 | 事業所数 | 従業者数 | 事業所数 | 従業者数 | 事業所数 | 従業者数 | |
| 47 | 倉庫業 | - | - | - | - | - | - | - | - | - | - | - |
| 48 | 運輸に附帯するサービス業 | 1 | 31 | - | - | - | - | - | - | - | - | - |
| J | 卸売・小売業 | 71 | 2,703 | 41 | 2,747 | 6 | 830 | 1 | 208 | 1 | 507 | 2 |
| 49 | 各種商品卸売業 | - | - | - | - | - | - | - | - | - | - | - |
| 50 | 繊維・衣服等卸売業 | - | - | - | - | - | - | - | - | - | - | - |
| 51 | 飲食料品卸売業 | 9 | 348 | 4 | 286 | 1 | 137 | 1 | 208 | - | - | - |
| 52 | 建築材料、鉱物・金属材料等卸売業 | 6 | 228 | 2 | 141 | - | - | - | - | - | - | - |
| 53 | 機械器具卸売業 | 7 | 251 | 2 | 133 | 1 | 178 | - | - | - | - | - |
| 54 | その他の卸売業 | 4 | 159 | 3 | 232 | - | - | - | - | - | - | - |
| 55 | 各種商品小売業 | - | - | 1 | 94 | 2 | 307 | - | - | 1 | 507 | - |
| 56 | 織物・衣服・身の回り品小売業 | 1 | 34 | - | - | - | - | - | - | - | - | 1 |
| 57 | 飲食料品小売業 | 16 | 602 | 11 | 723 | 2 | 208 | - | - | - | - | - |
| 58 | 自動車・自転車小売業 | 6 | 232 | 6 | 394 | - | - | - | - | - | - | - |
| 59 | 家具・じゅう器・機械器具小売業 | 4 | 154 | 3 | 176 | - | - | - | - | - | - | 1 |
| 60 | その他の小売業 | 18 | 695 | 9 | 568 | - | - | - | - | - | - | - |
| K | 金融・保険業 | 16 | 605 | 9 | 659 | 3 | 403 | - | - | 1 | 565 | 1 |
| 61 | 銀行業 | 4 | 142 | 1 | 69 | - | - | - | - | 1 | 565 | - |
| 62 | 協同組織金融業 | - | - | - | - | 3 | 403 | - | - | - | - | - |
| 63 | 郵便貯金取扱機関、政府関係金融機関 | 1 | 34 | - | - | - | - | - | - | - | - | - |
| 64 | 貸金業、投資業等非預金信用機関 | - | - | - | - | - | - | - | - | - | - | - |
| 65 | 証券業、商品先物取引業 | 1 | 31 | 1 | 56 | - | - | - | - | - | - | - |
| 66 | 補助的金融業、金融附帯業 | - | - | 1 | 50 | - | - | - | - | - | - | - |
| 67 | 保険業(保険媒介代理業等を含む) | 10 | 398 | 6 | 484 | - | - | - | - | - | - | 1 |
| L | 不動産業 | 3 | 102 | 3 | 223 | - | - | - | - | - | - | - |
| 68 | 不動産取引業 | 2 | 71 | 2 | 140 | - | - | - | - | - | - | - |
| 69 | 不動産賃貸業・管理業 | 1 | 31 | 1 | 83 | - | - | - | - | - | - | - |
| M | 飲食店、宿泊業 | 41 | 1,574 | 9 | 606 | 2 | 280 | - | - | - | - | - |
| 70 | 一般飲食店 | 32 | 1,232 | 5 | 321 | - | - | - | - | - | - | - |
| 71 | 遊興飲食店 | 4 | 148 | - | - | - | - | - | - | - | - | - |
| 72 | 宿泊業 | 5 | 194 | 4 | 285 | 2 | 280 | - | - | - | - | - |
| N | 医療、福祉 | 23 | 818 | 22 | 1,350 | 6 | 894 | 3 | 692 | 4 | 1,469 | - |
| 73 | 医療業 | 9 | 316 | 1 | 55 | 5 | 744 | 2 | 473 | 4 | 1,469 | - |
| 74 | 保健衛生 | - | - | - | - | - | - | 1 | 219 | - | - | - |
| 75 | 社会保険・社会福祉・介護事業 | 14 | 502 | 21 | 1,295 | 1 | 150 | - | - | - | - | - |
| O | 教育、学習支援業 | 12 | 441 | 10 | 727 | 1 | 165 | - | - | 2 | 1,160 | 2 |
| 76 | 学校教育 | 7 | 256 | 7 | 508 | 1 | 165 | - | - | 2 | 1,160 | - |
| 77 | その他の教育、学習支援業 | 5 | 185 | 3 | 219 | - | - | - | - | - | - | 2 |
| P | 複合サービス事業 | 1 | 34 | 3 | 190 | - | - | - | - | - | - | - |
| 78 | 郵便局(別掲を除く) | - | - | - | - | - | - | - | - | - | - | - |
| 79 | 協同組合(他に分類されないもの) | 1 | 34 | 3 | 190 | - | - | - | - | - | - | - |
| Q | サービス業(他に分類されないもの) | 43 | 1,605 | 29 | 2,009 | 14 | 2,059 | 4 | 1,036 | 8 | 4,700 | 2 |
| 80 | 専門サービス業 | 1 | 32 | 2 | 128 | - | - | - | - | - | - | - |
| 81 | 学術・開発研究機関 | - | - | - | - | - | - | - | - | - | - | - |
| 82 | 洗濯・理容・美容・浴場業 | 1 | 45 | 1 | 82 | - | - | - | - | - | - | - |
| 83 | その他の生活関連サービス業 | 2 | 62 | 2 | 142 | - | - | - | - | - | - | - |
| 84 | 娯楽業 | 13 | 482 | - | - | - | - | - | - | - | - | - |
| 85 | 廃棄物処理業 | - | - | - | - | - | - | - | - | - | - | - |
| 86 | 自動車整備業 | 2 | 63 | - | - | - | - | - | - | - | - | - |
| 87 | 機械等修理業(別掲を除く) | 1 | 31 | - | - | - | - | - | - | 1 | 876 | - |
| 88 | 物品賃貸業 | 2 | 68 | - | - | - | - | - | - | - | - | - |
| 89 | 広告業 | - | - | 1 | 60 | - | - | - | - | - | - | - |
| 90 | その他の事業サービス業 | 16 | 629 | 22 | 1,540 | 14 | 2,059 | 4 | 1,036 | 7 | 3,824 | 1 |
| 91 | 政治・経済・文化団体 | 5 | 193 | 1 | 57 | - | - | - | - | - | - | - |
| 92 | 宗教 | - | - | - | - | - | - | - | - | - | - | 1 |
| 93 | その他のサービス業 | - | - | - | - | - | - | - | - | - | - | - |

※ 事業所数の総数には、派遣・下請従業者のみの事業所を含む。

(資料) 平成18年「事業所・企業統計調査報告」

2 産業(大分類)、町丁別全事業所数

| 町丁名/区分 | 総数 | A~C | D | E | F | G | H | I | J | K | L | M | N | O | P | Q | R |
|--------|--------|------|----|-----|-------|-----------------|-------|-----|--------|--------|------|---------|-------|-----------------|------------------|---------------------------|------------------------|
| | | 農林漁業 | 鉱業 | 建設業 | 製造業 | 電気 ガス 熱供給 | 情報通信業 | 運輸業 | 卸売・小売業 | 金融・保険業 | 不動産業 | 飲食店・宿泊業 | 医療・福祉 | 教育 学習支 援業 | 複合 サービ ス事業 | サービス業 (他に分類さ れないもの) | 公務 (他に分類さ れないもの) |
| 総数 | 12,744 | 10 | 0 | 877 | 1,005 | 11 | 122 | 122 | 3,684 | 279 | 718 | 1,900 | 690 | 488 | 103 | 2,639 | 96 |
| 相生1丁目 | 173 | - | - | 9 | 7 | - | 11 | 1 | 47 | 13 | 14 | 13 | 5 | 4 | - | 48 | 1 |
| 相生2丁目 | 171 | - | - | 5 | 13 | - | 1 | - | 39 | 13 | 9 | 41 | 7 | 4 | 1 | 38 | - |
| 相生3丁目 | 53 | - | - | - | 5 | - | - | - | 20 | - | 4 | 9 | 1 | 3 | - | 11 | - |
| 青沼1丁目 | 62 | - | - | 3 | 7 | - | 1 | - | 21 | - | 3 | 10 | 2 | 2 | - | 13 | - |
| 青沼2丁目 | 70 | - | - | 6 | 15 | - | 1 | 1 | 20 | 1 | 6 | 2 | 4 | 2 | 1 | 11 | - |
| 青沼3丁目 | 70 | - | - | 3 | 8 | - | - | - | 30 | - | 3 | 6 | 6 | 3 | - | 10 | 1 |
| 青葉町 | 63 | - | - | 8 | 14 | - | 1 | 2 | 11 | - | - | 7 | 1 | 5 | - | 14 | - |
| 朝氣1丁目 | 102 | - | - | 12 | 15 | - | - | - | 28 | 2 | 1 | 14 | 2 | 6 | 1 | 21 | - |
| 朝氣2丁目 | 44 | - | - | 5 | 15 | - | - | 1 | 5 | 2 | 1 | 3 | 2 | - | - | 9 | 1 |
| 朝氣3丁目 | 131 | - | - | 5 | 19 | - | 2 | 3 | 47 | 5 | 3 | 15 | 3 | 5 | - | 24 | - |
| 朝日1丁目 | 80 | - | - | 2 | 1 | - | - | - | 32 | 2 | 6 | 11 | 8 | 3 | - | 15 | - |
| 朝日2丁目 | 71 | - | - | 6 | 5 | - | 1 | 1 | 18 | 2 | 3 | 9 | 8 | - | - | 18 | - |
| 朝日3丁目 | 36 | - | - | 1 | 1 | - | - | - | 10 | - | 7 | - | 1 | 4 | 1 | 11 | - |
| 朝日4丁目 | 73 | - | - | - | 1 | - | - | - | 28 | 3 | 12 | 10 | 2 | 1 | - | 16 | - |
| 朝日5丁目 | 92 | - | - | 4 | 2 | - | 1 | - | 30 | - | 7 | 18 | 5 | 3 | 1 | 21 | - |
| 愛宕町 | 34 | - | - | 3 | 2 | - | - | - | 7 | - | 4 | - | 1 | 7 | 1 | 9 | - |
| 荒川1丁目 | 27 | - | - | 3 | 4 | - | - | - | 8 | - | - | 2 | 3 | - | - | 7 | - |
| 荒川2丁目 | 24 | - | - | 6 | 3 | - | - | 1 | 2 | 1 | - | 3 | 4 | - | - | 4 | - |
| 飯田1丁目 | 36 | - | - | - | 3 | - | - | 2 | 11 | 3 | 2 | 2 | 2 | 1 | 3 | 6 | 1 |
| 飯田2丁目 | 57 | - | - | 1 | 2 | - | 3 | - | 6 | 2 | 19 | 5 | 2 | 3 | - | 13 | 1 |
| 飯田3丁目 | 65 | - | - | 4 | 6 | - | 3 | 2 | 8 | - | 11 | 13 | 1 | 2 | 1 | 14 | - |
| 飯田4丁目 | 76 | - | - | 4 | 4 | - | - | - | 22 | 3 | 14 | 9 | 1 | 2 | 1 | 15 | 1 |
| 飯田5丁目 | 52 | - | - | 3 | 3 | - | 1 | 1 | 11 | 2 | 6 | 4 | 4 | 6 | 1 | 10 | - |
| 猪狩町 | 22 | - | - | - | - | - | - | 1 | 7 | - | - | 10 | - | - | 1 | 2 | 1 |
| 池田1丁目 | 35 | - | - | 3 | 2 | - | 1 | - | 5 | - | 2 | - | 4 | 3 | - | 15 | - |
| 池田2丁目 | 25 | - | - | 4 | 4 | - | - | - | 2 | - | 2 | 4 | 2 | 4 | - | 3 | - |
| 池田3丁目 | 17 | - | - | 1 | 2 | - | - | - | 6 | - | - | 3 | 2 | - | - | 3 | - |
| 伊勢1丁目 | 60 | - | - | 2 | 3 | - | 2 | - | 29 | 1 | 7 | 5 | 2 | 1 | - | 8 | - |
| 伊勢2丁目 | 53 | - | - | 5 | 5 | - | - | - | 13 | - | 7 | 1 | 6 | 2 | - | 14 | - |
| 伊勢3丁目 | 59 | - | - | 5 | 3 | - | - | - | 14 | 1 | 9 | 5 | 2 | 5 | - | 12 | 3 |
| 伊勢4丁目 | 85 | - | - | 7 | 8 | - | - | 1 | 29 | - | 6 | 8 | 9 | 4 | 1 | 12 | - |
| 岩窪町 | 23 | - | - | 2 | 2 | - | - | - | - | - | 5 | 3 | 2 | 1 | - | 8 | - |
| 後屋町 | 58 | - | - | 4 | 3 | - | - | - | 11 | 3 | 2 | 10 | 2 | 5 | 1 | 16 | 1 |
| 大里町 | 351 | 1 | - | 33 | 39 | - | 6 | 3 | 81 | 3 | 7 | 61 | 22 | 16 | 1 | 78 | - |
| 太田町 | 148 | - | - | 7 | 10 | - | 1 | - | 58 | 4 | 12 | 14 | 4 | 5 | 1 | 26 | 6 |
| 大津町 | 30 | - | - | 1 | 12 | 1 | - | - | 3 | - | - | 2 | 2 | - | 1 | 7 | 1 |
| 大手1丁目 | 24 | - | - | 1 | 1 | - | - | - | 5 | - | 7 | 1 | 1 | 4 | - | 4 | - |
| 大手2丁目 | 17 | - | - | 1 | 1 | - | - | - | 5 | - | 3 | - | 2 | 2 | - | 3 | - |
| 大手3丁目 | 10 | - | - | - | - | - | - | - | 3 | - | 2 | - | 1 | 1 | - | 3 | - |
| 落合町 | 30 | - | - | 2 | 18 | - | - | - | 5 | - | 2 | 1 | - | - | 1 | 1 | - |
| 音羽町 | 16 | - | - | - | 7 | - | - | - | 1 | - | 3 | 1 | 1 | 1 | - | 2 | - |
| 小曲町 | 12 | - | - | - | 1 | - | - | - | 2 | - | 1 | 1 | - | - | - | 7 | - |
| 金竹町 | 7 | - | - | - | 2 | - | - | - | 3 | - | - | - | 1 | 1 | - | - | - |
| 上阿原町 | 100 | - | - | 8 | 6 | - | - | 3 | 37 | - | 1 | 11 | 4 | 3 | - | 26 | 1 |
| 上石田1丁目 | 84 | - | - | 2 | 3 | - | 1 | 2 | 11 | 1 | 4 | 38 | 3 | 1 | - | 17 | 1 |
| 上石田2丁目 | 105 | - | - | 4 | 3 | - | - | - | 20 | 2 | 7 | 35 | 5 | 5 | 1 | 23 | - |
| 上石田3丁目 | 101 | - | - | 8 | 5 | - | - | 1 | 29 | 1 | 1 | 35 | 4 | 3 | - | 14 | - |
| 上石田4丁目 | 125 | - | - | 11 | 6 | - | 2 | - | 47 | - | - | 36 | 6 | 2 | - | 15 | - |
| 上今井町 | 108 | - | - | 8 | 13 | - | 1 | 3 | 29 | 3 | - | 13 | 5 | 9 | 2 | 22 | - |
| 上帯那町 | 3 | - | - | - | - | - | - | - | 1 | - | - | 1 | - | - | - | 1 | - |
| 上小河原町 | 20 | - | - | 2 | 1 | - | 1 | 1 | 5 | - | - | 3 | - | - | - | 7 | - |
| 上条新居町 | 3 | - | - | - | 3 | - | - | - | - | - | - | - | - | - | - | - | - |
| 上積翠寺町 | 5 | - | - | - | - | - | - | - | 1 | - | - | 2 | - | - | - | 2 | - |
| 上町 | 62 | - | - | 7 | 7 | - | - | 1 | 16 | - | - | 6 | 4 | 2 | - | 18 | 1 |

| 町丁名/区分 | 総数 | A~C | D | E | F | G | H | I | J | K | L | M | N | O | P | Q | R |
|--------|-----|------|----|-----|-----|-----------------|-------|-----|--------|--------|------|---------|-------|-----------------|------------------|---------------------------|------------------------|
| | | 農林漁業 | 鉱業 | 建設業 | 製造業 | 電気 ガス 熱供給 | 情報通信業 | 運輸業 | 卸売・小売業 | 金融・保険業 | 不動産業 | 飲食店、宿泊業 | 医療、福祉 | 教育 学習支 援業 | 複合 サービ ス事業 | サービス業 (他に分類さ れないもの) | 公務 (他に分類さ れないもの) |
| 川窪町 | 2 | - | - | - | - | - | - | - | - | - | - | 1 | - | - | - | - | 1 |
| 川田町 | 62 | - | - | 3 | 6 | - | 1 | - | 14 | - | 1 | 9 | 7 | 3 | 3 | 14 | 1 |
| 北口1丁目 | 80 | - | - | 1 | 2 | - | 1 | 1 | 8 | 2 | 8 | 18 | 6 | - | - | 30 | 3 |
| 北口2丁目 | 51 | - | - | - | 1 | - | 6 | 6 | 5 | - | 2 | 15 | 1 | 1 | - | 14 | - |
| 北口3丁目 | 35 | - | - | - | 4 | 1 | - | - | 7 | 1 | 2 | 4 | 3 | - | - | 13 | - |
| 北新1丁目 | 29 | - | - | 1 | - | - | - | - | 3 | - | - | - | 12 | 4 | - | 7 | 2 |
| 北新2丁目 | 28 | - | - | 3 | 1 | - | - | - | 12 | 1 | 4 | 2 | 1 | - | - | 4 | - |
| 貢川1丁目 | 51 | - | - | 6 | 3 | - | - | - | 12 | - | 4 | 12 | 1 | 5 | - | 8 | - |
| 貢川2丁目 | 55 | - | - | 11 | 2 | - | - | 1 | 13 | 2 | 1 | 11 | 4 | 1 | - | 8 | 1 |
| 貢川本町 | 120 | - | - | 8 | 3 | - | 1 | - | 38 | 1 | 13 | 13 | 5 | 10 | - | 28 | - |
| 国玉町 | 83 | - | - | 5 | 11 | - | - | 3 | 22 | 1 | 1 | 14 | 5 | - | 1 | 20 | - |
| 黒平町 | 4 | - | - | - | - | - | - | - | - | - | - | 2 | - | - | - | 2 | - |
| 国母1丁目 | 89 | - | - | 7 | 12 | - | - | - | 35 | - | 3 | 12 | 7 | 2 | 1 | 10 | - |
| 国母2丁目 | 50 | - | - | 5 | 5 | - | - | - | 12 | 1 | 4 | 4 | 3 | 5 | - | 11 | - |
| 国母3丁目 | 49 | - | - | 8 | 4 | - | - | - | 13 | - | 3 | 6 | 3 | 5 | - | 7 | - |
| 国母4丁目 | 77 | - | - | 4 | 14 | - | - | 1 | 29 | 1 | 3 | 7 | 3 | 2 | 2 | 10 | 1 |
| 国母5丁目 | 104 | - | - | 7 | 6 | - | - | 1 | 39 | 5 | 2 | 17 | 5 | 2 | - | 20 | - |
| 国母6丁目 | 142 | 1 | - | 3 | 4 | - | 2 | 3 | 93 | 2 | - | 18 | 2 | 1 | 5 | 8 | - |
| 国母7丁目 | 63 | - | - | 6 | 3 | - | 1 | - | 20 | 3 | 3 | 12 | 2 | 1 | - | 12 | - |
| 国母8丁目 | 109 | - | - | 8 | 10 | - | 1 | 2 | 35 | 2 | 4 | 9 | 6 | 5 | - | 27 | - |
| 小瀬町 | 56 | - | - | 5 | 3 | - | - | 1 | 12 | - | - | 8 | 6 | 4 | 1 | 15 | 1 |
| 寿町 | 40 | - | - | 3 | 1 | - | - | - | 13 | 2 | 4 | 5 | 1 | 1 | - | 10 | - |
| 古府中町 | 45 | - | - | 5 | 2 | - | 1 | - | 6 | - | 7 | 3 | 5 | 3 | - | 12 | 1 |
| 小松町 | 9 | - | - | 1 | - | - | - | - | 1 | - | 2 | - | 1 | 1 | - | 3 | - |
| 幸町 | 155 | - | - | 15 | 18 | - | - | 2 | 49 | 1 | 15 | 4 | 11 | 7 | - | 30 | 3 |
| 酒折町 | 6 | - | - | - | 2 | - | - | - | 1 | - | - | - | - | - | - | 3 | - |
| 桜井町 | 38 | - | - | 1 | 1 | - | - | - | 10 | - | 1 | 6 | 5 | - | - | 14 | - |
| 里吉1丁目 | 32 | - | - | 7 | 13 | - | - | - | 5 | - | - | 2 | - | 1 | - | 4 | - |
| 里吉2丁目 | 17 | - | - | 4 | - | - | - | - | 4 | - | - | 1 | 1 | 2 | - | 5 | - |
| 里吉3丁目 | 23 | - | - | 2 | 7 | - | - | 1 | 4 | - | - | 2 | 3 | 1 | - | 2 | 1 |
| 里吉4丁目 | 44 | - | - | 6 | 10 | - | 1 | - | 7 | - | 1 | 5 | 3 | 2 | 1 | 8 | - |
| 塩部1丁目 | 43 | - | - | 6 | 1 | - | - | - | 15 | 1 | 1 | 4 | 4 | 3 | - | 8 | - |
| 塩部2丁目 | 15 | - | - | 2 | - | - | 1 | - | 3 | - | 1 | 1 | - | 3 | - | 4 | - |
| 塩部3丁目 | 55 | - | - | 6 | 3 | - | 1 | - | 13 | - | - | 11 | 4 | 3 | - | 14 | - |
| 塩部4丁目 | 75 | - | - | 1 | 5 | - | 2 | - | 24 | 1 | 5 | 7 | 10 | 3 | 2 | 15 | - |
| 下飯田1丁目 | 56 | - | - | 2 | 6 | - | - | 1 | 16 | 2 | 2 | 6 | - | 1 | 4 | 16 | - |
| 下飯田2丁目 | 51 | - | - | 8 | 3 | - | 1 | - | 10 | - | - | 6 | 7 | 3 | - | 12 | 1 |
| 下飯田3丁目 | 26 | - | - | 2 | 3 | - | - | - | 6 | 1 | 4 | 4 | - | - | - | 6 | - |
| 下飯田4丁目 | 30 | - | - | 2 | 2 | - | 1 | - | 7 | - | 6 | 2 | - | 1 | - | 9 | - |
| 下石田2丁目 | 147 | - | - | 5 | 4 | 2 | 1 | 2 | 57 | 1 | 7 | 29 | 6 | 3 | 1 | 29 | - |
| 下今井町 | 7 | - | - | 2 | 1 | - | - | - | 1 | - | - | - | 1 | 1 | - | 1 | - |
| 下帯那町 | 12 | - | - | - | - | - | - | - | 1 | - | - | 3 | 2 | 1 | - | 4 | 1 |
| 下鍛冶屋町 | 22 | - | - | 3 | 5 | - | - | - | 6 | 1 | 1 | 2 | 1 | 1 | - | 2 | - |
| 下河原町 | 16 | - | - | - | 1 | - | - | - | 7 | - | - | 2 | 1 | - | - | 5 | - |
| 下小河原町 | 19 | - | - | 1 | - | - | - | - | 6 | 1 | - | - | 3 | - | - | 8 | - |
| 下積翠寺町 | 4 | - | - | 2 | - | - | - | - | - | 1 | - | - | - | - | - | 1 | - |
| 新田町 | 38 | - | - | 4 | 3 | - | - | - | 11 | - | 6 | - | 3 | 3 | - | 7 | 1 |
| 城東1丁目 | 77 | - | - | 3 | 4 | - | 1 | - | 37 | 1 | 3 | 4 | 2 | 3 | 1 | 18 | - |
| 城東2丁目 | 84 | - | - | 6 | 15 | - | - | 1 | 22 | 2 | 6 | 7 | 3 | 2 | - | 20 | - |
| 城東3丁目 | 61 | - | - | 2 | 10 | - | - | 2 | 22 | 1 | 1 | 5 | 1 | 4 | 1 | 11 | 1 |
| 城東4丁目 | 51 | - | - | 5 | 12 | - | 1 | - | 13 | - | 5 | 2 | 3 | - | - | 10 | - |
| 城東5丁目 | 35 | - | - | 1 | 5 | - | - | - | 10 | 1 | 1 | 2 | 1 | 3 | - | 11 | - |
| 砂田町 | 25 | - | - | 3 | 10 | - | - | - | 3 | - | - | - | 1 | 2 | - | 6 | - |
| 住吉1丁目 | 93 | - | - | 6 | 10 | - | - | 3 | 28 | 2 | 6 | 10 | 4 | 4 | 1 | 18 | 1 |
| 住吉2丁目 | 61 | - | - | 4 | 7 | - | - | 1 | 21 | 2 | 5 | 8 | 3 | 4 | - | 5 | 1 |
| 住吉3丁目 | 74 | - | - | 11 | 14 | 1 | - | - | 20 | 2 | 1 | 7 | 3 | - | 1 | 14 | - |
| 住吉4丁目 | 96 | - | - | 12 | 19 | - | - | 2 | 27 | 1 | 6 | 9 | 6 | 3 | 1 | 10 | - |
| 住吉5丁目 | 89 | - | - | 5 | 10 | 1 | 1 | 2 | 26 | 3 | 3 | 15 | 4 | - | - | 19 | - |

| 町丁名/区分 | 総数 | A~C | D | E | F | G | H | I | J | K | L | M | N | O | P | Q | R |
|---------|-----|------|----|-----|-----|-----------------|-------|-----|--------|--------|------|---------|-------|-----------------|------------------|---------------------------|------------------------|
| | | 農林漁業 | 鉱業 | 建設業 | 製造業 | 電気 ガス 熱供給 | 情報通信業 | 運輸業 | 卸売・小売業 | 金融・保険業 | 不動産業 | 飲食店、宿泊業 | 医療、福祉 | 教育 学習支 援業 | 複合 サービ ス事業 | サービス業 (他に分類さ れないもの) | 公務 (他に分類さ れないもの) |
| 住吉本町 | 8 | - | - | - | 1 | - | - | 1 | 3 | - | - | 2 | - | - | - | 1 | - |
| 善光寺町 | 10 | - | - | - | 1 | - | - | - | 6 | - | - | 2 | - | - | - | 1 | - |
| 高町 | 1 | - | - | - | - | - | - | - | - | - | - | 1 | - | - | - | - | - |
| 高成町 | 12 | - | - | - | - | - | - | - | 8 | - | - | 2 | - | 1 | - | - | 1 |
| 高畑1丁目 | 81 | - | - | 3 | 16 | - | 1 | - | 14 | 1 | 2 | 14 | 5 | 5 | - | 20 | - |
| 高畑2丁目 | 55 | - | - | 1 | 11 | - | - | - | 12 | 1 | 1 | 13 | 3 | 2 | - | 11 | - |
| 高畑3丁目 | 16 | - | - | - | 3 | - | - | - | 7 | - | 1 | 1 | - | - | - | 4 | - |
| 高室町 | 12 | - | - | 3 | 5 | - | - | - | 1 | - | - | 1 | - | - | - | 2 | - |
| 宝1丁目 | 140 | - | - | 8 | 7 | - | 3 | - | 45 | 6 | 15 | 13 | 10 | 4 | 3 | 26 | - |
| 宝2丁目 | 90 | - | - | 4 | 7 | - | - | - | 27 | - | 8 | 12 | 3 | 3 | - | 25 | 1 |
| 武田1丁目 | 42 | - | - | 1 | 1 | - | - | - | 11 | 1 | 3 | 5 | - | 5 | - | 15 | - |
| 武田2丁目 | 54 | - | - | 1 | 3 | - | - | - | 12 | 4 | 5 | 8 | 2 | 7 | - | 12 | - |
| 武田3丁目 | 52 | - | - | 1 | - | - | - | - | 15 | 1 | 14 | 4 | 4 | 2 | 1 | 10 | - |
| 武田4丁目 | 16 | - | - | - | - | - | 1 | - | 2 | - | - | 2 | 1 | 2 | - | 8 | - |
| 竹日向町 | 2 | - | - | - | - | - | - | - | 1 | - | - | 1 | - | - | - | - | - |
| 大和町 | 31 | - | - | 3 | 2 | - | - | 1 | 9 | - | 2 | 3 | 3 | 3 | - | 5 | - |
| 千塚1丁目 | 62 | - | - | 2 | 1 | - | 1 | - | 31 | - | 3 | 5 | - | 2 | 1 | 15 | 1 |
| 千塚2丁目 | 16 | - | - | 1 | - | - | - | - | 4 | - | 2 | 3 | 2 | - | - | 4 | - |
| 千塚3丁目 | 45 | - | - | - | 2 | - | - | - | 12 | 1 | 1 | 11 | 2 | 3 | - | 13 | - |
| 千塚4丁目 | 42 | - | - | 4 | 7 | - | - | - | 11 | 1 | 3 | 4 | 2 | 1 | - | 9 | - |
| 千塚5丁目 | 31 | - | - | 4 | 2 | - | - | 2 | 8 | - | - | 2 | 3 | 2 | 1 | 7 | - |
| 中央1丁目 | 466 | - | - | 3 | 3 | - | 3 | 1 | 87 | 7 | 19 | 269 | 10 | 5 | - | 51 | 8 |
| 中央2丁目 | 188 | - | - | 8 | 8 | - | 4 | 1 | 60 | 9 | 30 | 15 | 8 | 3 | - | 42 | - |
| 中央3丁目 | 81 | - | - | 4 | 10 | - | 1 | - | 16 | 1 | 9 | 5 | 2 | 7 | 3 | 23 | - |
| 中央4丁目 | 225 | - | - | 7 | 6 | - | - | 1 | 106 | 2 | 17 | 36 | 7 | 6 | 6 | 31 | - |
| 中央5丁目 | 93 | - | - | 6 | 12 | - | 1 | - | 29 | 7 | 3 | 7 | 5 | 2 | - | 21 | - |
| 長松寺町 | 58 | - | - | 6 | 3 | - | - | - | 10 | 2 | 4 | 10 | 5 | 5 | - | 13 | - |
| 塚原町 | 10 | - | - | 5 | 1 | - | - | - | - | - | - | - | 1 | 1 | - | 2 | - |
| 天神町 | 27 | - | - | 1 | - | - | - | - | 7 | 1 | 5 | 3 | 4 | 1 | - | 5 | - |
| 東光寺町 | 15 | - | - | 1 | 2 | - | - | - | 4 | - | 1 | 3 | - | 1 | - | 3 | - |
| 徳行1丁目 | 138 | - | - | 13 | 2 | - | 1 | 1 | 42 | 1 | 5 | 36 | 6 | 3 | 2 | 25 | 1 |
| 徳行2丁目 | 103 | - | - | 7 | 13 | 1 | - | - | 39 | - | 5 | 13 | 2 | 3 | - | 20 | - |
| 徳行3丁目 | 78 | - | - | 11 | 1 | - | 2 | - | 25 | 2 | 1 | 10 | 5 | 1 | - | 20 | - |
| 徳行4丁目 | 53 | - | - | 11 | 3 | - | 1 | 1 | 14 | 1 | 2 | 8 | 3 | 2 | 1 | 6 | - |
| 徳行5丁目 | 41 | - | - | 5 | 6 | - | 1 | 1 | 11 | - | - | 4 | 2 | - | - | 11 | - |
| 富竹1丁目 | 71 | - | - | 7 | 5 | - | 1 | 1 | 23 | 1 | 9 | 7 | 2 | - | 1 | 14 | - |
| 富竹2丁目 | 55 | - | - | 5 | 4 | - | - | - | 19 | 1 | 4 | 4 | 1 | 2 | - | 13 | 2 |
| 富竹3丁目 | 27 | - | - | 5 | 4 | - | - | - | 6 | - | 1 | 4 | 1 | 2 | - | 4 | - |
| 富竹4丁目 | 11 | - | - | 1 | 3 | - | - | - | 3 | - | - | - | 2 | 1 | - | 1 | - |
| 中小河原1丁目 | 68 | - | - | 12 | 4 | - | 1 | - | 25 | 1 | 3 | 7 | 2 | 1 | - | 12 | - |
| 中小河原町 | 79 | - | - | 8 | 7 | - | 1 | - | 19 | - | 1 | 14 | 3 | 6 | - | 19 | 1 |
| 中町 | 28 | - | - | 6 | 2 | - | - | - | 10 | - | - | 1 | 1 | 1 | 1 | 6 | - |
| 中村町 | 43 | - | - | 3 | 3 | - | - | - | 10 | - | - | 6 | 8 | 2 | 1 | 10 | - |
| 七沢町 | 33 | - | - | 8 | 3 | - | - | - | 10 | - | - | - | 2 | 1 | - | 9 | - |
| 西油川町 | 2 | 1 | - | - | - | - | - | - | - | - | - | - | - | - | - | 1 | - |
| 西下条町 | 38 | - | - | 4 | 9 | - | 2 | 2 | 7 | - | - | 2 | - | 2 | 1 | 8 | 1 |
| 西高橋町 | 42 | - | - | 6 | 4 | - | 2 | - | 18 | - | 2 | 5 | 2 | - | - | 3 | - |
| 西田町 | 14 | - | - | - | 2 | - | - | - | 3 | - | 1 | 1 | 1 | 1 | 1 | 4 | - |
| 羽黒町 | 59 | 1 | - | 4 | 3 | - | - | 1 | 14 | 2 | 1 | 5 | 12 | 5 | - | 11 | - |
| 東下条町 | 10 | - | - | 2 | - | - | - | - | 1 | - | - | - | 1 | - | - | 6 | - |
| 平瀬町 | 19 | - | - | 1 | 3 | 1 | - | - | 5 | - | - | 5 | - | - | 1 | 2 | 1 |
| 富士見1丁目 | 86 | - | - | 4 | 1 | - | 1 | - | 24 | - | 6 | 18 | 8 | 3 | - | 21 | - |
| 富士見2丁目 | 52 | - | - | 4 | 1 | - | - | 2 | 20 | - | - | 9 | 2 | 3 | - | 11 | - |
| 古上条町 | 70 | - | - | 9 | 4 | - | - | 1 | 23 | 1 | - | 12 | 6 | 3 | - | 11 | - |

| 町丁名/区分 | 総数 | A~C | D | E | F | G | H | I | J | K | L | M | N | O | P | Q | R |
|--------|-----|------|----|-----|-----|-----------------|-------|-----|--------|--------|------|---------|-------|-----------------|------------------|---------------------------|------------------------|
| | | 農林漁業 | 鉱業 | 建設業 | 製造業 | 電気 ガス 熱供給 | 情報通信業 | 運輸業 | 卸売・小売業 | 金融・保険業 | 不動産業 | 飲食店、宿泊業 | 医療、福祉 | 教育 学習支 援業 | 複合 サービ ス事業 | サービス業 (他に分類さ れないもの) | 公務 (他に分類さ れないもの) |
| 堀之内町 | 38 | - | - | 1 | 2 | - | - | - | 11 | - | 8 | 7 | 2 | 1 | - | 5 | 1 |
| 増坪町 | 31 | - | - | 6 | 5 | - | - | - | 9 | 1 | - | 3 | 3 | - | - | 4 | - |
| 丸の内1丁目 | 524 | 2 | - | 7 | 2 | 2 | 8 | 5 | 214 | 28 | 8 | 84 | 19 | 11 | 3 | 110 | 21 |
| 丸の内2丁目 | 378 | - | - | 13 | 6 | 1 | 9 | 4 | 78 | 25 | 26 | 71 | 31 | 12 | 2 | 98 | 2 |
| 丸の内3丁目 | 243 | 1 | - | 13 | 14 | - | 2 | 1 | 49 | 25 | 9 | 23 | 15 | 6 | 3 | 81 | 1 |
| 美咲1丁目 | 56 | - | - | 3 | 3 | - | - | - | 24 | - | 4 | 4 | 6 | 1 | - | 10 | 1 |
| 美咲2丁目 | 44 | - | - | 2 | 3 | - | - | 1 | 14 | - | 5 | 7 | - | 3 | 1 | 8 | - |
| 御岳町 | 4 | - | - | - | - | - | - | - | - | - | - | 1 | - | - | - | 2 | 1 |
| 緑が丘1丁目 | 53 | 1 | - | 8 | 1 | - | - | - | 15 | - | 8 | 7 | 3 | 1 | 1 | 8 | - |
| 緑が丘2丁目 | 37 | - | - | 2 | 5 | - | - | - | 3 | 1 | 5 | 8 | 2 | 5 | - | 6 | - |
| 南口町 | 31 | - | - | 4 | 1 | - | - | 2 | 7 | - | 3 | 2 | 2 | 2 | 1 | 7 | - |
| 宮原町 | 27 | - | - | 2 | 6 | - | - | - | 3 | - | 2 | 3 | 3 | 1 | 1 | 6 | - |
| 宮前町 | 22 | 2 | - | - | - | - | - | - | 4 | - | 5 | 3 | 3 | - | - | 5 | - |
| 向町 | 68 | - | - | 8 | 3 | - | 1 | - | 26 | - | 1 | 15 | 8 | 1 | - | 5 | - |
| 元紺屋町 | 21 | - | - | - | 3 | - | - | - | 7 | - | 3 | - | 1 | 1 | - | 6 | - |
| 屋形1丁目 | 12 | - | - | - | - | - | - | - | 5 | - | - | 1 | 1 | 1 | - | 4 | - |
| 屋形2丁目 | 15 | - | - | - | - | - | - | - | 9 | - | - | 1 | 2 | - | - | 3 | - |
| 屋形3丁目 | 8 | - | - | 1 | 1 | - | - | - | 3 | - | - | 1 | - | - | 1 | - | 1 |
| 山宮町 | 94 | - | - | 11 | 10 | - | 1 | 1 | 23 | - | 1 | 7 | 8 | 5 | 2 | 25 | - |
| 湯田1丁目 | 58 | - | - | 3 | 7 | - | 1 | 2 | 26 | 1 | 3 | 5 | 2 | 1 | - | 7 | - |
| 湯田2丁目 | 103 | - | - | 4 | 14 | - | 4 | 2 | 37 | 1 | 3 | 16 | 2 | 6 | - | 14 | - |
| 湯村1丁目 | 55 | - | - | 2 | 3 | - | - | 2 | 16 | 1 | - | 9 | 4 | 3 | - | 15 | - |
| 湯村2丁目 | 27 | - | - | 1 | 1 | - | - | - | 10 | - | 1 | 8 | 1 | 1 | 1 | 3 | - |
| 湯村3丁目 | 76 | - | - | 2 | - | - | - | - | 14 | 3 | 4 | 22 | 7 | 6 | 2 | 15 | 1 |
| 横根町 | 36 | - | - | 4 | 1 | - | - | - | 8 | - | 2 | 3 | 4 | 3 | 1 | 9 | 1 |
| 蓬沢1丁目 | 48 | - | - | 8 | 5 | - | - | - | 11 | 2 | - | 4 | 2 | 2 | - | 14 | - |
| 蓬沢町 | 22 | - | - | 7 | 3 | - | - | - | 7 | - | - | 2 | 2 | - | - | 1 | - |
| 若松町 | 70 | - | - | 3 | 5 | - | - | - | 30 | 1 | 4 | 5 | 4 | 1 | 1 | 16 | - |
| 和田町 | 20 | - | - | 2 | 1 | - | - | - | 2 | - | 10 | - | 2 | - | - | 3 | - |
| 和戸町 | 123 | - | - | 15 | 9 | - | - | 3 | 38 | 2 | 3 | 18 | 9 | 3 | - | 22 | 1 |
| 酒折1丁目 | 69 | - | - | 6 | 4 | - | - | 3 | 21 | 3 | 4 | 9 | 3 | 3 | - | 13 | - |
| 酒折2丁目 | 37 | - | - | 2 | 3 | - | 1 | - | 14 | 2 | 4 | 4 | 2 | 3 | - | 2 | - |
| 酒折3丁目 | 6 | - | - | - | - | - | - | - | 2 | - | - | - | - | 2 | - | 2 | - |
| 善光寺1丁目 | 84 | - | - | 3 | 9 | - | - | - | 27 | 1 | 15 | 10 | 3 | 2 | 1 | 13 | - |
| 善光寺2丁目 | 12 | - | - | - | 1 | - | - | - | 2 | 1 | - | 1 | 2 | 3 | - | 2 | - |
| 善光寺3丁目 | 32 | - | - | 4 | 5 | - | - | - | 7 | - | 1 | 2 | 2 | 3 | - | 8 | - |
| 東光寺1丁目 | 37 | - | - | 4 | 3 | - | - | - | 10 | - | 1 | 1 | 6 | 2 | 1 | 9 | - |
| 東光寺2丁目 | 21 | - | - | - | 3 | - | - | - | 7 | - | 2 | 1 | - | 2 | - | 6 | - |
| 東光寺3丁目 | 18 | - | - | 2 | 2 | - | - | - | 4 | 1 | 1 | 1 | - | - | 2 | 5 | - |
| 右左口町 | 35 | - | - | 14 | 3 | - | - | 1 | 4 | - | - | 1 | - | - | 2 | 8 | 2 |
| 梯町 | 8 | - | - | - | - | - | - | - | 4 | - | - | 1 | - | - | - | 2 | 1 |
| 上曽根町 | 67 | - | - | 12 | 5 | - | - | 6 | 16 | 2 | - | 4 | 3 | 3 | 2 | 13 | 1 |
| 上向山町 | 19 | - | - | 3 | 4 | - | 1 | - | 6 | - | - | 2 | - | - | - | 3 | - |
| 下曽根町 | 91 | - | - | 7 | 17 | - | - | 2 | 34 | 1 | - | 5 | 1 | 2 | 1 | 21 | - |
| 下向山町 | 33 | - | - | 5 | 1 | - | - | 1 | 5 | - | - | 2 | 6 | 3 | - | 9 | 1 |
| 白井町 | 25 | - | - | 7 | 2 | - | - | 1 | 7 | - | - | 1 | - | - | - | 7 | - |
| 心経寺町 | 4 | - | - | 1 | - | - | - | - | - | - | - | - | 2 | - | - | 1 | - |
| 中畑町 | 14 | - | - | 1 | 2 | - | - | - | 6 | - | - | 2 | - | 1 | - | 2 | - |
| 古関町 | 17 | - | - | 1 | - | - | - | 1 | 3 | - | - | 1 | 2 | 1 | 2 | 5 | 1 |

(資料)平成18年「事業所・企業統計調査報告」

3 市・郡別事業所数及び従業者数

| 区 分 / 年 | | 平成 18 年 | | 平成 13 年 | | 平成13年～18年 増加率(%) |
|---------|--------|---------|--------|---------|--------|---------------------|
| | | 実 数 | 構成比(%) | 実 数 | 構成比(%) | |
| 事業所数 | 県 計 | 48,723 | 100.0 | 52,789 | 100.0 | △ 7.7 |
| | 市 計 | 40,286 | 82.7 | 43,836 | 83.0 | △ 8.1 |
| | 郡 計 | 8,437 | 17.3 | 8,953 | 17.0 | △ 5.8 |
| | 甲府市 | 12,744 | 26.2 | 14,251 | 27.0 | △ 10.6 |
| | 富士吉田市 | 3,862 | 7.9 | 4,326 | 8.2 | △ 10.7 |
| | 都留市 | 2,489 | 5.1 | 2,551 | 4.8 | △ 2.4 |
| | 山梨市 | 1,685 | 3.5 | 1,809 | 3.4 | △ 6.9 |
| | 大月市 | 1,689 | 3.5 | 1,788 | 3.4 | △ 5.5 |
| | 韮崎市 | 1,436 | 2.9 | 1,580 | 3.0 | △ 9.1 |
| | 南アルプス市 | 2,838 | 5.8 | 2,991 | 5.7 | △ 5.1 |
| | 北杜市 | 2,771 | 5.7 | 3,071 | 5.8 | △ 9.8 |
| | 甲斐市 | 2,908 | 6.0 | 3,041 | 5.8 | △ 4.4 |
| | 笛吹市 | 3,227 | 6.6 | 3,609 | 6.8 | △ 10.6 |
| | 上野原市 | 1,508 | 3.1 | 1,638 | 3.1 | △ 7.9 |
| | 甲州市 | 1,709 | 3.5 | 1,824 | 3.5 | △ 6.3 |
| | 中央市 | 1,420 | 2.9 | 1,357 | 2.6 | 4.6 |
| 従業者数 | 県 計 | 396,194 | 100.0 | 411,237 | 100.0 | △ 3.7 |
| | 市 計 | 329,130 | 83.1 | 341,921 | 83.1 | △ 3.7 |
| | 郡 計 | 67,064 | 16.9 | 69,316 | 16.9 | △ 3.2 |
| | 甲府市 | 116,060 | 29.3 | 120,487 | 29.3 | △ 3.7 |
| | 富士吉田市 | 25,598 | 6.5 | 27,005 | 6.6 | △ 5.2 |
| | 都留市 | 15,623 | 3.9 | 16,555 | 4.0 | △ 5.6 |
| | 山梨市 | 11,649 | 2.9 | 12,317 | 3.0 | △ 5.4 |
| | 大月市 | 10,888 | 2.7 | 12,355 | 3.0 | △ 11.9 |
| | 韮崎市 | 15,275 | 3.9 | 16,243 | 3.9 | △ 6.0 |
| | 南アルプス市 | 25,610 | 6.5 | 24,907 | 6.1 | 2.8 |
| | 北杜市 | 19,907 | 5.0 | 20,475 | 5.0 | △ 2.8 |
| | 甲斐市 | 21,878 | 5.5 | 22,326 | 5.4 | △ 2.0 |
| | 笛吹市 | 27,240 | 6.9 | 29,306 | 7.1 | △ 7.0 |
| | 上野原市 | 10,949 | 2.8 | 11,101 | 2.7 | △ 1.4 |
| | 甲州市 | 11,674 | 2.9 | 12,320 | 3.0 | △ 5.2 |
| | 中央市 | 16,779 | 4.2 | 16,524 | 4.0 | 1.5 |

※ 平成13年以降に合併があった市の平成13年分の数値は、旧市町村分の合計である。

(資料)平成18年「事業所・企業統計調査報告」

4 製造業産業中分類別統計表

(従業者4人以上の事業所)

| 区分 / 産業分類 | | 計 | 食料 | 飲料 | 繊維 | 衣服 | | |
|------------|--------------------|-----|-----------|---------|--------|--------|--------|-----|
| 事業所数 | 18年 | 383 | 62 | 3 | 1 | 20 | | |
| | 19年 | 392 | 68 | 2 | - | 17 | | |
| | 20年 | 404 | 73 | 2 | 15 | - | | |
| 従業者数(人) | 合計 | 18年 | 11,439 | 2,696 | 38 | 5 | 196 | |
| | | 19年 | 11,335 | 2,901 | 37 | - | 166 | |
| | | 20年 | 11,012 | 3,044 | 38 | 140 | - | |
| | 常用労働者 | 計 | 18年 | 11,357 | 2,680 | 38 | 4 | 184 |
| | | | 19年 | 11,259 | 2,885 | 37 | - | 158 |
| | | | 20年 | 10,917 | 3,025 | 38 | 135 | - |
| | | 男 | 18年 | 7,099 | 1,247 | 24 | - | 55 |
| | | | 19年 | 7,026 | 1,314 | 20 | - | 46 |
| | | | 20年 | 6,878 | 1,421 | 18 | 44 | - |
| | 女 | 18年 | 4,258 | 1,433 | 14 | 4 | 129 | |
| | | 19年 | 4,233 | 1,571 | 17 | - | 112 | |
| | | 20年 | 4,039 | 1,604 | 20 | 91 | - | |
| | 個人事業主及び 無給家族従業者 | 18年 | 82 | 16 | - | 1 | 12 | |
| | | 19年 | 76 | 16 | - | - | 8 | |
| | | 20年 | 95 | 19 | - | 5 | - | |
| 現金給与総額(万円) | | 18年 | 4,658,846 | 709,167 | 13,853 | X | 50,816 | |
| | | 19年 | 4,982,232 | 936,298 | X | X | 35,660 | |
| | | 20年 | 4,611,732 | 926,443 | X | 31,375 | - | |

| 区分 / 産業分類 | | 木材 | 家具 | 紙製品 | 印刷 | 化学 | | |
|------------|--------------------|-----|-------|--------|--------|---------|---------|-----|
| 事業所数 | 18年 | 4 | 11 | 7 | 33 | 3 | | |
| | 19年 | 3 | 10 | 7 | 34 | 3 | | |
| | 20年 | 2 | 9 | 8 | 33 | 3 | | |
| 従業者数(人) | 合計 | 18年 | 23 | 97 | 120 | 638 | 303 | |
| | | 19年 | 18 | 91 | 118 | 665 | 283 | |
| | | 20年 | 12 | 79 | 120 | 576 | 324 | |
| | 常用労働者 | 計 | 18年 | 23 | 94 | 120 | 632 | 303 |
| | | | 19年 | 18 | 88 | 118 | 653 | 283 |
| | | | 20年 | 12 | 78 | 120 | 561 | 324 |
| | | 男 | 18年 | 16 | 71 | 89 | 470 | 243 |
| | | | 19年 | 15 | 66 | 90 | 474 | 223 |
| | | | 20年 | 10 | 58 | 91 | 414 | 253 |
| | 女 | 18年 | 7 | 23 | 31 | 162 | 60 | |
| | | 19年 | 3 | 22 | 28 | 179 | 60 | |
| | | 20年 | 2 | 20 | 29 | 147 | 71 | |
| | 個人事業主及び 無給家族従業者 | 18年 | - | 3 | - | 6 | - | |
| | | 19年 | - | 3 | - | 12 | - | |
| | | 20年 | - | 1 | - | 15 | - | |
| 現金給与総額(万円) | | 18年 | 7,038 | 36,715 | 48,955 | 301,491 | 195,412 | |
| | | 19年 | X | 32,929 | 47,224 | 290,663 | 207,843 | |
| | | 20年 | X | 29,349 | 47,270 | 244,981 | 205,954 | |

| 区分 / 産業分類 | | プラスチック | ゴム | 皮革 | 窯業 | 鉄鋼 | | |
|------------|--------------------|--------|---------|-----|--------|--------|--------|----|
| 事業所数 | 18年 | 12 | 1 | 4 | 8 | 3 | | |
| | 19年 | 12 | - | 4 | 9 | 3 | | |
| | 20年 | 13 | - | 3 | 9 | 3 | | |
| 従業者数(人) | 合計 | 18年 | 532 | 4 | 50 | 153 | 62 | |
| | | 19年 | 498 | - | 51 | 160 | 64 | |
| | | 20年 | 399 | - | 50 | 145 | 64 | |
| | 常用労働者 | 計 | 18年 | 529 | 1 | 50 | 153 | 62 |
| | | | 19年 | 495 | - | 51 | 160 | 64 |
| | | | 20年 | 394 | - | 50 | 144 | 64 |
| | | 男 | 18年 | 350 | 1 | 31 | 121 | 53 |
| | | | 19年 | 339 | - | 31 | 127 | 53 |
| | | | 20年 | 276 | - | 31 | 111 | 52 |
| | 女 | 18年 | 179 | - | 19 | 32 | 9 | |
| | | 19年 | 156 | - | 20 | 33 | 11 | |
| | | 20年 | 118 | - | 19 | 33 | 12 | |
| | 個人事業主及び 無給家族従業者 | 18年 | 3 | 3 | - | - | - | |
| | | 19年 | 3 | - | - | - | - | |
| | | 20年 | 5 | - | - | 1 | - | |
| 現金給与総額(万円) | | 18年 | 216,419 | X | 20,045 | 70,615 | 22,648 | |
| | | 19年 | 194,788 | - | 19,732 | 70,355 | 23,659 | |
| | | 20年 | 164,469 | - | 19,803 | 66,561 | 19,582 | |

| 区分 / 産業分類 | | 非鉄 | 金属 | 機械 | 電機 | 情通 | | |
|------------|--------------------|-----|--------|---------|---------|---------|---------|-------|
| 事業所数 | 18年 | 2 | 25 | 29 | 9 | 5 | | |
| | 19年 | 3 | 27 | 28 | 11 | 4 | | |
| | 20年 | 3 | 26 | 35 | 8 | 5 | | |
| 従業者数(人) | 合計 | 18年 | 164 | 368 | 538 | 1,492 | 1,210 | |
| | | 19年 | 179 | 388 | 581 | 1,512 | 991 | |
| | | 20年 | 187 | 374 | 772 | 1,277 | 1,048 | |
| | 常用労働者 | 計 | 18年 | 164 | 363 | 535 | 1,490 | 1,209 |
| | | | 19年 | 179 | 382 | 579 | 1,510 | 991 |
| | | | 20年 | 187 | 368 | 760 | 1,276 | 1,048 |
| | | 男 | 18年 | 143 | 254 | 435 | 925 | 987 |
| | | | 19年 | 149 | 267 | 451 | 1,055 | 783 |
| | | | 20年 | 156 | 268 | 504 | 939 | 848 |
| | 女 | 18年 | 21 | 109 | 100 | 565 | 222 | |
| | | 19年 | 30 | 115 | 128 | 455 | 208 | |
| | | 20年 | 31 | 100 | 256 | 337 | 200 | |
| | 個人事業主及び 無給家族従業者 | 18年 | - | 5 | 3 | 2 | 1 | |
| | | 19年 | - | 6 | 2 | 2 | - | |
| | | 20年 | - | 6 | 12 | 1 | - | |
| 現金給与総額(万円) | | 18年 | X | 135,557 | 244,838 | 896,244 | 636,479 | |
| | | 19年 | 89,655 | 140,740 | 251,725 | 973,939 | 664,379 | |
| | | 20年 | 81,308 | 129,123 | 310,403 | 689,411 | 725,603 | |

| 区分 / 産業分類 | | 電子 | 輸送機 | 精機 | その他 | | |
|------------|--------------------|-----|---------|--------|--------|---------|-------|
| 事業所数 | 18年 | 10 | 4 | 5 | 122 | | |
| | 19年 | 10 | 4 | 5 | 128 | | |
| | 20年 | 11 | 5 | - | 138 | | |
| 従業者数(人) | 合計 | 18年 | 729 | 88 | 219 | 1,714 | |
| | | 19年 | 730 | 70 | 218 | 1,614 | |
| | | 20年 | 713 | 93 | - | 1,557 | |
| | 常用労働者 | 計 | 18年 | 729 | 88 | 217 | 1,689 |
| | | | 19年 | 730 | 70 | 218 | 1,590 |
| | | | 20年 | 713 | 93 | - | 1,527 |
| | | 男 | 18年 | 569 | 52 | 108 | 855 |
| | | | 19年 | 587 | 48 | 96 | 792 |
| | | | 20年 | 550 | 67 | - | 767 |
| | 女 | 18年 | 160 | 36 | 109 | 834 | |
| | | 19年 | 143 | 22 | 122 | 798 | |
| | | 20年 | 163 | 26 | - | 760 | |
| | 個人事業主及び 無給家族従業者 | 18年 | - | - | 2 | 25 | |
| | | 19年 | - | - | - | 24 | |
| | | 20年 | - | - | - | 30 | |
| 現金給与総額(万円) | | 18年 | 305,511 | 31,405 | 63,720 | 564,208 | |
| | | 19年 | 316,883 | 30,114 | 62,996 | 574,714 | |
| | | 20年 | 330,689 | 37,545 | - | 535,877 | |

| 区分 / 産業分類 | | 計 | 食料 | 飲料 | 繊維 | 衣服 | |
|-----------|-------------|------------|------------|-----------|---------|--------|---------|
| 原材料使用額等 | 18年 | 18,888,684 | 1,775,232 | 76,018 | X | 39,906 | |
| | 19年 | 21,360,161 | 2,202,915 | X | - | 39,741 | |
| | 20年 | 22,237,949 | 2,349,894 | X | 29,305 | - | |
| 製造品出荷額等 | 合計(万円) | 18年 | 32,915,345 | 3,657,442 | 134,569 | X | 136,060 |
| | | 19年 | 33,872,287 | 3,950,065 | 0 | X | 100,970 |
| | | 20年 | 33,713,863 | 4,105,775 | X | 85,462 | - |
| | 製造品出荷額(万円) | 18年 | 30,260,454 | 3,637,762 | 117,399 | - | 99,880 |
| | | 19年 | 31,979,923 | 3,904,108 | X | - | 73,187 |
| | | 20年 | 32,178,930 | 4,062,972 | X | 55,421 | - |
| | 加工賃収入額(万円) | 18年 | 2,636,550 | 19,680 | 17,150 | X | 36,180 |
| | | 19年 | 1,125,607 | 19,992 | X | - | 27,783 |
| | | 20年 | 1,049,505 | 14,185 | X | 26,782 | - |
| | 修理料収入額(万円) | 18年 | 18,341 | - | 20 | - | - |
| | | 19年 | 15,422 | - | X | - | - |
| | | 20年 | 19,084 | - | X | - | - |
| | その他の収入額(万円) | 18年 | - | - | - | - | - |
| | | 19年 | 751,335 | 25,965 | X | - | - |
| | | 20年 | 466,344 | 28,618 | X | 3,259 | - |

| 区分 / 産業分類 | | 木材 | 家具 | 紙製品 | 印刷 | 化学 | |
|-----------|-------------|--------|--------|---------|---------|-----------|-----------|
| 原材料使用額等 | 18年 | 11,178 | 72,410 | 126,076 | 600,554 | 539,472 | |
| | 19年 | X | 84,435 | 185,646 | 604,841 | 469,117 | |
| | 20年 | X | 72,644 | 209,851 | 550,013 | 710,342 | |
| 製造品出荷額等 | 合計(万円) | 18年 | 23,543 | 169,944 | 202,116 | 1,446,679 | 1,108,191 |
| | | 19年 | X | 189,240 | 273,725 | 1,406,346 | 1,051,151 |
| | | 20年 | X | 154,775 | 303,978 | 1,263,432 | 1,153,375 |
| | 製造品出荷額(万円) | 18年 | 22,671 | 169,464 | 195,826 | 1,441,257 | 1,108,191 |
| | | 19年 | X | 188,008 | 190,187 | 1,398,963 | 1,014,282 |
| | | 20年 | X | 148,214 | 217,315 | 1,243,560 | 1,096,503 |
| | 加工賃収入額(万円) | 18年 | 872 | - | 6,290 | 5,422 | - |
| | | 19年 | X | 470 | 5,800 | 4,428 | - |
| | | 20年 | X | 6,557 | 5,850 | 13,400 | - |
| | 修理料収入額(万円) | 18年 | - | 480 | - | - | - |
| | | 19年 | - | 10 | - | - | - |
| | | 20年 | - | 4 | - | - | - |
| | その他の収入額(万円) | 18年 | - | - | - | - | - |
| | | 19年 | - | 752 | 77,738 | 2,955 | 36,869 |
| | | 20年 | - | - | 80,813 | 6,472 | 56,872 |

| 区分 / 産業分類 | | プラスチック | ゴム | 皮革 | 窯業 | 鉄鋼 | |
|-----------|-------------|---------|-----------|---------|---------|---------|---------|
| 原材料使用額等 | 18年 | 637,309 | X | 155,218 | 98,588 | 66,329 | |
| | 19年 | 614,633 | - | 156,131 | 96,278 | 146,317 | |
| | 20年 | 446,488 | - | 169,626 | 91,740 | 132,628 | |
| 製造品出荷額等 | 合計(万円) | 18年 | 1,092,938 | X | 280,646 | 254,975 | 160,320 |
| | | 19年 | 1,108,984 | - | 279,167 | 261,970 | 224,310 |
| | | 20年 | 909,828 | - | 294,022 | 230,836 | 265,099 |
| | 製造品出荷額(万円) | 18年 | 1,078,207 | X | 280,646 | 143,991 | 144,320 |
| | | 19年 | 1,094,087 | - | 279,167 | 147,820 | X |
| | | 20年 | 895,061 | - | 294,022 | 126,846 | 222,701 |
| | 加工賃収入額(万円) | 18年 | 14,731 | - | - | 110,984 | 16,000 |
| | | 19年 | 14,897 | - | - | 97,602 | - |
| | | 20年 | 13,817 | - | - | 81,776 | - |
| | 修理料収入額(万円) | 18年 | - | - | - | - | - |
| | | 19年 | - | - | - | - | - |
| | | 20年 | - | - | - | - | - |
| | その他の収入額(万円) | 18年 | - | - | - | - | - |
| | | 19年 | - | - | - | 16,548 | X |
| | | 20年 | 950 | - | - | 22,214 | 42,398 |

| 区分 / 産業分類 | | 非鉄 | 金属 | 機械 | 電機 | 情通 | |
|-----------|-------------|---------|---------|---------|-----------|------------|------------|
| 原材料使用額等 | 18年 | X | 289,292 | 506,732 | 1,828,861 | 7,656,640 | |
| | 19年 | 766,188 | 301,622 | 399,726 | 2,037,515 | 9,158,403 | |
| | 20年 | 537,885 | 335,832 | 530,332 | 1,583,686 | 10,642,352 | |
| 製造品出荷額等 | 合計(万円) | 18年 | X | 583,428 | 936,526 | 3,421,260 | 10,907,806 |
| | | 19年 | 693,791 | 596,559 | 858,696 | 3,754,771 | 11,052,092 |
| | | 20年 | 718,507 | 638,874 | 1,391,977 | 3,207,398 | 12,173,680 |
| | 製造品出荷額(万円) | 18年 | X | 241,926 | 862,750 | 3,411,927 | 10,858,724 |
| | | 19年 | 560,166 | 215,807 | 779,697 | 3,719,809 | 10,552,553 |
| | | 20年 | 629,633 | 248,672 | 1,245,170 | 3,192,321 | 12,109,241 |
| | 加工賃収入額(万円) | 18年 | X | 341,497 | 67,353 | 7,346 | 49,082 |
| | | 19年 | 118,337 | 380,682 | 69,719 | 32,779 | 32,100 |
| | | 20年 | 75,781 | 389,906 | 112,994 | 14,164 | 29,052 |
| | 修理料収入額(万円) | 18年 | - | 5 | 6,423 | 1,987 | - |
| | | 19年 | - | 70 | 1,620 | 1,657 | - |
| | | 20年 | - | - | 6,125 | 913 | X |
| | その他の収入額(万円) | 18年 | - | - | - | - | - |
| | | 19年 | 15,288 | - | 7,660 | 526 | 467,439 |
| | | 20年 | 13,093 | 296 | 27,688 | - | X |

| 区分 / 産業分類 | | 電子 | 輸送機 | 精機 | その他 | |
|-----------|-------------|-----------|-----------|---------|-----------|-----------|
| 原材料使用額等 | 18年 | 1,718,936 | 77,509 | 135,442 | 2,008,445 | |
| | 19年 | 1,809,635 | 46,075 | 167,026 | 1,986,730 | |
| | 20年 | 1,797,050 | 80,872 | - | 1,886,923 | |
| 製造品出荷額等 | 合計(万円) | 18年 | 3,697,116 | 134,828 | 620,867 | 3,474,689 |
| | | 19年 | 3,782,737 | 134,138 | 657,252 | 3,348,695 |
| | | 20年 | 3,303,850 | 148,815 | - | 3,238,532 |
| | 製造品出荷額(万円) | 18年 | 2,024,752 | 124,403 | 584,599 | 3,250,131 |
| | | 19年 | 3,755,831 | 129,996 | 611,145 | 3,043,069 |
| | | 20年 | 3,271,942 | 141,970 | - | 2,872,797 |
| | 加工賃収入額(万円) | 18年 | 1,672,364 | 8,425 | 35,491 | 217,909 |
| | | 19年 | 20,676 | - | 35,596 | 245,916 |
| | | 20年 | 29,031 | 300 | - | 221,370 |
| | 修理料収入額(万円) | 18年 | - | 2,000 | 777 | 6,649 |
| | | 19年 | - | X | 1,300 | 6,727 |
| | | 20年 | - | 5,594 | - | 6,041 |
| | その他の収入額(万円) | 18年 | - | - | - | - |
| | | 19年 | 6,230 | 4,142 | 9,211 | 52,983 |
| | | 20年 | 2,877 | 951 | - | 138,324 |

(資料)山梨県 平成20年「工業統計調査結果報告」

5 製造業従業者規模別統計表

(従業者4人以上の事業所)

| 区分／従業者規模 | | 計 | 4～9人 | 10～19人 | 20～29人 | 30～49人 | | |
|--------------------|-------|-----|-----------|---------|---------|---------|---------|-----|
| 事業所数 | | 18年 | 383 | 186 | 99 | 34 | 22 | |
| | | 19年 | 392 | 190 | 100 | 42 | 22 | |
| | | 20年 | 404 | 214 | 91 | 44 | 19 | |
| 従業者数 | 合計 | | 18年 | 11,439 | 1,088 | 1,262 | 1,164 | 617 |
| | | | 19年 | 11,335 | 1,079 | 1,258 | 1,167 | 617 |
| | | | 20年 | 11,012 | 1,219 | 1,228 | 1,108 | 737 |
| | 常用労働者 | 計 | 18年 | 11,357 | 1,017 | 1,324 | 829 | 853 |
| | | | 19年 | 11,259 | 1,014 | 1,251 | 1,163 | 617 |
| | | | 20年 | 10,917 | 1,134 | 1,221 | 1,105 | 737 |
| | | 男 | 18年 | 7,099 | 590 | 735 | 480 | 473 |
| | | | 19年 | 7,026 | 616 | 740 | 588 | 453 |
| | | | 20年 | 6,878 | 628 | 673 | 641 | 407 |
| | 女 | 18年 | 4,258 | 427 | 589 | 349 | 380 | |
| | | 19年 | 4,233 | 457 | 612 | 447 | 393 | |
| | | 20年 | 4,039 | 506 | 548 | 464 | 330 | |
| 個人事業主及び 無給家族従業者 | | 18年 | 82 | 71 | 11 | - | - | |
| | | 19年 | 76 | 65 | 7 | 4 | - | |
| | | 20年 | 95 | 85 | 7 | 3 | - | |
| 現金給与総額(万円) | | 18年 | 4,658,846 | X | 443,937 | 279,391 | 314,343 | |
| | | 19年 | 4,982,232 | X | 445,971 | 361,288 | 334,266 | |
| | | 20年 | 4,611,732 | 327,023 | 407,891 | 370,636 | 264,184 | |

| 区分／従業者規模 | | 50～99人 | 100～199人 | 200～299人 | 300人以上 | | |
|--------------------|-------|--------|----------|----------|---------|-----------|-------|
| 事業所数 | | 18年 | 24 | 10 | 2 | 6 | |
| | | 19年 | 22 | 8 | 2 | 6 | |
| | | 20年 | 17 | 11 | 3 | 5 | |
| 従業者数 | 合計 | | 18年 | 1,383 | 1,050 | 1,005 | 2,651 |
| | | | 19年 | 1,590 | 1,283 | 502 | 3,578 |
| | | | 20年 | 1,124 | 1,608 | 817 | 3,171 |
| | 常用労働者 | 計 | 18年 | 1,383 | 1,050 | 1,005 | 2,651 |
| | | | 19年 | 1,590 | 1,283 | 502 | 3,578 |
| | | | 20年 | 1,124 | 1,608 | 817 | 3,171 |
| | | 男 | 18年 | 820 | 945 | 282 | 2,774 |
| | | | 19年 | 824 | 851 | 245 | 2,709 |
| | | | 20年 | 615 | 954 | 504 | 2,456 |
| | 女 | 18年 | 819 | 520 | 205 | 969 | |
| | | 19年 | 766 | 432 | 257 | 869 | |
| | | 20年 | 509 | 654 | 313 | 715 | |
| 個人事業主及び 無給家族従業者 | | 18年 | - | - | - | - | |
| | | 19年 | - | - | - | - | |
| | | 20年 | - | - | - | - | |
| 現金給与総額(万円) | | 18年 | 550,121 | 590,441 | X | 1,960,948 | |
| | | 19年 | 551,621 | 523,812 | X | 2,222,195 | |
| | | 20年 | 439,190 | 593,500 | 358,861 | 1,850,447 | |

| 区分 / 従業者規模 | | 計 | 4～9人 | 10～19人 | 20～29人 | 30～49人 | |
|------------|------------|-----|------------|-----------|-----------|-----------|-----------|
| 原材料使用額等 | | 18年 | 18,888,684 | X | 1,401,006 | 685,737 | 1,011,155 |
| | | 19年 | 21,360,161 | X | 1,471,776 | 788,223 | 1,008,228 |
| | | 20年 | 22,237,949 | 758,598 | 1,278,680 | 890,172 | 1,007,691 |
| 製造品出荷額等 | 合計(万円) | 18年 | 32,915,345 | X | 2,856,151 | 1,330,547 | 1,769,426 |
| | | 19年 | 33,872,287 | X | 2,935,832 | 1,670,439 | 1,793,824 |
| | | 20年 | 33,713,863 | 1,430,891 | 2,860,988 | 1,788,223 | 1,824,952 |
| | 製造品出荷額(万円) | 18年 | 30,260,454 | X | 2,639,446 | 1,229,399 | 1,627,221 |
| | | 19年 | 31,979,923 | X | 2,686,487 | 1,535,825 | 1,487,609 |
| | | 20年 | 32,178,930 | 1,152,655 | 2,611,559 | 1,640,963 | 1,508,676 |
| | 加工賃収入額(万円) | 18年 | 2,636,550 | 189,757 | 211,960 | 99,148 | 140,499 |
| | | 19年 | 1,125,607 | 184,125 | 193,019 | 114,085 | 271,808 |
| | | 20年 | 1,049,505 | 173,043 | 216,677 | 82,144 | 254,927 |
| | 修理料収入額(万円) | 18年 | 18,341 | 7,774 | 4,745 | 2,000 | 1,706 |
| | | 19年 | 15,422 | 3,896 | 6,771 | 20 | 991 |
| | | 20年 | 19,084 | 8,299 | 6,665 | - | 979 |
| | その他の収入(万円) | 18年 | - | - | - | - | - |
| | | 19年 | 751,335 | 35,534 | 49,555 | 20,509 | 33,416 |
| | | 20年 | 466,344 | 96,894 | 26,087 | 65,116 | 60,370 |

| 区分 / 従業者規模 | | 50～99人 | 100～199人 | 200～299人 | 300人以上 | |
|------------|------------|--------|-----------|-----------|-----------|------------|
| 原材料使用額等 | | 18年 | 1,327,135 | 2,970,265 | X | 10,196,003 |
| | | 19年 | 1,463,469 | 3,228,701 | X | 12,101,195 |
| | | 20年 | 1,002,967 | 3,102,567 | 1,101,382 | 13,095,892 |
| 製造品出荷額等 | 合計(万円) | 18年 | 3,090,333 | 4,222,826 | X | 17,087,294 |
| | | 19年 | 3,209,869 | 4,285,392 | X | 17,412,205 |
| | | 20年 | 2,506,695 | 4,106,650 | 1,832,709 | 17,362,755 |
| | 製造品出荷額(万円) | 18年 | 2,755,823 | 2,560,034 | X | 17,087,294 |
| | | 19年 | 2,855,869 | 4,088,028 | X | 16,984,934 |
| | | 20年 | 2,126,585 | 3,943,028 | 1,832,709 | 17,362,755 |
| | 加工賃収入額(万円) | 18年 | 332,394 | 1,662,792 | - | - |
| | | 19年 | 221,682 | 140,888 | - | - |
| | | 20年 | 228,807 | 93,907 | - | - |
| | 修理料収入額(万円) | 18年 | 2,116 | - | - | - |
| | | 19年 | 3,744 | - | - | - |
| | | 20年 | 3,141 | - | - | - |
| | その他の収入(万円) | 18年 | - | - | - | - |
| | | 19年 | 128,574 | 56,476 | - | 427,271 |
| | | 20年 | 148,162 | 69,715 | - | - |

(資料)山梨県 平成20年「工業統計調査結果報告」

6-1 製造業産業中分類別在庫額等(山梨県)(平成19年)(従業者30人以上の事業所) 単位:万円

| 産業分類 | 在庫額合計 | | | 製造品在庫 | | |
|--------|------------|------------|----------|-----------|-----------|----------|
| | 実数 | | 年間増減 | 実数 | | 年間増減 |
| | 年初 | 年末 | (△印は減) | 年初 | 年末 | (△印は減) |
| 総数 | 27,588,451 | 27,574,210 | △14,241 | 9,329,174 | 8,380,415 | △948,759 |
| 食料 | 700,602 | 804,093 | 103,491 | 194,510 | 232,109 | 37,599 |
| 飲料 | 3,591,982 | 3,318,907 | △273,075 | 2,881,725 | 2,696,825 | △184,900 |
| 繊維 | 312,000 | 362,613 | 50,613 | 206,457 | 236,466 | 30,009 |
| 衣服 | 12,290 | 11,328 | △962 | 6,835 | 5,314 | △1,521 |
| 木材 | x | x | x | x | x | x |
| 家具 | 28,348 | 31,678 | 3,330 | 4,971 | 5,432 | 461 |
| 紙製品 | 63,287 | 73,213 | 9,926 | 32,448 | 42,854 | 10,406 |
| 印刷 | 44,040 | 42,013 | △2,027 | 17,474 | 16,912 | △562 |
| 化学 | 336,790 | 384,079 | 47,289 | 101,240 | 87,095 | △14,145 |
| 石油 | - | - | - | - | - | - |
| プラスチック | 494,971 | 452,433 | △42,538 | 228,752 | 227,588 | △1,164 |
| ゴム | x | x | x | x | x | x |
| 皮革 | x | x | x | x | x | x |
| 窯業 | 333,153 | 315,873 | △17,280 | 97,048 | 98,292 | 1,244 |
| 鉄鋼 | 26,886 | 32,171 | 5,285 | 4,566 | 4,758 | 192 |
| 非鉄金属 | 435,716 | 582,247 | 146,531 | 163,203 | 273,855 | 110,652 |
| 機械 | 507,351 | 452,278 | △55,073 | 173,216 | 138,339 | △34,877 |
| 電機 | 8,580,934 | 7,782,212 | △798,722 | 1,972,836 | 1,461,160 | △511,676 |
| 電子 | 5,173,960 | 5,400,045 | 226,085 | 1,490,984 | 1,080,753 | △410,231 |
| 情報 | 1,217,226 | 1,498,475 | 281,249 | 230,299 | 214,533 | △15,766 |
| 輸送機 | 3,252,149 | 3,400,839 | 148,690 | 624,569 | 639,111 | 14,542 |
| 精機 | 698,638 | 839,665 | 141,027 | 206,894 | 217,548 | 10,654 |
| その他 | 746,284 | 785,298 | 39,014 | 264,593 | 286,674 | 22,081 |
| その他 | 889,597 | 868,722 | △20,875 | 341,986 | 336,732 | △5,254 |

| 産業分類 | 半製品及び仕掛品在庫 | | | 原材料及び燃料在庫 | | |
|--------|------------|------------|----------|-----------|-----------|---------|
| | 実数 | | 年間増減 | 実数 | | 年間増減 |
| | 年初 | 年末 | (△印は減) | 年初 | 年末 | (△印は減) |
| 総数 | 11,924,399 | 12,653,822 | 729,423 | 6,334,878 | 6,539,973 | 205,095 |
| 食料 | 84,767 | 87,122 | 2,355 | 421,325 | 484,862 | 63,537 |
| 飲料 | 162,268 | 155,348 | △6,920 | 547,989 | 466,734 | △81,255 |
| 繊維 | 21,353 | 24,469 | 3,116 | 84,190 | 101,678 | 17,488 |
| 衣服 | 1,055 | 1,083 | 28 | 4,400 | 4,931 | 531 |
| 木材 | - | - | - | x | x | x |
| 家具 | 3,131 | 2,675 | △456 | 20,246 | 23,571 | 3,325 |
| 紙製品 | 10,419 | 10,080 | △339 | 20,420 | 20,279 | △141 |
| 印刷 | 16,149 | 15,989 | △160 | 10,417 | 9,112 | △1,305 |
| 化学 | 106,475 | 150,034 | 43,559 | 129,075 | 146,950 | 17,875 |
| 石油 | - | - | - | - | - | - |
| プラスチック | 167,365 | 120,090 | △47,275 | 98,854 | 104,755 | 5,901 |
| ゴム | x | x | x | x | x | x |
| 皮革 | x | x | x | x | x | x |
| 窯業 | 149,885 | 145,645 | △4,240 | 86,220 | 71,936 | △14,284 |
| 鉄鋼 | 12,341 | 10,952 | △1,389 | 9,979 | 16,461 | 6,482 |
| 非鉄金属 | 184,277 | 208,256 | 23,979 | 88,236 | 100,136 | 11,900 |
| 機械 | 194,791 | 169,155 | △25,636 | 139,344 | 144,784 | 5,440 |
| 電機 | 4,701,907 | 4,437,396 | △264,511 | 1,906,191 | 1,883,656 | △22,535 |
| 電子 | 2,707,006 | 3,256,438 | 549,432 | 975,970 | 1,062,854 | 86,884 |
| 情報 | 735,402 | 970,775 | 235,373 | 251,525 | 313,167 | 61,642 |
| 輸送機 | 1,978,998 | 2,061,421 | 82,423 | 648,582 | 700,307 | 51,725 |
| 精機 | 297,823 | 421,976 | 124,153 | 193,921 | 200,141 | 6,220 |
| その他 | 208,906 | 245,424 | 36,518 | 272,785 | 253,200 | △19,585 |
| その他 | 167,120 | 146,998 | △20,122 | 380,491 | 384,992 | 4,501 |

(資料)山梨県 平成19年「工業統計調査結果報告」

6-2 製造業産業中分類別在庫額等(山梨県)(平成20年)(従業者30人以上の事業所) 単位:万円

| 産業分類 | 在庫額合計 | | | 製造品在庫 | | |
|--------|------------|------------|-----------|-----------|------------|-----------|
| | 実数 | | 年間増減 | 実数 | | 年間増減 |
| | 年初 | 年末 | (△印は減) | 年初 | 年末 | (△印は減) |
| 総数 | 28,043,794 | 30,612,212 | 2,568,418 | 8,462,323 | 10,210,896 | 1,748,573 |
| 食料 | 731,505 | 796,605 | 65,100 | 229,346 | 259,049 | 29,703 |
| 飲料 | 3,314,666 | 3,272,136 | △42,530 | 2,679,839 | 2,727,505 | 47,666 |
| 繊維 | 373,941 | 529,233 | 155,292 | 241,780 | 382,771 | 140,991 |
| 衣服 | - | - | - | - | - | - |
| 木材 | x | x | x | x | x | x |
| 家具 | 31,678 | 31,165 | △513 | 5,432 | 5,873 | 441 |
| 紙製品 | 74,052 | 76,372 | 2,320 | 43,693 | 36,982 | △6,711 |
| 印刷 | 42,013 | 44,677 | 2,664 | 16,912 | 21,028 | 4,116 |
| 化学 | 388,742 | 448,723 | 59,981 | 89,513 | 103,563 | 14,050 |
| 石油 | - | - | - | - | - | - |
| プラスチック | 554,764 | 553,093 | △1,671 | 253,367 | 242,365 | △11,002 |
| ゴム | x | x | x | x | x | x |
| 皮革 | x | x | x | x | x | x |
| 窯業 | 302,467 | 405,632 | 103,165 | 84,886 | 76,859 | △8,027 |
| 鉄鋼 | 31,201 | 36,924 | 5,723 | 3,788 | 6,725 | 2,937 |
| 非鉄 | 681,642 | 717,580 | 35,938 | 275,484 | 258,142 | △17,342 |
| 金属 | 378,144 | 413,600 | 35,456 | 116,520 | 142,417 | 25,897 |
| 機械 | 9,368,786 | 10,384,337 | 1,015,551 | 1,851,595 | 2,362,933 | 511,338 |
| 電機 | 4,793,019 | 4,934,285 | 141,266 | 938,393 | 1,403,133 | 464,740 |
| 情報 | 1,438,657 | 1,401,625 | △37,032 | 204,909 | 204,216 | △693 |
| 電子 | 3,679,338 | 4,720,293 | 1,040,955 | 801,695 | 1,350,089 | 548,394 |
| 輸送機 | 896,096 | 902,254 | 6,158 | 250,300 | 239,247 | △11,053 |
| 精機 | - | - | - | - | - | - |
| その他 | 818,866 | 789,570 | △29,296 | 299,239 | 301,030 | 1,791 |

| 産業分類 | 半製品及び仕掛品在庫 | | | 原材料及び燃料在庫 | | |
|--------|------------|------------|----------|-----------|-----------|----------|
| | 実数 | | 年間増減 | 実数 | | 年間増減 |
| | 年初 | 年末 | (△印は減) | 年初 | 年末 | (△印は減) |
| 総数 | 12,672,000 | 13,492,205 | 820,205 | 6,909,471 | 6,909,111 | △360 |
| 食料 | 81,273 | 79,963 | △1,310 | 420,886 | 457,593 | 36,707 |
| 飲料 | 162,356 | 150,843 | △11,513 | 472,471 | 393,788 | △78,683 |
| 繊維 | 25,552 | 24,540 | △1,012 | 106,609 | 121,922 | 15,313 |
| 衣服 | - | - | - | - | - | - |
| 木材 | x | x | x | x | x | x |
| 家具 | 2,675 | 3,138 | 463 | 23,571 | 22,154 | △1,417 |
| 紙製品 | 10,080 | 12,395 | 2,315 | 20,279 | 26,995 | 6,716 |
| 印刷 | 15,989 | 15,471 | △518 | 9,112 | 8,178 | △934 |
| 化学 | 151,935 | 167,850 | 15,915 | 147,294 | 177,310 | 30,016 |
| 石油 | - | - | - | - | - | - |
| プラスチック | 147,253 | 151,543 | 4,290 | 154,144 | 159,185 | 5,041 |
| ゴム | x | x | x | x | x | x |
| 皮革 | x | x | x | x | x | x |
| 窯業 | 145,645 | 223,599 | 77,954 | 71,936 | 105,174 | 33,238 |
| 鉄鋼 | 10,952 | 13,086 | 2,134 | 16,461 | 17,113 | 652 |
| 非鉄 | 302,539 | 318,399 | 15,860 | 103,619 | 141,039 | 37,420 |
| 金属 | 136,606 | 148,358 | 11,752 | 125,018 | 122,825 | △2,193 |
| 機械 | 5,407,096 | 5,849,120 | 442,024 | 2,110,095 | 2,172,284 | 62,189 |
| 電機 | 2,489,206 | 2,301,973 | △187,233 | 1,365,420 | 1,229,179 | △136,241 |
| 情報 | 937,259 | 1,023,210 | 85,951 | 296,489 | 174,199 | △122,290 |
| 電子 | 2,051,447 | 2,427,923 | 376,476 | 826,196 | 942,281 | 116,085 |
| 輸送機 | 431,769 | 434,384 | 2,615 | 214,027 | 228,623 | 14,596 |
| 精機 | - | - | - | - | - | - |
| その他 | 147,499 | 132,351 | △15,148 | 372,128 | 356,189 | △15,939 |

(資料)山梨県 平成20年「工業統計調査結果報告」

7-1 製造業産業中分類有形固定資産等(山梨県)(平成19年)(従業者30人以上の事業所) (単位:万円)

| 産業分類 | 投資総額 | 純増額 | 年初現在高 | | 取得額 | | | | |
|--------|------------|-----------|------------|------------|---------|------------|-----------|-----------|-----------|
| | | | 土地 | 有形固定資産 | 土地 | 有形固定資産 | | | |
| | | | | | | 計 | 建物 | 機械 | 車両等 |
| 総数 | 10,618,605 | 9,363,093 | 23,492,672 | 47,853,514 | 262,269 | 10,744,791 | 2,941,956 | 6,544,528 | 1,258,307 |
| 食料 | 321,879 | 273,215 | 1,627,769 | 2,689,904 | - | 323,664 | 75,998 | 223,869 | 23,797 |
| 飲料 | 405,347 | 302,035 | 904,726 | 2,615,175 | 43 | 227,199 | 33,127 | 185,345 | 8,727 |
| 繊維 | 102,463 | 95,782 | 121,801 | 535,384 | - | 95,823 | 26,440 | 55,686 | 13,697 |
| 衣服 | 6,119 | 6,049 | x | 84,566 | 933 | 5,186 | - | 4,775 | 411 |
| 木材 | x | x | x | x | - | x | x | x | x |
| 家具 | 13,042 | 12,895 | 92,069 | 92,988 | - | 13,042 | 286 | 11,770 | 986 |
| 紙製品 | 51,839 | 50,624 | 286,716 | 595,751 | 2,570 | 49,342 | 41,407 | 6,278 | 1,657 |
| 印刷 | 36,742 | 29,581 | 152,191 | 480,791 | - | 36,742 | 3,147 | 18,388 | 15,207 |
| 化学 | 233,927 | 168,361 | 232,529 | 2,847,365 | 33,751 | 195,287 | 36,130 | 122,778 | 36,379 |
| 石油 | - | - | - | - | - | - | - | - | - |
| プラスチック | 659,937 | 564,229 | 732,282 | 1,545,053 | 9,139 | 661,643 | 269,812 | 318,507 | 73,324 |
| ゴム | x | x | - | x | - | x | x | x | x |
| 皮革 | x | x | x | x | - | x | x | x | x |
| 窯業 | 386,038 | 284,240 | 255,047 | 941,998 | 5,208 | 384,384 | 25,281 | 341,330 | 17,773 |
| 鉄鋼 | 12,042 | 11,397 | 17,184 | 204,217 | - | 11,045 | 991 | 7,340 | 2,714 |
| 非鉄 | 231,030 | 204,379 | 393,927 | 918,559 | 5,788 | 181,450 | 19,527 | 118,202 | 43,721 |
| 金属 | 208,088 | 134,014 | 761,776 | 1,016,266 | 23,000 | 185,469 | 21,990 | 129,563 | 33,916 |
| 機械 | 1,845,427 | 1,621,085 | 2,917,852 | 7,724,905 | 64,094 | 1,827,381 | 799,365 | 791,632 | 236,384 |
| 電機 | 1,664,310 | 1,570,552 | 10,580,147 | 9,095,334 | 64,539 | 1,763,652 | 568,859 | 963,241 | 231,552 |
| 情通 | 238,394 | 177,212 | 662,332 | 2,001,223 | - | 231,339 | 62,612 | 132,918 | 35,809 |
| 電子 | 3,080,706 | 2,854,128 | 1,831,339 | 9,930,141 | 35,017 | 3,140,602 | 715,394 | 2,138,514 | 286,694 |
| 輸送機 | 460,860 | 365,109 | 695,373 | 2,038,095 | 9,483 | 452,248 | 40,495 | 311,552 | 100,201 |
| 精機 | 457,983 | 444,144 | 190,642 | 1,506,253 | 54 | 774,214 | 88,476 | 618,133 | 67,605 |
| その他 | 99,824 | 91,653 | 953,818 | 743,951 | 8,650 | 88,517 | 36,554 | 32,429 | 19,534 |

| 産業分類 | 除却額 | | | 建設仮勘定 | | 年末現在高 | | リース契約 | |
|--------|---------|-----------|-----------|-----------|-----------|------------|------------|-----------|-----------|
| | 土地 | 有形固定資産 | 減価償却額 | 増 | 減 | 土地 | 有形固定資産 | 契約額 | 支払額 |
| 総数 | 104,967 | 1,150,545 | 7,759,145 | 4,902,766 | 5,291,221 | 23,649,974 | 49,688,615 | 1,009,734 | 1,693,462 |
| 食料 | 11,246 | 37,418 | 339,758 | 18,130 | 19,915 | 1,616,523 | 2,636,392 | 48,293 | 78,872 |
| 飲料 | - | 103,312 | 347,001 | 272,716 | 94,611 | 904,769 | 2,392,061 | 5,454 | 82,787 |
| 繊維 | - | 6,681 | 82,371 | 53,599 | 46,959 | 121,801 | 542,155 | - | 1,167 |
| 衣服 | - | 70 | 11,199 | - | - | x | 78,483 | - | 916 |
| 木材 | - | x | x | x | x | x | x | x | x |
| 家具 | - | 147 | 9,504 | - | - | 92,069 | 96,379 | - | 5,001 |
| 紙製品 | 565 | 650 | 32,019 | 19,788 | 19,861 | 288,721 | 612,424 | 5,339 | 21,501 |
| 印刷 | - | 7,161 | 33,135 | - | - | 152,191 | 477,237 | 26,832 | 25,403 |
| 化学 | - | 65,566 | 474,370 | 40,389 | 35,500 | 266,280 | 2,502,716 | 10,304 | 17,630 |
| 石油 | - | - | - | - | - | - | - | - | - |
| プラスチック | 20,203 | 75,505 | 329,634 | 26,570 | 37,415 | 721,218 | 1,801,557 | 14,368 | 87,405 |
| ゴム | - | x | x | x | - | - | x | x | x |
| 皮革 | - | - | x | - | - | x | x | - | - |
| 窯業 | - | 101,798 | 292,962 | 175,124 | 178,678 | 260,255 | 931,622 | - | 13,710 |
| 鉄鋼 | - | 645 | 15,931 | 2,729 | x | 17,184 | 198,686 | 3,231 | 1,189 |
| 非鉄 | - | 26,651 | 149,347 | 150,575 | 106,783 | 399,715 | 924,011 | 11,314 | 17,406 |
| 金属 | 67,364 | 6,710 | 214,068 | 5,238 | 5,619 | 717,412 | 980,957 | 59,284 | 34,365 |
| 機械 | 1,751 | 222,591 | 1,201,602 | 979,340 | 1,025,388 | 2,980,195 | 8,128,093 | 171,475 | 225,114 |
| 電機 | 3,838 | 89,920 | 1,160,445 | 1,358,459 | 1,522,340 | 10,640,848 | 9,608,621 | 38,160 | 50,065 |
| 情通 | - | 61,182 | 249,420 | 104,293 | 97,238 | 662,332 | 1,921,960 | 34,899 | 113,218 |
| 電子 | - | 226,578 | 2,051,673 | 916,018 | 1,010,931 | 1,866,356 | 10,792,492 | 483,809 | 797,898 |
| 輸送機 | - | 95,751 | 339,497 | 318,758 | 319,629 | 704,856 | 2,055,095 | 91,259 | 77,552 |
| 精機 | - | 13,839 | 317,492 | 384,374 | 700,659 | 190,696 | 1,949,136 | 3,271 | 17,163 |
| その他 | - | 8,171 | 70,838 | 67,800 | 65,143 | 962,468 | 753,459 | 2,268 | 21,647 |

(資料)山梨県 平成19年「工業統計調査結果報告」

7-2 製造業産業中分類別有形固定資産等(山梨県)(平成20年)(従業者30人以上の事業所)

(単位:万円)

| 産業分類 | 投資総額 | 純増額 | 年初現在高 | | 取得額 | | | | |
|--------|-----------|-----------|------------|------------|---------|-----------|-----------|-----------|-----------|
| | | | 土地 | 有形固定資産 | 土地 | 有形固定資産 | | | |
| | | | | | | 計 | 建物 | 機械 | 車両等 |
| 総数 | 9,052,554 | 8,279,310 | 23,143,664 | 46,708,151 | 521,505 | 7,873,395 | 1,588,608 | 5,136,976 | 1,147,811 |
| 食料 | 273,233 | 218,978 | 1,606,216 | 2,502,651 | 292 | 247,539 | 55,133 | 172,848 | 19,558 |
| 飲料 | 295,726 | 243,640 | 880,408 | 2,347,051 | - | 459,030 | 109,635 | 310,694 | 38,701 |
| 繊維 | 32,876 | 29,211 | 131,710 | 780,217 | - | 46,545 | 391 | 35,567 | 10,587 |
| 衣服 | - | - | - | - | - | - | - | - | - |
| 木材 | x | x | x | x | - | x | x | x | - |
| 家具 | 20,731 | 20,725 | 92,069 | 88,300 | - | 20,731 | 2,448 | 16,944 | 1,339 |
| 紙製品 | 24,570 | 23,649 | 296,671 | 637,586 | - | 24,570 | 10,629 | 13,101 | 840 |
| 印刷 | 19,326 | 15,186 | 152,191 | 491,082 | - | 19,326 | 975 | 2,206 | 16,145 |
| 化学 | 324,732 | 300,895 | 266,280 | 1,808,491 | 3,240 | 278,948 | 125,156 | 127,992 | 25,800 |
| 石油 | - | - | - | - | - | - | - | - | - |
| プラスチック | 595,292 | 567,817 | 829,617 | 2,064,521 | 19,747 | 574,663 | 137,537 | 373,228 | 63,898 |
| ゴム | x | x | - | x | - | x | x | x | x |
| 皮革 | x | x | x | x | - | x | x | x | x |
| 窯業 | 411,129 | 363,130 | 260,255 | 941,042 | 1,922 | 327,234 | 50,193 | 265,767 | 11,274 |
| 鉄鋼 | 35,239 | 34,427 | 13,957 | 91,253 | - | 34,100 | 2,874 | 30,326 | 900 |
| 非鉄 | 551,889 | 530,886 | 565,472 | 1,314,272 | 27,441 | 445,671 | 63,603 | 325,203 | 56,865 |
| 金属 | 169,027 | 158,131 | 596,322 | 821,013 | - | 162,289 | 37,602 | 83,033 | 41,654 |
| 機械 | 1,622,637 | 1,444,507 | 3,015,686 | 9,895,266 | 50,411 | 1,582,277 | 437,098 | 869,764 | 275,415 |
| 電機 | 1,248,764 | 1,193,451 | 10,133,090 | 8,745,281 | 348,435 | 937,825 | 163,631 | 569,045 | 205,149 |
| 情通 | 241,517 | 216,082 | 687,050 | 1,976,771 | 4,383 | 247,087 | 72,423 | 129,497 | 45,167 |
| 電子 | 2,564,728 | 2,325,148 | 1,964,493 | 8,946,843 | 60,318 | 1,897,089 | 176,863 | 1,518,670 | 201,556 |
| 輸送機 | 448,319 | 432,935 | 710,716 | 2,252,752 | 2,165 | 404,761 | 52,881 | 243,085 | 108,795 |
| 精機 | - | - | - | - | - | - | - | - | - |
| その他 | 76,713 | 65,105 | 807,583 | 689,508 | 3,151 | 66,256 | 16,226 | 32,502 | 17,528 |

| 産業分類 | 除却額 | | 減価償却額 | 建設仮勘定 | | 年末現在高 | | リース契約 | |
|--------|--------|---------|-----------|-----------|-----------|------------|------------|---------|-----------|
| | 土地 | 有形固定資産 | | 増 | 減 | 土地 | 有形固定資産 | 契約額 | 支払額 |
| 総数 | 86,770 | 686,474 | 7,868,663 | 4,376,500 | 3,718,846 | 23,578,399 | 46,026,409 | 826,818 | 1,276,941 |
| 食料 | 791 | 53,464 | 327,949 | 68,696 | 43,294 | 1,605,717 | 2,368,777 | 21,309 | 86,351 |
| 飲料 | - | 52,086 | 316,872 | 193,001 | 356,305 | 880,408 | 2,437,123 | 5,651 | 72,894 |
| 繊維 | - | 3,665 | 110,195 | 19,728 | 33,397 | 131,710 | 712,902 | - | 1,472 |
| 衣服 | - | - | - | - | - | - | - | - | - |
| 木材 | - | x | x | x | x | x | x | - | x |
| 家具 | - | 6 | 15,093 | - | - | 92,069 | 93,932 | 2,397 | 3,071 |
| 紙製品 | 9 | 912 | 38,040 | 1,483 | x | 296,662 | 623,204 | 4,271 | 18,419 |
| 印刷 | - | 4,140 | 35,742 | - | - | 152,191 | 470,526 | 9,623 | 25,268 |
| 化学 | - | 23,837 | 257,731 | 206,162 | 163,618 | 269,520 | 1,805,871 | 11,143 | 36,458 |
| 石油 | - | - | - | - | - | - | - | - | - |
| プラスチック | 330 | 27,145 | 380,023 | 44,699 | 43,817 | 849,034 | 2,232,016 | 160,222 | 79,716 |
| ゴム | - | x | x | - | - | - | x | x | x |
| 皮革 | - | x | x | x | - | x | x | - | - |
| 窯業 | 46,458 | 1,541 | 262,227 | 246,155 | 164,182 | 215,719 | 1,004,508 | 869 | 13,427 |
| 鉄鋼 | - | 812 | 18,229 | 2,758 | 1,619 | 13,957 | 106,312 | 102 | 150 |
| 非鉄 | - | 21,003 | 349,659 | 183,126 | 104,349 | 592,913 | 1,389,281 | 16,118 | 22,617 |
| 金属 | - | 10,896 | 192,502 | 26,047 | 19,309 | 596,322 | 779,904 | 21,839 | 32,356 |
| 機械 | 35,162 | 142,968 | 1,828,654 | 810,165 | 820,216 | 3,030,935 | 9,505,921 | 127,244 | 217,758 |
| 電機 | 1,190 | 54,123 | 1,215,901 | 794,179 | 831,675 | 10,480,335 | 8,413,082 | 26,257 | 58,402 |
| 情通 | 2,830 | 22,605 | 222,564 | 96,500 | 106,453 | 688,603 | 1,978,689 | 8,991 | 94,634 |
| 電子 | - | 239,580 | 1,744,030 | 1,306,337 | 699,016 | 2,024,811 | 8,860,322 | 365,575 | 425,766 |
| 輸送機 | - | 15,384 | 444,844 | 335,045 | 293,652 | 712,881 | 2,197,285 | 36,454 | 61,636 |
| 精機 | - | - | - | - | - | - | - | - | - |
| その他 | - | 11,608 | 71,770 | 37,600 | 30,294 | 810,734 | 672,386 | 8,573 | 25,457 |

(資料)山梨県 平成20年「工業統計調査結果報告」

8 市町村別製造業事業所数(従業者4人以上の事業所) (単位:件、%)

| 市町村別 | 18年 | 19年 | 20年 | | |
|-------|-------|-------|-------|-------|-------|
| | | | 実数 | 対前年比 | 構成比 |
| 総数 | 2,410 | 2,414 | 2,510 | 4.0 | 100.0 |
| 甲府市 | 383 | 392 | 404 | 3.1 | 16.1 |
| 富士吉田市 | 199 | 198 | 206 | 4.0 | 8.2 |
| 都留市 | 197 | 184 | 205 | 11.4 | 8.2 |
| 山梨市 | 72 | 74 | 78 | 5.4 | 3.1 |
| 大月市 | 119 | 118 | 120 | 1.7 | 4.8 |
| 韮崎市 | 142 | 139 | 133 | △4.3 | 5.3 |
| 南アルプス | 192 | 203 | 215 | 5.9 | 8.6 |
| 北杜市 | 144 | 145 | 151 | 4.1 | 6.0 |
| 甲斐市 | 114 | 103 | 107 | 3.9 | 4.3 |
| 笛吹市 | 124 | 124 | 135 | 8.9 | 5.4 |
| 上野原市 | 151 | 150 | 152 | 1.3 | 6.1 |
| 甲州市 | 93 | 88 | 100 | 13.6 | 4.0 |
| 中央市 | 58 | 61 | 60 | △1.6 | 2.4 |
| 市川三郷町 | 66 | 68 | 69 | 1.5 | 2.7 |
| 増穂町 | 33 | 34 | 28 | △17.6 | 1.1 |
| 鵜沢町 | 7 | 6 | 9 | 50.0 | 0.4 |
| 早川町 | - | - | - | - | - |
| 身延町 | 50 | 49 | 53 | 8.2 | 2.1 |
| 南部町 | 33 | 35 | 39 | 11.4 | 1.6 |
| 昭和町 | 57 | 64 | 59 | △7.8 | 2.4 |
| 道志村 | 18 | 16 | 16 | 0.0 | 0.6 |
| 西桂町 | 34 | 34 | 35 | 2.9 | 1.4 |
| 忍野村 | 50 | 49 | 51 | 4.1 | 2.0 |
| 山中湖村 | 1 | 1 | 2 | 100.0 | 0.1 |
| 鳴沢村 | 18 | 19 | 19 | 0.0 | 0.8 |
| 富士河口湖 | 50 | 55 | 59 | 7.3 | 2.4 |
| 小管村 | 4 | 4 | 4 | 0.0 | 0.2 |
| 丹波山村 | 1 | 1 | 1 | 0.0 | 0.0 |

(資料)山梨県 平成20年「工業統計調査結果報告」

9 市町村別製造業従業者数

(従業者4人以上の事業所)

| 市町村別 | 18年 | 19年 | 20年 | | | 1事業所当たり | | |
|-------|--------|--------|--------|-------|-------|---------|------|------|
| | | | 実数 | 対前年比 | 構成比 | 18年 | 19年 | 20年 |
| 総数 | 79,021 | 81,476 | 80,745 | △0.9 | 100.0 | 32.8 | 33.8 | 32.2 |
| 甲府市 | 11,439 | 11,335 | 11,012 | △2.8 | 13.6 | 29.9 | 28.9 | 27.3 |
| 富士吉田市 | 4,298 | 4,357 | 4,510 | 3.5 | 5.6 | 21.6 | 22.0 | 21.9 |
| 都留市 | 3,705 | 3,811 | 3,684 | △3.3 | 4.6 | 18.8 | 20.7 | 18.0 |
| 山梨市 | 1,409 | 1,519 | 1,453 | △4.3 | 1.8 | 19.6 | 20.5 | 18.6 |
| 大月市 | 2,204 | 2,227 | 2,211 | △0.7 | 2.7 | 18.5 | 18.9 | 18.4 |
| 韮崎市 | 6,699 | 6,703 | 7,640 | 14.0 | 9.5 | 47.2 | 48.2 | 57.4 |
| 南アルプス | 8,348 | 9,413 | 8,787 | △6.7 | 10.9 | 43.5 | 46.4 | 40.9 |
| 北杜市 | 5,613 | 5,788 | 5,598 | △3.3 | 6.9 | 39.0 | 39.9 | 37.1 |
| 甲斐市 | 3,495 | 3,286 | 3,281 | △0.2 | 4.1 | 30.7 | 31.9 | 30.7 |
| 笛吹市 | 4,437 | 4,645 | 4,581 | △1.4 | 5.7 | 35.8 | 37.5 | 33.9 |
| 上野原市 | 3,290 | 3,297 | 3,161 | △4.1 | 3.9 | 21.8 | 22.0 | 20.8 |
| 甲州市 | 1,975 | 1,939 | 1,928 | △0.6 | 2.4 | 21.2 | 22.0 | 19.3 |
| 中央市 | 5,055 | 5,847 | 4,911 | △16.0 | 6.1 | 87.2 | 95.9 | 81.9 |
| 市川三郷町 | 1,852 | 1,985 | 1,893 | △4.6 | 2.3 | 28.1 | 29.2 | 27.4 |
| 増穂町 | 1,299 | 1,430 | 1,364 | △4.6 | 1.7 | 39.4 | 42.1 | 48.7 |
| 鵜沢町 | 106 | 89 | 106 | 19.1 | 0.1 | 15.1 | 14.8 | 11.8 |
| 早川町 | - | - | - | - | - | - | - | - |
| 身延町 | 1,147 | 1,134 | 1,097 | △3.3 | 1.4 | 22.9 | 23.1 | 20.7 |
| 南部町 | 1,038 | 866 | 866 | 0.0 | 1.1 | 31.5 | 24.7 | 22.2 |
| 昭和町 | 4,086 | 4,505 | 5,444 | 20.8 | 6.7 | 71.7 | 70.4 | 92.3 |
| 道志村 | 170 | 167 | 167 | 0.0 | 0.2 | 9.4 | 10.4 | 10.4 |
| 西桂町 | 484 | 478 | 465 | △2.7 | 0.6 | 14.2 | 14.1 | 13.3 |
| 忍野村 | 3,169 | 3,321 | 3,273 | △1.4 | 4.1 | 63.4 | 67.8 | 64.2 |
| 山中湖村 | 24 | 25 | 33 | 32.0 | 0.0 | 24.0 | 25.0 | 16.5 |
| 鳴沢村 | 901 | 861 | 900 | 4.5 | 1.1 | 50.1 | 45.3 | 47.4 |
| 富士河口湖 | 2,695 | 2,364 | 2,319 | △1.9 | 2.9 | 53.9 | 43.0 | 39.3 |
| 小管村 | 74 | 75 | 53 | △29.3 | 0.1 | 18.5 | 18.8 | 13.3 |
| 丹波山村 | 9 | 9 | 8 | △11.1 | 0.0 | 9.0 | 9.0 | 8.0 |

(資料)山梨県 平成20年「工業統計調査結果報告」

10 市町村別製造業製造品出荷額等(従業者4人以上の事業所)

(単位:万円、%)

| 市町村別 | 18年 | 19年 | 20年 | | |
|--------|-------------|-------------|-------------|-------|-------|
| | | | 実数 | 対前年比 | 構成比 |
| 総数 | 255,944,154 | 275,135,942 | 265,759,344 | △3.4 | 100.0 |
| 甲府市 | 32,915,345 | 33,872,287 | 33,713,863 | △0.5 | 12.7 |
| 富士吉田市 | 12,096,851 | 12,988,440 | 11,756,317 | △9.5 | 4.4 |
| 都留市 | 7,074,784 | 7,900,724 | 7,662,009 | △3.0 | 2.9 |
| 山梨市 | 2,570,387 | 3,229,443 | 3,151,600 | △2.4 | 1.2 |
| 大月市 | 4,279,917 | 5,139,455 | 5,082,938 | △1.1 | 1.9 |
| 韮崎市 | 31,302,714 | 33,905,469 | 31,788,578 | △6.2 | 12.0 |
| 南アルプス市 | 25,907,741 | 28,042,329 | 26,464,501 | △5.6 | 10.0 |
| 北杜市 | 20,094,153 | 23,488,213 | 23,401,040 | △0.4 | 8.8 |
| 甲斐市 | 7,448,995 | 7,305,708 | 6,927,177 | △5.2 | 2.6 |
| 笛吹市 | 10,966,424 | 12,200,654 | 13,188,632 | 8.1 | 5.0 |
| 上野原市 | 6,944,267 | 7,769,825 | 7,420,998 | △4.5 | 2.8 |
| 甲州市 | 4,341,758 | 4,590,731 | 4,534,465 | △1.2 | 1.7 |
| 中央市 | 16,733,003 | 16,215,039 | 14,212,196 | △12.4 | 5.3 |
| 市川三郷町 | 3,002,857 | 3,283,978 | 3,293,811 | 0.3 | 1.2 |
| 増穂町 | 3,892,000 | 3,914,637 | 3,941,569 | 0.7 | 1.5 |
| 鵜沢町 | 90,901 | 76,103 | 98,757 | 29.8 | 0.0 |
| 早川町 | - | - | - | - | - |
| 身延町 | 2,333,117 | 2,443,669 | 2,158,909 | △11.7 | 0.8 |
| 南都町 | 2,975,343 | 2,660,565 | 2,410,240 | △9.4 | 0.9 |
| 昭和町 | 20,421,945 | 22,340,978 | 21,898,784 | △2.0 | 8.2 |
| 道志村 | 237,855 | 192,532 | 186,558 | △3.1 | 0.1 |
| 西桂町 | 841,139 | 864,623 | 850,559 | △1.6 | 0.3 |
| 忍野村 | 26,006,326 | 28,324,558 | 29,502,741 | 4.2 | 11.1 |
| 山中湖村 | x | x | x | x | x |
| 鳴沢村 | 5,209,534 | 5,619,491 | 3,471,481 | △38.2 | 1.3 |
| 富士河口湖町 | 8,120,879 | 8,646,886 | 8,478,370 | △1.9 | 3.2 |
| 小管村 | x | x | x | x | x |
| 丹波山村 | x | x | x | x | x |

| 市町村別 | 1事業所当たり | | | 従業者一人当たり | | |
|--------|---------|---------|-------|----------|-------|-------|
| | 19年 | 20年 | 前年比 | 19年 | 20年 | 前年比 |
| 総数 | 112,576 | 104,602 | △7.1 | 3,335 | 3,252 | △2.5 |
| 甲府市 | 85,123 | 82,259 | △3.4 | 2,944 | 3,018 | 2.5 |
| 富士吉田市 | 65,475 | 57,395 | △12.3 | 2,975 | 2,622 | △11.9 |
| 都留市 | 42,336 | 36,840 | △13.0 | 2,044 | 2,050 | 0.3 |
| 山梨市 | 42,235 | 38,929 | △7.8 | 2,058 | 2,090 | 1.6 |
| 大月市 | 42,995 | 41,781 | △2.8 | 2,278 | 2,268 | △0.4 |
| 韮崎市 | 240,143 | 234,566 | △2.3 | 4,980 | 4,083 | △18.0 |
| 南アルプス市 | 136,852 | 121,981 | △10.9 | 2,951 | 2,985 | 1.2 |
| 北杜市 | 159,874 | 152,709 | △4.5 | 4,005 | 4,119 | 2.8 |
| 甲斐市 | 70,012 | 63,855 | △8.8 | 2,195 | 2,082 | △5.1 |
| 笛吹市 | 96,767 | 96,135 | △0.7 | 2,583 | 2,833 | 9.7 |
| 上野原市 | 51,054 | 48,062 | △5.9 | 2,323 | 2,311 | △0.5 |
| 甲州市 | 49,432 | 42,913 | △13.2 | 2,243 | 2,226 | △0.8 |
| 中央市 | 262,582 | 234,288 | △10.8 | 2,739 | 2,862 | 4.5 |
| 市川三郷町 | 47,585 | 47,023 | △1.2 | 1,630 | 1,714 | 5.2 |
| 増穂町 | 113,408 | 138,679 | 22.3 | 2,696 | 2,847 | 5.6 |
| 鵜沢町 | 12,382 | 10,761 | △13.1 | 835 | 914 | 9.5 |
| 早川町 | - | - | - | - | - | - |
| 身延町 | 49,171 | 40,624 | △17.4 | 2,125 | 1,963 | △7.6 |
| 南都町 | 74,703 | 60,941 | △18.4 | 3,019 | 2,744 | △9.1 |
| 昭和町 | 342,957 | 365,303 | 6.5 | 4,872 | 3,959 | △18.7 |
| 道志村 | 11,755 | 11,407 | △3.0 | 1,126 | 1,093 | △2.9 |
| 西桂町 | 24,847 | 23,668 | △4.7 | 1,767 | 1,781 | 0.8 |
| 忍野村 | 578,549 | 579,948 | 0.2 | 8,536 | 9,037 | 5.9 |
| 山中湖村 | x | x | x | x | x | x |
| 鳴沢村 | 290,422 | 178,307 | △38.6 | 6,409 | 3,764 | △41.3 |
| 富士河口湖町 | 158,232 | 144,128 | △8.9 | 3,681 | 3,667 | △0.4 |
| 小管村 | x | x | x | x | x | x |
| 丹波山村 | x | x | x | x | x | x |

(資料)山梨県平成20年「工業統計調査結果報告」

11-1 地域別製造業生産額等(平成19年)(従業者30人以上の事業所)

(単位:従業者 人、金額 万円、率 %)

| 地域別 | 従業者数 | 製造品出荷額等 | 在庫額(製品、半製品及び仕掛品の年間増減額) | 生産額 | 原材料使用額等 | 減価償却額 |
|--------|--------|-------------|------------------------|-------------|-------------|-----------|
| 総数 | 60,278 | 240,532,988 | △219,336 | 235,390,935 | 146,194,132 | 7,759,145 |
| 甲府市 | 7,799 | 27,870,816 | 109,683 | 27,330,027 | 18,354,975 | 745,357 |
| 富士吉田市 | 2,813 | 10,213,828 | △29,886 | 10,176,642 | 7,242,197 | 370,799 |
| 都留市 | 2,078 | 5,455,091 | 84,485 | 5,525,491 | 3,302,520 | 190,097 |
| 山梨市 | 921 | x | x | x | x | x |
| 大月市 | 1,074 | 4,047,246 | 30,027 | 3,964,088 | 3,232,543 | 102,181 |
| 韮崎市 | 5,586 | 32,403,932 | △341,337 | 31,965,609 | 23,060,727 | 750,080 |
| 南アルプス市 | 7,696 | 25,095,367 | △67,795 | 24,783,466 | 16,319,559 | 844,200 |
| 北杜市 | 4,416 | 20,861,290 | △75,093 | 18,850,741 | 11,291,217 | 891,930 |
| 甲斐市 | 2,451 | 6,262,516 | 29,994 | 6,280,349 | 3,963,001 | 455,131 |
| 笛吹市 | 3,623 | 10,221,943 | △25,425 | 9,564,960 | 6,574,862 | 342,626 |
| 上野原市 | 1,881 | 4,864,161 | 67,160 | 4,926,524 | 2,937,140 | 142,858 |
| 甲州市 | 1,078 | 3,092,418 | △17,800 | 3,009,354 | 1,827,755 | 118,598 |
| 中央市 | 5,462 | 15,814,375 | △81,804 | 15,309,964 | 9,372,643 | 704,785 |
| 西八代郡 | 1,385 | 2,589,473 | 32,419 | 2,561,580 | 1,828,530 | 74,638 |
| 南巨摩郡 | 2,464 | 7,026,788 | △43,565 | 6,790,439 | 4,360,557 | 222,136 |
| 中巨摩郡 | 3,990 | 21,264,406 | 120,783 | 21,244,156 | 9,704,570 | 698,371 |
| 南都留郡 | 5,514 | 40,911,098 | △37,178 | 40,816,041 | 21,303,548 | 1,019,769 |
| 北都留郡 | 47 | x | x | x | x | x |
| 市部計 | 46,878 | 168,693,326 | △292,449 | 163,930,168 | 108,981,124 | 5,742,588 |
| 郡部計 | 13,400 | 71,839,662 | 73,113 | 71,460,767 | 37,213,008 | 2,016,557 |

| 地域別 | 付加価値額 | 現金給与総額 | 付加価値率 | 原材料率 | 現金給与率 | 付加価値生産性 |
|--------|------------|------------|-------|------|-------|---------|
| 総数 | 83,823,455 | 28,780,323 | 35.3 | 61.5 | 12.1 | 1,391 |
| 甲府市 | 8,505,735 | 3,843,237 | 30.8 | 66.5 | 13.9 | 1,091 |
| 富士吉田市 | 2,610,805 | 1,138,854 | 25.5 | 70.8 | 11.1 | 928 |
| 都留市 | 1,991,895 | 798,371 | 36.3 | 60.2 | 14.6 | 959 |
| 山梨市 | x | x | x | x | x | x |
| 大月市 | 708,109 | 432,342 | 17.5 | 80.0 | 10.7 | 659 |
| 韮崎市 | 7,782,616 | 2,476,619 | 24.6 | 73.0 | 7.8 | 1,393 |
| 南アルプス市 | 7,669,956 | 3,861,242 | 30.9 | 65.7 | 15.5 | 997 |
| 北杜市 | 8,362,924 | 2,209,011 | 40.7 | 55.0 | 10.8 | 1,894 |
| 甲斐市 | 1,810,317 | 1,168,366 | 29.1 | 63.6 | 18.8 | 739 |
| 笛吹市 | 3,124,860 | 1,374,620 | 31.1 | 65.5 | 13.7 | 863 |
| 上野原市 | 1,797,614 | 886,614 | 36.9 | 60.2 | 18.2 | 956 |
| 甲州市 | 949,976 | 495,066 | 32.8 | 63.1 | 17.1 | 881 |
| 中央市 | 5,466,425 | 2,209,607 | 35.2 | 60.3 | 14.2 | 1,001 |
| 西八代郡 | 687,003 | 576,354 | 26.5 | 70.6 | 22.3 | 496 |
| 南巨摩郡 | 2,298,763 | 1,142,895 | 33.4 | 63.4 | 16.6 | 933 |
| 中巨摩郡 | 10,614,395 | 2,508,137 | 50.5 | 46.2 | 11.9 | 2,660 |
| 南都留郡 | 18,567,909 | 3,295,978 | 45.4 | 52.1 | 8.1 | 3,367 |
| 北都留郡 | x | x | x | x | x | x |
| 市部計 | 51,625,784 | 21,238,117 | 31.0 | 65.5 | 12.8 | 1,101 |
| 郡部計 | 32,197,671 | 7,542,206 | 45.1 | 52.1 | 10.6 | 2,403 |

※付加価値生産性=付加価値額/従業者数

(資料)山梨県平成19年「工業統計調査結果報告」

11-2 地域別製造業生産額等(平成20年)(従業者30人以上の事業所)

(単位:従業者 人、金額 万円、率 %)

| 地域別 | 従業者数 | 製造品出荷額等 | 在庫額(製品、半製品及び仕掛品の年間増減額) | 生産額 | 原材料使用額等 | 減価償却額 |
|--------|--------|-------------|------------------------|-------------|-------------|-----------|
| 総数 | 59,638 | 230,211,007 | 2,568,778 | 227,093,836 | 140,057,925 | 7,868,663 |
| 甲府市 | 7,457 | 27,633,761 | 317,189 | 27,668,583 | 19,310,499 | 759,481 |
| 富士吉田市 | 2,954 | 9,355,557 | 239,778 | 9,592,076 | 6,879,225 | 412,347 |
| 都留市 | 1,975 | 5,170,005 | 177,459 | 5,328,291 | 3,133,663 | 268,964 |
| 山梨市 | 825 | 2,327,521 | 23,405 | 2,177,018 | 1,384,968 | 59,791 |
| 大月市 | 1,025 | 3,808,897 | 67,036 | 3,751,359 | 2,972,331 | 143,126 |
| 韮崎市 | 6,665 | 30,302,019 | △180,450 | 29,643,308 | 20,180,617 | 872,608 |
| 南アルプス市 | 6,973 | 23,140,830 | 343,783 | 23,073,567 | 15,851,515 | 856,800 |
| 北杜市 | 4,246 | 20,867,929 | 1,974 | 18,044,179 | 10,730,642 | 835,761 |
| 甲斐市 | 2,377 | 5,816,556 | 335,666 | 6,144,473 | 3,853,659 | 300,498 |
| 笛吹市 | 3,465 | 10,425,474 | 33,491 | 10,297,036 | 6,904,367 | 288,646 |
| 上野原市 | 1,747 | 4,794,146 | 22,611 | 4,806,261 | 2,819,857 | 148,991 |
| 甲州市 | 1,054 | 3,144,734 | 27,963 | 2,989,681 | 1,828,008 | 105,589 |
| 中央市 | 4,556 | 13,331,850 | △32,801 | 12,919,551 | 8,551,419 | 294,878 |
| 西八代郡 | 1,310 | 2,617,707 | 11,984 | 2,574,057 | 1,871,895 | 64,399 |
| 南巨摩郡 | 2,421 | 6,848,603 | 60,774 | 6,643,482 | 4,489,631 | 318,653 |
| 中巨摩郡 | 5,016 | 20,476,952 | △3,782 | 20,294,531 | 9,031,079 | 911,297 |
| 南都留郡 | 5,572 | 40,148,466 | 1,122,698 | 41,146,383 | 20,264,550 | 1,226,834 |
| 北都留郡 | - | - | - | - | - | - |
| 市部計 | 45,319 | 160,119,279 | 1,377,104 | 156,435,383 | 104,400,770 | 5,347,480 |
| 郡部計 | 14,319 | 70,091,728 | 1,191,674 | 70,658,453 | 35,657,155 | 2,521,183 |

| 地域別 | 付加価値額 | 現金給与総額 | 付加価値率 | 原材料率 | 現金給与率 | 付加価値生産性 |
|--------|------------|------------|-------|------|-------|---------|
| 総数 | 82,474,116 | 29,293,765 | 35.8 | 60.8 | 12.7 | 1,383 |
| 甲府市 | 7,531,364 | 3,506,182 | 27.3 | 70.0 | 12.7 | 1,010 |
| 富士吉田市 | 2,418,047 | 1,269,268 | 24.9 | 70.8 | 13.1 | 819 |
| 都留市 | 1,890,178 | 814,688 | 35.7 | 59.2 | 15.4 | 957 |
| 山梨市 | 811,893 | 330,578 | 36.0 | 61.4 | 14.6 | 984 |
| 大月市 | 725,675 | 424,618 | 18.9 | 77.4 | 11.1 | 708 |
| 韮崎市 | 8,530,423 | 3,437,343 | 28.8 | 68.2 | 11.6 | 1,280 |
| 南アルプス市 | 6,607,892 | 3,688,855 | 28.3 | 68.0 | 15.8 | 948 |
| 北杜市 | 9,026,195 | 2,190,613 | 43.8 | 52.1 | 10.6 | 2,126 |
| 甲斐市 | 1,932,504 | 1,138,037 | 31.7 | 63.3 | 18.7 | 813 |
| 笛吹市 | 3,119,039 | 1,331,519 | 30.2 | 67.0 | 12.9 | 900 |
| 上野原市 | 1,789,874 | 851,987 | 37.6 | 59.3 | 17.9 | 1,025 |
| 甲州市 | 1,056,903 | 456,876 | 35.3 | 61.1 | 15.3 | 1,003 |
| 中央市 | 4,311,028 | 1,937,729 | 32.8 | 65.0 | 14.7 | 946 |
| 西八代郡 | 660,169 | 531,694 | 25.4 | 72.1 | 20.5 | 504 |
| 南巨摩郡 | 2,026,768 | 1,194,271 | 29.7 | 65.7 | 17.5 | 837 |
| 中巨摩郡 | 10,209,123 | 2,521,720 | 50.7 | 44.8 | 12.5 | 2,035 |
| 南都留郡 | 19,827,041 | 3,667,787 | 48.0 | 49.0 | 8.9 | 3,558 |
| 北都留郡 | - | - | - | - | - | - |
| 市部計 | 49,751,015 | 21,378,293 | 31.2 | 65.5 | 13.4 | 1,098 |
| 郡部計 | 32,723,101 | 7,915,472 | 46.2 | 50.3 | 11.2 | 2,285 |

※付加価値生産性=付加価値額/従業者数

(資料)山梨県平成20年「工業統計調査結果報告」

12 商業統括表(卸・小売業)

| 区 分 | 年 | 種 類 | 単 位 | 総 数 | 卸 売 業 | 小 売 業 |
|---------|-------|------|-----|------------|------------|------------|
| 事業所数 | 平成16年 | 実 数 | 店 | 3,678 | 1,010 | 2,668 |
| | | 構成比 | % | 100.0 | 27.5 | 72.5 |
| | 平成19年 | 実 数 | 店 | 3,339 | 946 | 2,393 |
| | | 構成比 | % | 100.0 | 28.3 | 71.7 |
| | | 前回対比 | % | 90.8 | 93.7 | 89.7 |
| 従業者数 | 平成16年 | 実 数 | 人 | 23,399 | 8,712 | 14,687 |
| | | 構成比 | % | 100.0 | 37.2 | 62.8 |
| | 平成19年 | 実 数 | 人 | 22,023 | 8,273 | 13,750 |
| | | 構成比 | % | 100.0 | 37.6 | 62.4 |
| | | 前回対比 | % | 94.1 | 95.0 | 93.6 |
| 年間商品販売額 | 平成16年 | 実 数 | 万円 | 85,620,967 | 58,025,578 | 27,595,389 |
| | | 構成比 | % | 100.0 | 67.8 | 32.2 |
| | 平成19年 | 実 数 | 万円 | 80,918,954 | 56,025,284 | 24,893,670 |
| | | 構成比 | % | 100.0 | 69.2 | 30.8 |
| | | 前回対比 | % | 94.5 | 96.6 | 90.2 |
| 商品手持額 | 平成16年 | 実 数 | 万円 | - | - | - |
| | | 構成比 | % | - | - | - |
| | 平成19年 | 実 数 | 万円 | 5,871,908 | 3,283,838 | 2,588,070 |
| | | 構成比 | % | 100.0 | 55.9 | 44.1 |
| | | 前回対比 | % | - | - | - |

※飲食店を除く。

※平成16年は簡易調査のため商品手持額は調査されていない。

(資料)平成19年「商業統計調査結果報告」

13 産業小分類別事業所数、従業者数、年間商品販売額、その他の収入額、商品手持額、売り場面積(卸・小売業)

| 区分/産業分類 | | 計 | 卸売業計 | 501 | 502 | 511 | 512 | |
|-----------------------|-------|------------|------------|-------------------------|-------------|-------------|-----------|----|
| | | | | 繊維品卸売業 (衣服、身の回り品を除く) | 衣服・身の回り品卸売業 | 農畜産物・水産物卸売業 | 食料・飲料卸売業 | |
| 事業所数 | 合計 | 3,339 | 946 | 4 | 44 | 111 | 126 | |
| | 経営組織 | 法人 | 1,780 | 759 | 3 | 29 | 84 | 95 |
| | | 個人 | 1,559 | 187 | 1 | 15 | 27 | 31 |
| | 従業者規模 | 2人以下 | 1,404 | 213 | 1 | 15 | 18 | 36 |
| | | 3~4人 | 752 | 229 | 2 | 12 | 20 | 20 |
| | | 5~9人 | 611 | 263 | - | 11 | 31 | 29 |
| | | 10~19人 | 356 | 150 | - | 4 | 25 | 22 |
| | | 20~29人 | 118 | 45 | 1 | 2 | 6 | 9 |
| | | 30~49人 | 50 | 28 | - | - | 7 | 6 |
| | | 50~99人 | 44 | 17 | - | - | 3 | 4 |
| 100人以上 | 4 | 1 | - | - | 1 | - | | |
| 従業者数 | 合計(人) | 22,023 | 8,273 | 28 | 233 | 1,391 | 1,320 | |
| | 男(人) | 11,934 | 5,423 | 7 | 136 | 968 | 855 | |
| | 女(人) | 10,089 | 2,850 | 21 | 97 | 423 | 465 | |
| 年間商品販売額(万円) | | 80,918,954 | 56,025,284 | 52,771 | 671,607 | 10,073,668 | 9,405,344 | |
| その他の収入額(万円) | | 1,725,062 | 627,327 | - | 15,000 | 68,811 | 244,426 | |
| 商品手持額(万円) | | 5,871,908 | 3,283,838 | 2,841 | 161,598 | 85,029 | 186,782 | |
| 売場面積(m ²) | | 314,370 | - | - | - | - | - | |

| 区分/産業分類 | | 521 | 522 | 523 | 524 | 531 | 532 | |
|-----------------------|-------|-----------|-----------|------------|---------|-----------|-----------|----|
| | | 建築材料卸売業 | 化学製品卸売業 | 鉱物・金属材料卸売業 | 再生資源卸売業 | 一般機械器具卸売業 | 自動車卸売業 | |
| 商店数 | 合計 | 82 | 23 | 32 | 11 | 62 | 32 | |
| | 経営組織 | 法人 | 68 | 18 | 30 | 6 | 56 | 29 |
| | | 個人 | 14 | 5 | 2 | 5 | 6 | 3 |
| | 従業者規模 | 2人以下 | 12 | 6 | 7 | 1 | 12 | 4 |
| | | 3~4人 | 25 | 8 | 5 | 7 | 20 | 6 |
| | | 5~9人 | 22 | 6 | 9 | 2 | 20 | 12 |
| | | 10~19人 | 19 | 2 | 7 | - | 5 | 4 |
| | | 20~29人 | 2 | - | 2 | - | 2 | 1 |
| | | 30~49人 | 1 | - | 2 | 1 | 1 | 3 |
| | | 50~99人 | 1 | 1 | - | - | 2 | 2 |
| 100人以上 | - | - | - | - | - | - | | |
| 従業者数 | 合計(人) | 640 | 196 | 310 | 72 | 500 | 425 | |
| | 男(人) | 468 | 143 | 216 | 57 | 377 | 352 | |
| | 女(人) | 172 | 53 | 94 | 15 | 123 | 73 | |
| 年間商品販売額(万円) | | 4,968,203 | 1,057,039 | 6,018,753 | 141,006 | 2,527,631 | 1,315,943 | |
| その他の収入額(万円) | | 13,986 | 24,467 | 6,028 | 304 | 67,213 | 109,450 | |
| 商品手持額(万円) | | 168,333 | 44,618 | 84,382 | 4,500 | 64,823 | 124,628 | |
| 売場面積(m ²) | | - | - | - | - | - | - | |

| 区分/産業分類 | | 533 | 539 | 541 | 542 | 549 | |
|-----------------------|-------|-----------|-------------|----------------|-------------|-------------|-----|
| | | 電気機械器具卸売業 | その他の機械器具卸売業 | 家具・建具・じゅう器等卸売業 | 医薬品・化粧品等卸売業 | 他に分類されない卸売業 | |
| 商店数 | 合計 | 57 | 23 | 29 | 36 | 274 | |
| | 経営組織 | 法人 | 54 | 20 | 24 | 28 | 215 |
| | | 個人 | 3 | 3 | 5 | 8 | 59 |
| | 従業者規模 | 2人以下 | 4 | 4 | 8 | 8 | 77 |
| | | 3~4人 | 20 | 6 | 8 | 4 | 66 |
| | | 5~9人 | 18 | 8 | 7 | 13 | 75 |
| | | 10~19人 | 9 | 3 | 5 | 6 | 39 |
| | | 20~29人 | 4 | 1 | 1 | - | 14 |
| | | 30~49人 | 1 | 1 | - | 3 | 2 |
| | | 50~99人 | 1 | - | - | 2 | 1 |
| 100人以上 | - | - | - | - | - | | |
| 従業者数 | 合計(人) | 506 | 164 | 173 | 460 | 1,855 | |
| | 男(人) | 369 | 114 | 104 | 252 | 1,005 | |
| | 女(人) | 137 | 50 | 69 | 208 | 850 | |
| 年間商品販売額(万円) | | 5,311,891 | 1,497,120 | 581,409 | 3,271,066 | 9,131,833 | |
| その他の収入額(万円) | | 13,580 | 48,165 | 4,745 | 3,591 | 7,561 | |
| 商品手持額(万円) | | 114,206 | 37,472 | 16,856 | 117,465 | 2,070,305 | |
| 売場面積(m ²) | | - | - | - | - | - | |

| 区分／産業分類 | | 小売業計 | 55 | 56 | 57 | 58 | 59 | |
|-----------------------|-------|------------|-------------|------------------------|-------------|----------------|-------------------------|-----|
| | | | 各種商品 小売業 | 織物・衣服・ 身の回り品 小売業 | 飲食物品 小売業 | 自動車・自転 車小売業 | 家具・じゅう 器・機械器具 小売業 | |
| 商店数 | 合計 | 2,393 | 6 | 406 | 732 | 183 | 197 | |
| | 経営組織 | 法人 | 1,021 | 5 | 178 | 234 | 96 | 87 |
| | | 個人 | 1,372 | 1 | 228 | 498 | 87 | 110 |
| | 従業者規模 | 2人以下 | 1,191 | 2 | 238 | 364 | 84 | 105 |
| | | 3～4人 | 523 | - | 107 | 126 | 23 | 48 |
| | | 5～9人 | 348 | - | 40 | 84 | 41 | 28 |
| | | 10～19人 | 206 | 1 | 16 | 105 | 22 | 8 |
| | | 20～29人 | 73 | - | 5 | 34 | 6 | 3 |
| | | 30～49人 | 22 | - | - | 7 | 3 | 3 |
| 50～99人 | | 27 | 1 | - | 11 | 4 | 2 | |
| 100人以上 | 3 | 2 | - | 1 | - | - | | |
| 従業者数 | 合計(人) | 13,750 | 672 | 1,291 | 4,887 | 1,318 | 926 | |
| | 男(人) | 6,511 | 214 | 428 | 1,979 | 1,069 | 493 | |
| | 女(人) | 7,239 | 458 | 863 | 2,908 | 249 | 433 | |
| 年間商品販売額(万円) | | 24,893,670 | 2,562,635 | 1,985,917 | 6,253,238 | 4,399,247 | 2,432,819 | |
| その他の収入額(万円) | | 1,097,735 | 141,497 | 10,872 | 21,494 | 722,391 | 40,115 | |
| 商品手持額(万円) | | 2,588,070 | 190,545 | 370,413 | 241,401 | 339,692 | 389,667 | |
| 売場面積(m ²) | | - | - | - | - | - | - | |

| 区分／産業分類 | | 60 | |
|-----------------------|-------|-------------|-----|
| | | その他の 小売業 | |
| 商店数 | 合計 | 869 | |
| | 経営組織 | 法人 | 421 |
| | | 個人 | 448 |
| | 従業者規模 | 2人以下 | 398 |
| | | 3～4人 | 219 |
| | | 5～9人 | 155 |
| | | 10～19人 | 54 |
| | | 20～29人 | 25 |
| | | 30～49人 | 9 |
| 50～99人 | | 9 | |
| 100人以上 | - | | |
| 従業者数 | 合計(人) | 4,656 | |
| | 男(人) | 2,328 | |
| | 女(人) | 2,328 | |
| 年間商品販売額(万円) | | 7,259,814 | |
| その他の収入額(万円) | | 161,366 | |
| 商品手持額(万円) | | 1,056,352 | |
| 売場面積(m ²) | | - | |

(資料)平成19年「商業統計調査結果報告」

14 市・郡別事業所数、従業者数及び年間商品販売額(卸・小売業)

| 区分／市別 | | 単位 | 県計 | 市計 | 郡計 | 甲府市 | 富士吉田市 | 塩山市 | 都留市 | 山梨市 | |
|---------|----------|------|-------------|-------------|------------|------------|------------|-----------|-----------|-----------|-------|
| 事業所数 | 平成16年 | 店 | 12,361 | 7,236 | 5,125 | 3,678 | 868 | 324 | 529 | 392 | |
| | 平成19年 | 実数 | 11,280 | 9,380 | 1,900 | 3,339 | 807 | - | 486 | 435 | |
| | | 構成比 | % | 100.0 | 83.2 | 16.8 | 29.6 | 7.2 | - | 4.3 | 3.9 |
| | | 前回対比 | % | 91.3 | 129.6 | 37.1 | 90.8 | 93.0 | - | 91.9 | 111.0 |
| 従業者数 | 平成16年 | 人 | 72,057 | 42,703 | 29,354 | 23,399 | 4,885 | 1,404 | 2,687 | 2,160 | |
| | 平成19年 | 実数 | 68,580 | 58,503 | 10,077 | 22,023 | 4,516 | - | 2,566 | 2,259 | |
| | | 構成比 | % | 100.0 | 85.3 | 14.7 | 32.1 | 6.6 | - | 3.7 | 3.3 |
| | | 前回対比 | % | 95.2 | 137.0 | 34.3 | 94.1 | 92.4 | - | 95.5 | 104.6 |
| | 1事業所当たり | H16年 | 人 | 5.8 | 5.9 | 5.7 | 6.4 | 5.6 | 4.3 | 5.1 | 5.5 |
| | | H19年 | 人 | 6.1 | 6.2 | 5.3 | 6.6 | 5.6 | - | 5.3 | 5.2 |
| | | 前回対比 | % | 105.2 | 105.1 | 93.0 | 103.1 | 100.0 | - | 103.9 | 94.6 |
| 年間商品販売額 | 平成16年 | 万円 | 193,845,904 | 122,979,771 | 70,866,133 | 85,620,967 | 11,687,119 | 2,573,163 | 4,601,551 | 3,697,174 | |
| | 平成19年 | 実数 | 189,972,387 | 162,089,914 | 27,882,473 | 80,918,954 | 10,663,723 | - | 4,602,462 | 3,473,193 | |
| | | 構成比 | % | 100.0 | 85.3 | 14.7 | 42.6 | 5.6 | - | 2.4 | 1.8 |
| | | 前回対比 | % | 98.0 | 131.8 | 39.4 | 94.5 | 91.2 | - | 100.0 | 93.9 |
| | 1事業所当たり | H16年 | 万円 | 15,682 | 16,996 | 13,828 | 23,279 | 13,464 | 7,942 | 8,699 | 9,432 |
| | | H19年 | 万円 | 16,842 | 17,280 | 14,675 | 24,235 | 13,214 | - | 9,470 | 7,984 |
| | | 前回対比 | % | 107.4 | 101.7 | 106.1 | 104.1 | 98.1 | - | 108.9 | 84.7 |
| | 従業者1人当たり | H16年 | 万円 | 2,690 | 2,880 | 2,414 | 3,659 | 2,393 | 1,833 | 1,713 | 1,712 |
| | | H19年 | 万円 | 2,770 | 2,771 | 2,767 | 3,674 | 2,361 | - | 1,794 | 1,538 |
| 前回対比 | | % | 103.0 | 96.2 | 114.6 | 100.4 | 98.7 | - | 104.7 | 89.8 | |

| 区分／市別 | | 単位 | 大月市 | 韮崎市 | 南アルプス市 | 北杜市 | 甲斐市 | 笛吹市 | 上野原市 | 甲州市 | 中央市 | |
|---------|----------|------|-----------|-----------|-----------|-----------|------------|-----------|-----------|-----------|------------|--------|
| 事業所数 | 平成16年 | 店 | 417 | 378 | 650 | - | - | - | - | - | - | |
| | 平成19年 | 実数 | 359 | 337 | 608 | 621 | 558 | 773 | 293 | 400 | 364 | |
| | | 構成比 | % | 3.2 | 3.0 | 5.4 | 5.5 | 4.9 | 6.9 | 2.6 | 3.5 | 3.2 |
| | | 前回対比 | % | 86.1 | 89.2 | - | - | - | - | - | - | - |
| 従業者数 | 平成16年 | 人 | 1,971 | 2,261 | 3,936 | - | - | - | - | - | - | |
| | 平成19年 | 実数 | 1,705 | 1,929 | 3,796 | 2,722 | 4,308 | 5,179 | 1,823 | 1,930 | 3,747 | |
| | | 構成比 | % | 2.5 | 2.8 | 5.5 | 4.0 | 6.3 | 7.6 | 2.7 | 2.8 | 5.5 |
| | | 前回対比 | % | 86.5 | 85.3 | - | - | - | - | - | - | - |
| | 1事業所当たり | H16年 | 人 | 4.7 | 6.0 | - | - | - | - | - | - | - |
| | | H19年 | 人 | 4.7 | 5.7 | 6.2 | 4.4 | 7.7 | 6.7 | 6.2 | 4.8 | 10.3 |
| 前回対比 | | % | 100.0 | 95.0 | - | - | - | - | - | - | - | |
| 年間商品販売額 | 平成16年 | 万円 | 2,848,030 | 4,333,707 | 7,618,060 | - | - | - | - | - | - | |
| | 平成19年 | 実数 | 2,563,493 | 4,200,669 | 9,232,058 | 4,090,249 | 10,528,242 | 9,864,463 | 2,969,047 | 3,276,205 | 15,707,156 | |
| | | 構成比 | % | 1.3 | 2.2 | 4.9 | 2.2 | 5.5 | 5.2 | 1.6 | 1.7 | 8.3 |
| | | 前回対比 | % | 90.0 | 96.9 | - | - | - | - | - | - | - |
| | 1事業所当たり | H16年 | 万円 | 6,830 | 11,465 | - | - | - | - | - | - | - |
| | | H19年 | 万円 | 7,141 | 12,465 | 15,184 | 6,587 | 18,868 | 12,761 | 10,133 | 8,191 | 43,152 |
| | | 前回対比 | % | 104.6 | 108.7 | - | - | - | - | - | - | - |
| | 従業者1人当たり | H16年 | 万円 | 1,445 | 1,917 | - | - | - | - | - | - | - |
| H19年 | | 万円 | 1,504 | 2,178 | 2,432 | 1,503 | 2,444 | 1,905 | 1,629 | 1,698 | 4,192 | |
| 前回対比 | | % | 104.0 | 113.6 | - | - | - | - | - | - | - | |

(資料)平成19年「商業統計調査結果報告」

15 農家数 (単位:戸)

| 区分 / 年度 | | 平成17年 |
|---------|-------|-------|
| 販売農家 | 第1種兼業 | 273 |
| | 第2種兼業 | 742 |
| | 専業 | 421 |
| 自給的農家 | | 1,149 |
| 計 | | 2,585 |

※ 平成17年は2005年農林業センサス結果(平成17年2月1日現在)による販売農家数(自給的農家を除く)。なお、これまでの調査と、調査対象・区分が変更されているため、過年度については平成17年版以前の統計書を参照。
 ※ 旧中道町・旧上九一色村北部地区を含む。

(資料)産業部産業振興室農林振興課調

16 農家人口 (単位:人)

| 男女年齢別 / 年度 | | 平成17年 |
|------------|---------|-------|
| 総数 | | 5,654 |
| 男 | 14歳以下 | 254 |
| | 15歳～64歳 | 1,627 |
| | 65歳以上 | 876 |
| 女 | 14歳以下 | 267 |
| | 15歳～64歳 | 1,608 |
| | 65歳以上 | 1,022 |

※ 平成17年は2005年農林業センサス結果(平成17年2月1日現在)による販売農家数(自給的農家を除く)。なお、これまでの調査と、調査対象・区分が変更されているため、過年度については平成17年版以前の統計書を参照。
 ※ 旧中道町・旧上九一色村北部地区を含む。

(資料)産業部産業振興室農林振興課調

17 農業用機械所有経営体数と所有台数

(単位 経営体数:経営体、台数:台)

| 種類 / 年度 | | 平成12年 | 平成17年 |
|---------------|------|-------|-------|
| トラクター | 経営体数 | - | 1,003 |
| | 台数 | 1,743 | 1,071 |
| 動力防除機 | 経営体数 | - | 1,019 |
| | 台数 | 730 | 1,113 |
| 乗用型スピードスプレイヤー | 経営体数 | - | 350 |
| | 台数 | - | 355 |
| 動力田植機 | 経営体数 | - | 636 |
| | 台数 | 601 | 641 |
| 自脱型コンバイン | 経営体数 | - | 384 |
| | 台数 | 298 | 385 |
| バインダー | 経営体数 | - | - |
| | 台数 | 408 | - |
| 米麦用乾燥機 | 経営体数 | - | - |
| | 台数 | 199 | - |

※ 平成12・17年とも農林業センサス結果(各年の属する2月1日現在)による。
 ※ 平成12年のトラクターは動力耕運機及び農用トラクターを含み、平成17年は歩行型を除く乗用型トラクターのみ。
 ※ 平成17年は旧中道町を含む(旧上九一色村北部地区は含まない)。

(資料)産業部産業振興室農林振興課調

18 耕地面積

(単位:ha)

| 区分 / 年度 | 平成18年度 | 平成19年度 | 平成20年度 |
|----------|--------|--------|--------|
| 田 | 511 | - | - |
| 普通畑 | 262 | - | - |
| 樹園地 | 646 | - | - |
| 牧草地 | 1 | - | - |
| 合計(耕地面積) | 1,420 | - | - |

(資料)産業部産業振興室農林振興課調

出典:「耕地面積調査(毎年度7月15日現在)」(山梨農林水産統計年報・農林業市町村別データより)

※山梨農林水産統計年報・農林業市町村別データは20年度廃止により19年以降のデータはなし。

19 農地転用用途別構成

(単位:m²)

| 区分 / 年 | | 平成18年 | 平成19年 | 平成20年 |
|--------|----|---------|---------|---------|
| 住宅用地 | 件数 | 227 | 183 | 121 |
| | 面積 | 94,371 | 78,327 | 58,458 |
| 商工鉱業用地 | 件数 | 45 | 36 | 27 |
| | 面積 | 48,098 | 39,921 | 27,562 |
| その他 | 件数 | 62 | 52 | 87 |
| | 面積 | 94,979 | 80,269 | 72,025 |
| 合計 | 件数 | 334 | 271 | 235 |
| | 面積 | 237,448 | 198,517 | 158,045 |

※ 各年12月31日現在

(資料)農業委員会調

20 農業産出額

(単位:百万円)

| 区分 / 年産 | 平成17年産 | 平成18年産 | 平成19年産 |
|---------|--------|--------|--------|
| 果実 | 1,570 | - | - |
| 野菜 | 1,360 | - | - |
| 米麦類 | 320 | - | - |
| 花き | 90 | - | - |
| いも類 | 20 | - | - |
| 畜産 | 1,670 | - | - |
| 雑穀豆類 | 10 | - | - |
| その他 | 80 | - | - |
| 計 | 5,120 | - | - |

(資料)産業部産業振興室農林振興課調

出典:「生産農業所得統計」(山梨農林水産統計年報・農林業市町村別データより)

※山梨農林水産統計年報・農林業市町村別データは20年度廃止により18年以降のデータはなし。

21 主な農産物の収穫量

(単位:t)

| 種類 / 年産 | 平成18年産 | 平成19年産 | 平成20年産 |
|---------|--------|--------|--------|
| 米 | 1,910 | - | - |
| 麦類 | 0 | - | - |
| いも類 | 373 | - | - |
| 豆類 | 28 | - | - |
| 果樹 | 7,200 | - | - |
| 野菜 | 8,792 | - | - |
| 合計 | 18,303 | - | - |

※ 平成18年産は旧中道町・旧上九一色村北部地区を含む。

※「いも類」については、「かんしょ」及び「春植え馬鈴しょ」の合計。

※「野菜」については、「春植え馬鈴しょ」を除き、雑穀を含む。

(資料)産業部産業振興室農林振興課調

出典:「作物統計」(山梨農林水産統計年報・農林業市町村別データより)

※山梨農林水産統計年報・農林業市町村別データは20年度廃止により19年以降のデータはなし。

22 主要果樹結果樹面積及び収穫量

(単位:ha、t)

| 区分 / 年産 | | 平成18年産 | 平成19年産 | 平成20年産 | |
|---------|-------|--------|---------|--------|---|
| ぶどう | 結果樹面積 | 全 国 | 18,900 | - | - |
| | | 山梨県 | 4,150 | - | - |
| | | 甲府市 | 340 | - | - |
| | 収 穫 量 | 全 国 | 209,800 | - | - |
| | | 山梨県 | 53,500 | - | - |
| | | 甲府市 | 4,650 | - | - |
| もも | 結果樹面積 | 全 国 | 10,300 | - | - |
| | | 山梨県 | 3,280 | - | - |
| | | 甲府市 | 90 | - | - |
| | 収 穫 量 | 全 国 | 146,300 | - | - |
| | | 山梨県 | 51,600 | - | - |
| | | 甲府市 | 1,260 | - | - |
| 日本なし | 結果樹面積 | 全 国 | 14,900 | - | - |
| | | 山梨県 | 45 | - | - |
| | | 甲府市 | 22 | - | - |
| | 収 穫 量 | 全 国 | 290,900 | - | - |
| | | 山梨県 | 782 | - | - |
| | | 甲府市 | 381 | - | - |
| すもも | 結果樹面積 | 全 国 | 3,090 | - | - |
| | | 山梨県 | 911 | - | - |
| | | 甲府市 | 70 | - | - |
| | 収 穫 量 | 全 国 | 21,400 | - | - |
| | | 山梨県 | 6,160 | - | - |
| | | 甲府市 | 371 | - | - |
| うめ | 結果樹面積 | 全 国 | 18,000 | - | - |
| | | 山梨県 | 514 | - | - |
| | | 甲府市 | 39 | - | - |
| | 収 穫 量 | 全 国 | 119,800 | - | - |
| | | 山梨県 | 2,400 | - | - |
| | | 甲府市 | 178 | - | - |
| かき | 結果樹面積 | 全 国 | 23,700 | - | - |
| | | 山梨県 | 581 | - | - |
| | | 甲府市 | 28 | - | - |
| | 収 穫 量 | 全 国 | 285,400 | - | - |
| | | 山梨県 | 5,570 | - | - |
| | | 甲府市 | 251 | - | - |

※ 平成18年産は旧中道町・旧上九一色村北部地区を含む。

(資料) 産業部産業振興室農林振興課調

出典:「作物統計」(山梨農林水産統計年報・農林業市町村別データより)及び農林水産省ホームページ

※山梨農林水産統計年報・農林業市町村別データは20年度廃止により19年以降のデータはなし。

23 主要家畜の頭羽数

| 区 分 / 年 度 | | | 平成18年度 | 平成19年度 | 平成20年度 |
|-----------|---------|-----|--------|--------|--------|
| 乳 用 牛 | 飼 養 戸 数 | (戸) | - | - | - |
| | 飼 養 頭 数 | (頭) | - | - | - |
| 肉 用 牛 | 飼 養 戸 数 | (戸) | 3 | - | - |
| | 飼 養 頭 数 | (頭) | X | - | - |
| 豚 | 飼 養 戸 数 | (戸) | 4 | - | - |
| | 飼 養 頭 数 | (頭) | 1,740 | - | - |
| にわとり(採卵用) | 飼 養 戸 数 | (戸) | 1 | - | - |
| | 飼 養 頭 数 | (羽) | X | - | - |

※「にわとり(採卵用)」については、飼養羽数1,000羽以上が対象。

(資料)産業部産業振興室農林振興課調

出典:「畜産統計」(山梨農林水産統計年報・農林業市町村別データより)

※山梨農林水産統計年報・農林業市町村別データは20年度廃止により19年以降のデータはなし。

24 森林面積の推移

(単位:ha)

| 年度 / 区分 | 総 数 | 国 有 林 | 県 有 林 | 市 有 林 | 民 有 林 |
|---------|--------|-------|-------|-------|-------|
| 平成18年度 | 13,633 | 1,169 | 4,117 | 2,868 | 5,479 |
| 平成19年度 | 13,633 | 1,169 | 4,117 | 2,868 | 5,479 |
| 平成20年度 | 13,633 | 1,169 | 4,117 | 2,868 | 5,479 |

(資料)産業部産業振興室農林振興課調 出典:「山梨県林業統計書」

5 経 済

1 金融機関の店舗の状況

(単位:店)

| 金融機関／年度 | 平成18年度 | 平成19年度 | 平成20年度 |
|----------|--------|--------|--------|
| 日本銀行 | 1 | 1 | 1 |
| 地方銀行 | 26 | 25 | 25 |
| 都市銀行 | 3 | 3 | 3 |
| 信託銀行 | 1 | 1 | 1 |
| 第二地方銀行 | 1 | 1 | 1 |
| 信用金庫 | 22 | 20 | 20 |
| 信用組合 | 17 | 15 | 12 |
| 労働金庫 | 1 | 1 | 1 |
| 商工中金 | 1 | 1 | 1 |
| 国民生活金融公庫 | 1 | 1 | - |
| 中小公庫 | 1 | 1 | - |
| 日本政策金融公庫 | - | - | 1 |
| 農林中金 | 1 | 1 | 1 |
| 全信組連 | 0 | 0 | 0 |
| 県信連 | 1 | 1 | 1 |
| 農業協同組合 | 14 | 14 | 8 |
| 郵便局 | 44 | 41 | 43 |
| ゆうちょ銀行 | - | 1 | 1 |

※郵便局は貯金窓口のある郵便局を計上した。

※平成20年10月1日、国民生活金融公庫、中小企業金融公庫、農林漁業金融公庫及び国際協力銀行は統合し、株式会社日本政策金融公庫となった。

(資料)山梨県銀行協会調

2 手形交換高及び不渡手形発生高の状況

(単位:枚、百万円、人)

| 年月／区分 | 手形交換高 | | 不渡手形実数 | | 取引停止処分数 | | |
|-------|---------|---------|--------|-------|---------|-----|-----|
| | 枚数 | 金額 | 枚数 | 金額 | 人員 | 枚数 | 金額 |
| 平成18年 | 242,817 | 295,223 | 754 | 1,178 | 29 | 96 | 122 |
| 平成19年 | 217,074 | 272,978 | 1,000 | 1,728 | 25 | 123 | 210 |
| 平成20年 | 189,542 | 260,231 | 887 | 1,216 | 25 | 97 | 230 |
| 1月 | 18,220 | 23,490 | 180 | 230 | 0 | 0 | 0 |
| 2月 | 15,430 | 17,007 | 102 | 166 | 4 | 23 | 66 |
| 3月 | 15,302 | 27,601 | 107 | 129 | 1 | 1 | 3 |
| 4月 | 15,891 | 22,869 | 79 | 98 | 3 | 3 | 3 |
| 5月 | 12,401 | 17,659 | 26 | 52 | 3 | 12 | 8 |
| 6月 | 18,482 | 33,074 | 17 | 18 | 1 | 1 | 0 |
| 7月 | 20,209 | 18,869 | 30 | 30 | 3 | 19 | 21 |
| 8月 | 11,698 | 12,347 | 75 | 61 | 4 | 11 | 10 |
| 9月 | 16,736 | 26,314 | 139 | 258 | 4 | 24 | 119 |
| 10月 | 14,638 | 20,652 | 61 | 56 | 0 | 0 | 0 |
| 11月 | 11,132 | 11,898 | 38 | 70 | 2 | 3 | 1 |
| 12月 | 19,403 | 28,451 | 33 | 49 | 0 | 0 | 0 |

※百万円以下は四捨五入

(資料)山梨県銀行協会甲府手形交換所調

3 中小企業資金融資の状況

(単位:千円)

| 区分／年度 | 平成18年度 | 平成19年度 | 平成20年度 | |
|--------|--------|---------|---------|---------|
| 申込 | 件数 | 37 | 51 | 31 |
| | 金額 | 315,090 | 466,041 | 233,210 |
| 融資 | 件数 | 34 | 46 | 29 |
| | 金額 | 283,770 | 432,741 | 221,060 |
| 未償還現在高 | 件数 | 165 | 172 | 142 |
| | 金額 | 689,614 | 836,065 | 682,028 |

※小口資金を除く。

(資料)産業部産業振興室商工振興課調

4 酒類販売状況(甲府税務署管内) (単位:kl)

| 種類／年 | 平成17年 | 平成18年 | 平成19年 |
|--------|--------|--------|--------|
| 計 | 30,245 | 29,916 | 39,269 |
| 清酒 | 2,681 | 2,643 | 2,595 |
| 合成清酒 | 205 | 196 | 192 |
| 焼酎 | 4,113 | 4,089 | 12,993 |
| みりん | 354 | 313 | 397 |
| ビール | 11,115 | 11,569 | 10,526 |
| 果実酒類 | 1,650 | 1,408 | 2,187 |
| ウイスキー類 | 370 | 374 | 371 |
| スピリッツ類 | 143 | 178 | 239 |
| リキュール類 | 2,249 | 2,213 | 2,926 |
| 雑酒 | 7,368 | 6,932 | 6,843 |

※ 各種類別の数量はkl未満を四捨五入しているため、
種類別の合計数量と計の数量が一致しない場合がある。
(資料)甲府税務署調

5 山梨食肉流通センター取扱状況 (単位:頭・千円)

| 区分／年度 | | 平成18年度 | 平成19年度 | 平成20年度 |
|-------|--------|-----------|-----------|-----------|
| 総数 | 取引成立頭数 | 27,918 | 29,259 | 27,714 |
| | 取引額 | 3,384,068 | 3,446,522 | 3,226,024 |
| 牛 | 取引成立頭数 | 4,650 | 4,447 | 4,610 |
| | 取引額 | 2,586,619 | 2,493,793 | 2,356,745 |
| 馬 | 取引成立頭数 | 27 | 36 | 12 |
| | 取引額 | 7,885 | 11,894 | 3,973 |
| 子牛 | 取引成立頭数 | - | - | - |
| | 取引額 | - | - | - |
| 豚 | 取引成立頭数 | 23,241 | 24,776 | 23,092 |
| | 取引額 | 782,659 | 931,322 | 865,306 |
| 輸入肉 | 取引額 | 6,905 | 9,513 | 8,424 |

金額は税込

(資料)(株)山梨食肉流通センター調

6-1 消費者物価指数

(平成17年=100)

| 年月 / 区分 | 区分 | 総合 | 食料 | 住居 | 光熱・水道 | 家具・家事用品 | 被服及び履物 | 保健医療 | 交通・通信 | 教育 | 教養娯楽 | 諸雑費 |
|---------|-----|-------|-------|-------|-------|---------|--------|-------|-------|-------|-------|-------|
| 平成17年平均 | 全国 | 100.0 | 100.0 | 100.0 | 100.0 | 100.0 | 100.0 | 100.0 | 100.0 | 100.0 | 100.0 | 100.0 |
| | 甲府市 | 100.0 | 100.0 | 100.0 | 100.0 | 100.0 | 100.0 | 100.0 | 100.0 | 100.0 | 100.0 | 100.0 |
| 平成18年平均 | 全国 | 100.3 | 100.5 | 100.0 | 103.6 | 97.9 | 100.8 | 99.4 | 100.3 | 100.7 | 98.5 | 100.9 |
| | 甲府市 | 100.1 | 99.6 | 99.9 | 103.4 | 98.2 | 102.4 | 99.1 | 100.3 | 100.9 | 98.8 | 100.8 |
| 平成19年平均 | 全国 | 100.3 | 100.8 | 99.8 | 104.4 | 96.3 | 101.4 | 99.7 | 100.4 | 101.4 | 97.2 | 101.7 |
| | 甲府市 | 100.5 | 100.6 | 101.1 | 104.3 | 97.9 | 103.5 | 99.7 | 100.3 | 100.4 | 97.5 | 100.6 |
| 平成20年平均 | 全国 | 101.7 | 103.4 | 100.0 | 110.7 | 96.0 | 101.9 | 99.4 | 102.4 | 102.1 | 96.7 | 102.1 |
| | 甲府市 | 102.7 | 105.0 | 101.8 | 111.0 | 101.7 | 105.8 | 99.0 | 102.8 | 100.0 | 96.7 | 100.5 |
| 1月 | 全国 | 100.7 | 101.5 | 99.9 | 108.0 | 95.8 | 97.9 | 99.7 | 102.5 | 101.6 | 96.0 | 102.0 |
| | 甲府市 | 100.9 | 101.3 | 101.6 | 107.4 | 98.9 | 99.6 | 99.0 | 102.8 | 99.8 | 95.3 | 99.7 |
| 2月 | 全国 | 100.5 | 101.4 | 99.9 | 108.0 | 95.6 | 95.5 | 99.6 | 102.0 | 101.7 | 95.6 | 102.0 |
| | 甲府市 | 100.9 | 101.7 | 101.4 | 107.9 | 98.2 | 97.6 | 99.9 | 102.6 | 99.8 | 95.1 | 99.9 |
| 3月 | 全国 | 101.0 | 102.1 | 99.9 | 108.1 | 95.8 | 99.4 | 99.6 | 102.4 | 101.7 | 96.2 | 101.9 |
| | 甲府市 | 101.5 | 102.5 | 101.5 | 108.1 | 99.6 | 103.0 | 99.1 | 103.1 | 99.8 | 95.2 | 100.4 |
| 4月 | 全国 | 100.9 | 102.6 | 99.9 | 109.2 | 96.0 | 103.2 | 99.5 | 98.8 | 102.3 | 96.6 | 102.0 |
| | 甲府市 | 101.5 | 103.0 | 101.0 | 109.1 | 101.7 | 108.7 | 98.8 | 98.6 | 100.3 | 96.7 | 100.6 |
| 5月 | 全国 | 101.7 | 103.3 | 99.9 | 109.6 | 96.1 | 103.8 | 99.5 | 102.7 | 102.3 | 96.9 | 101.9 |
| | 甲府市 | 102.7 | 104.3 | 102.0 | 109.9 | 101.6 | 108.0 | 99.1 | 103.0 | 100.0 | 97.6 | 100.4 |
| 6月 | 全国 | 102.2 | 104.0 | 100.0 | 111.1 | 95.9 | 103.6 | 99.4 | 104.4 | 102.3 | 96.6 | 102.1 |
| | 甲府市 | 103.5 | 106.0 | 102.0 | 111.2 | 102.3 | 107.8 | 98.7 | 104.8 | 100.0 | 97.1 | 100.6 |
| 7月 | 全国 | 102.4 | 103.8 | 100.0 | 113.6 | 96.2 | 99.6 | 99.4 | 105.9 | 102.3 | 97.1 | 102.1 |
| | 甲府市 | 104.2 | 107.3 | 101.7 | 115.4 | 101.6 | 105.0 | 98.9 | 106.6 | 100.0 | 97.3 | 101.0 |
| 8月 | 全国 | 102.7 | 104.3 | 100.0 | 114.3 | 95.7 | 97.9 | 99.3 | 106.4 | 102.3 | 98.6 | 102.2 |
| | 甲府市 | 104.1 | 106.1 | 101.9 | 115.4 | 101.9 | 104.0 | 98.8 | 107.0 | 100.0 | 98.8 | 100.7 |
| 9月 | 全国 | 102.7 | 104.5 | 100.0 | 113.8 | 96.1 | 104.3 | 99.5 | 104.6 | 102.2 | 97.4 | 102.2 |
| | 甲府市 | 104.3 | 107.2 | 101.8 | 115.1 | 103.6 | 108.5 | 99.0 | 105.3 | 100.0 | 97.8 | 100.5 |
| 10月 | 全国 | 102.6 | 105.0 | 100.0 | 113.3 | 96.4 | 105.5 | 99.4 | 102.8 | 102.3 | 97.2 | 102.2 |
| | 甲府市 | 104.0 | 107.5 | 102.1 | 113.0 | 103.8 | 109.3 | 99.1 | 103.3 | 100.0 | 97.4 | 100.6 |
| 11月 | 全国 | 101.7 | 104.3 | 100.0 | 110.9 | 96.3 | 106.0 | 99.2 | 99.4 | 102.3 | 96.2 | 102.2 |
| | 甲府市 | 102.9 | 106.2 | 102.4 | 110.5 | 103.3 | 109.1 | 99.2 | 99.6 | 100.0 | 96.2 | 100.6 |
| 12月 | 全国 | 101.3 | 104.5 | 100.0 | 109.0 | 96.1 | 105.6 | 99.1 | 97.4 | 102.3 | 96.3 | 101.9 |
| | 甲府市 | 102.4 | 106.9 | 102.4 | 108.8 | 103.4 | 109.2 | 98.6 | 96.6 | 100.0 | 95.4 | 100.6 |

(資料)総務省統計局「平成20年 消費者物価指数年報」

6-2 消費者物価指数

(平成17年=100)

| 年月 / 区分 | 区分 | 総合 | 食料 | 住居 | 光熱・水道 | 家具・家事用品 | 被服及び履物 | 保健医療 | 交通・通信 | 教育 | 教養娯楽 | 諸雑費 |
|---------|-----|-------|-------|-------|-------|---------|--------|------|-------|-------|------|-------|
| 平成18年平均 | 全国 | 100.3 | 100.5 | 100.0 | 103.6 | 97.9 | 100.8 | 99.4 | 100.3 | 100.7 | 98.5 | 100.9 |
| | 甲府市 | 100.1 | 99.6 | 99.9 | 103.4 | 98.2 | 102.4 | 99.1 | 100.3 | 100.9 | 98.8 | 100.8 |
| 平成19年平均 | 全国 | 100.3 | 100.8 | 99.8 | 104.4 | 96.3 | 101.4 | 99.7 | 100.4 | 101.4 | 97.2 | 101.7 |
| | 甲府市 | 100.5 | 100.6 | 101.1 | 104.3 | 97.9 | 103.5 | 99.7 | 100.3 | 100.4 | 97.5 | 100.6 |
| 平成20年平均 | 全国 | 101.7 | 103.4 | 100.0 | 110.7 | 96.0 | 101.9 | 99.4 | 102.4 | 102.1 | 96.7 | 102.1 |
| | 甲府市 | 102.7 | 105.0 | 101.8 | 111.0 | 101.7 | 105.8 | 99.0 | 102.8 | 100.0 | 96.7 | 100.5 |
| 平成21年平均 | 全国 | 100.3 | 103.6 | 99.8 | 106.1 | 93.9 | 101.0 | 99.3 | 97.4 | 103.0 | 94.3 | 101.7 |
| | 甲府市 | 101.5 | 106.0 | 102.8 | 103.7 | 100.8 | 104.7 | 98.9 | 96.4 | 100.6 | 94.0 | 100.6 |
| 1月 | 全国 | 100.7 | 104.9 | 99.9 | 110.5 | 96.2 | 97.1 | 99.8 | 96.0 | 102.3 | 94.7 | 101.9 |
| | 甲府市 | 102.0 | 107.0 | 102.6 | 110.6 | 103.2 | 100.9 | 99.4 | 94.9 | 100.0 | 94.3 | 100.9 |
| 2月 | 全国 | 100.4 | 104.0 | 99.8 | 110.4 | 95.8 | 95.3 | 99.6 | 96.4 | 102.7 | 94.4 | 101.9 |
| | 甲府市 | 101.7 | 106.8 | 102.6 | 110.0 | 102.0 | 98.1 | 99.1 | 95.1 | 100.3 | 93.7 | 100.9 |
| 3月 | 全国 | 100.7 | 104.3 | 99.8 | 109.8 | 95.2 | 98.9 | 99.7 | 96.9 | 102.5 | 95.1 | 101.7 |
| | 甲府市 | 101.9 | 107.5 | 102.5 | 107.3 | 101.8 | 102.3 | 99.2 | 95.7 | 100.3 | 93.5 | 100.6 |
| 4月 | 全国 | 100.8 | 104.2 | 99.8 | 109.4 | 95.1 | 102.9 | 99.2 | 96.8 | 103.1 | 94.5 | 101.8 |
| | 甲府市 | 101.7 | 106.2 | 102.9 | 106.4 | 100.7 | 105.5 | 98.4 | 95.8 | 100.6 | 93.9 | 100.9 |
| 5月 | 全国 | 100.6 | 104.3 | 99.8 | 106.3 | 94.6 | 103.7 | 99.3 | 97.0 | 103.2 | 94.5 | 101.7 |
| | 甲府市 | 101.7 | 106.7 | 103.0 | 102.6 | 100.1 | 105.8 | 98.7 | 96.3 | 100.8 | 94.4 | 100.7 |
| 6月 | 全国 | 100.4 | 103.8 | 99.8 | 105.3 | 94.3 | 103.2 | 99.1 | 97.5 | 103.2 | 94.1 | 101.7 |
| | 甲府市 | 101.6 | 107.0 | 102.7 | 101.6 | 100.5 | 105.2 | 98.1 | 96.5 | 100.8 | 94.2 | 100.7 |
| 7月 | 全国 | 100.1 | 103.1 | 99.8 | 104.4 | 93.4 | 98.9 | 99.4 | 98.1 | 103.2 | 94.3 | 101.5 |
| | 甲府市 | 101.3 | 105.9 | 102.8 | 101.3 | 99.3 | 101.5 | 98.9 | 97.1 | 100.8 | 94.9 | 100.6 |
| 8月 | 全国 | 100.4 | 104.2 | 99.8 | 103.9 | 92.7 | 97.3 | 99.3 | 98.3 | 103.2 | 95.6 | 101.5 |
| | 甲府市 | 101.3 | 105.4 | 102.8 | 100.9 | 99.7 | 102.4 | 98.9 | 97.0 | 100.8 | 95.9 | 100.6 |
| 9月 | 全国 | 100.4 | 104.0 | 99.8 | 103.4 | 92.7 | 103.1 | 99.2 | 98.2 | 103.1 | 94.3 | 101.6 |
| | 甲府市 | 101.7 | 106.2 | 102.8 | 100.7 | 100.1 | 108.6 | 98.9 | 97.3 | 100.8 | 94.6 | 100.1 |
| 10月 | 全国 | 100.0 | 102.9 | 99.7 | 103.1 | 92.7 | 104.0 | 99.0 | 98.1 | 103.1 | 93.8 | 101.6 |
| | 甲府市 | 101.1 | 104.3 | 102.8 | 100.8 | 100.7 | 107.8 | 99.2 | 97.3 | 100.8 | 94.0 | 100.1 |
| 11月 | 全国 | 99.8 | 102.1 | 99.7 | 103.2 | 92.3 | 104.3 | 99.1 | 97.8 | 103.1 | 93.2 | 101.5 |
| | 甲府市 | 100.9 | 103.8 | 102.7 | 101.2 | 100.3 | 109.7 | 99.4 | 96.9 | 100.8 | 93.1 | 100.4 |
| 12月 | 全国 | 99.6 | 101.9 | 99.6 | 103.7 | 91.5 | 103.6 | 98.6 | 97.9 | 103.1 | 93.1 | 101.4 |
| | 甲府市 | 101.0 | 104.6 | 103.1 | 101.5 | 101.3 | 108.5 | 99.1 | 96.9 | 100.8 | 92.0 | 100.3 |

(資料)総務省統計局「平成21年 消費者物価指数年報」

7 総世帯1か月間の支出(1世帯当たり)

(単位:円)

| 項目 / 年 | 平成20年平均 | | 平成21年平均 | |
|-----------|----------|---------|----------|---------|
| | 人口5万以上の市 | 甲府市 | 人口5万以上の市 | 甲府市 |
| 集計世帯数 | 7,995 | 101 | 8,007 | 101 |
| 世帯人員(人) | 2.47 | 2.38 | 2.43 | 2.21 |
| 有業人員(人) | 1.12 | 1.14 | 1.09 | 1.09 |
| 世帯主の年齢(歳) | 55.3 | 57.7 | 55.5 | 55.8 |
| 消費支出 | 261,034 | 253,752 | 254,467 | 240,788 |
| 食料 | 61,006 | 56,983 | 59,676 | 57,679 |
| 穀類 | 5,436 | 5,424 | 5,454 | 5,150 |
| 魚介類 | 5,498 | 5,324 | 5,311 | 5,573 |
| 肉類 | 5,044 | 4,165 | 4,889 | 4,530 |
| 乳卵類 | 2,683 | 2,943 | 2,677 | 2,757 |
| 野菜・海藻 | 6,856 | 6,818 | 6,732 | 6,541 |
| 果物 | 2,253 | 2,275 | 2,189 | 1,970 |
| 油脂・調味料 | 2,580 | 2,373 | 2,593 | 2,376 |
| 菓子類 | 4,166 | 4,108 | 4,227 | 3,882 |
| 調理食品 | 7,285 | 7,331 | 7,234 | 8,623 |
| 飲料 | 3,358 | 3,200 | 3,394 | 3,081 |
| 酒類 | 2,895 | 2,178 | 2,815 | 2,874 |
| 外食 | 12,846 | 10,844 | 12,068 | 10,321 |
| 賄い | 105 | 0 | 94 | 0 |
| 住居 | 19,849 | 12,459 | 19,533 | 15,900 |
| 家賃地代 | 13,812 | 9,531 | 13,542 | 9,168 |
| 設備修繕・維持 | 6,037 | 2,928 | 5,990 | 6,732 |
| 光熱・水道 | 19,001 | 19,433 | 18,093 | 17,856 |
| 電気代 | 8,168 | 8,208 | 8,002 | 8,052 |
| ガス代 | 5,366 | 4,455 | 5,115 | 4,307 |
| 他の光熱 | 1,349 | 1,837 | 936 | 1,116 |
| 上下水道料 | 4,118 | 4,933 | 4,040 | 4,382 |
| 家具・家事用品 | 8,116 | 7,970 | 8,321 | 6,874 |
| 家庭用耐久財 | 2,603 | 2,500 | 2,728 | 1,869 |
| 室内装備・装飾品 | 680 | 761 | 656 | 635 |
| 寝具類 | 561 | 554 | 601 | 706 |
| 家事雑貨 | 1,725 | 1,915 | 1,736 | 1,434 |
| 家事用消耗品 | 1,847 | 1,784 | 1,888 | 1,672 |
| 家事サービス | 701 | 457 | 712 | 557 |
| 被服及び履物 | 11,460 | 11,386 | 10,871 | 10,246 |
| 和服 | 281 | 303 | 294 | 187 |
| 洋服 | 4,646 | 4,336 | 4,371 | 4,130 |
| シャツ・セーター類 | 2,345 | 2,553 | 2,213 | 2,309 |
| 下着類 | 974 | 1,050 | 898 | 922 |
| 生地・糸類 | 141 | 212 | 153 | 80 |
| 他の被服 | 863 | 992 | 863 | 865 |
| 履物類 | 1,365 | 1,293 | 1,318 | 1,188 |
| 被服関連サービス | 846 | 646 | 761 | 566 |
| 保健医療 | 10,649 | 10,553 | 10,892 | 8,401 |
| 医薬品 | 1,516 | 1,645 | 1,740 | 1,600 |
| 健康保持用摂取品 | 1,027 | 1,280 | 964 | 1,235 |
| 保健医療用品・器具 | 1,814 | 1,688 | 1,811 | 1,289 |
| 保険医療サービス | 6,293 | 5,941 | 6,377 | 4,276 |
| 交通・通信 | 33,272 | 28,456 | 32,125 | 31,453 |
| 交通 | 6,175 | 3,616 | 5,770 | 2,602 |
| 自動車等関係費 | 17,026 | 14,977 | 16,178 | 18,921 |
| 通信 | 10,071 | 9,863 | 10,177 | 9,929 |
| 教育 | 9,406 | 8,421 | 9,423 | 7,195 |
| 教養娯楽 | 28,797 | 26,435 | 29,021 | 28,042 |
| 教養娯楽用耐久財 | 3,025 | 1,696 | 3,511 | 4,853 |
| 教養娯楽用品 | 5,733 | 6,695 | 5,738 | 5,078 |
| 書籍・他の印刷物 | 4,064 | 4,086 | 3,927 | 3,952 |
| 教養娯楽サービス | 15,975 | 13,959 | 15,845 | 14,159 |
| その他の消費支出 | 59,477 | 71,657 | 56,513 | 57,143 |

※ 数値は月の平均で表しているため、項目の数値は細項目の数値の合計と合わない場合がある。
(資料)総務省統計局「家計調査年報」

8 勤労者世帯1か月間の収入と支出(1世帯当たり)

(単位:円)

| 項目 / 年 | 平成20年平均 | | 平成21年平均 | |
|------------------|----------|---------|----------|---------|
| | 人口5万以上の市 | 甲府市 | 人口5万以上の市 | 甲府市 |
| 集計世帯数 | 4,271 | 47 | 4,227 | 46 |
| 世帯人員(人) | 2.75 | 2.69 | 2.73 | 2.57 |
| 有業人員(人) | 1.47 | 1.49 | 1.46 | 1.48 |
| 世帯主の年齢(歳) | 45.2 | 46.3 | 45.0 | 44.2 |
| 実収入 | 486,049 | 474,535 | 465,632 | 427,144 |
| 経常収入 | 478,142 | 466,031 | 456,935 | 420,205 |
| 勤め先収入 | 459,606 | 439,971 | 439,273 | 408,930 |
| 世帯主収入 | 413,478 | 385,886 | 393,701 | 368,665 |
| 定期収入 | 343,758 | 329,849 | 332,756 | 304,007 |
| 世帯主の配偶者の収入 | 38,429 | 50,913 | 38,811 | 38,591 |
| 他の世帯員収入 | 7,698 | 3,172 | 6,761 | 1,674 |
| 事業・内職収入 | 2,155 | 7,692 | 1,790 | 1,889 |
| 他の経常収入 | 16,343 | 18,369 | 15,870 | 9,386 |
| 特別収入 | 7,907 | 8,504 | 8,697 | 6,938 |
| 実収入以外の受取(繰入金を除く) | 352,604 | 347,730 | 345,961 | 418,576 |
| 預貯金引出 | 310,404 | 324,977 | 307,610 | 319,138 |
| 保険取金 | 3,523 | 1,955 | 3,282 | 5,664 |
| 実支出 | 373,373 | 375,510 | 365,025 | 347,195 |
| 消費支出 | 289,726 | 290,013 | 283,812 | 274,576 |
| 食料 | 64,816 | 60,866 | 63,310 | 56,626 |
| 穀類 | 5,540 | 5,385 | 5,534 | 5,015 |
| 魚介類 | 4,673 | 4,261 | 4,436 | 3,955 |
| 肉類 | 5,290 | 4,444 | 5,192 | 4,504 |
| 乳卵類 | 2,711 | 2,617 | 2,669 | 2,615 |
| 野菜・海草 | 6,234 | 5,901 | 6,048 | 5,590 |
| 果物 | 1,811 | 1,792 | 1,739 | 1,380 |
| 油脂・調味料 | 2,539 | 2,268 | 2,547 | 2,306 |
| 菓子類 | 4,577 | 4,764 | 4,669 | 4,316 |
| 調理食品 | 7,745 | 8,219 | 7,693 | 7,598 |
| 飲料 | 3,772 | 3,693 | 3,826 | 3,371 |
| 酒類 | 3,017 | 2,022 | 2,878 | 2,664 |
| 外食 | 16,712 | 15,501 | 15,909 | 13,310 |
| 賄い費 | 195 | 0 | 169 | 0 |
| 住居 | 23,425 | 13,551 | 23,092 | 21,551 |
| 家賃地代 | 19,182 | 11,773 | 18,469 | 14,144 |
| 設備修繕・維持 | 4,243 | 1,777 | 4,623 | 7,407 |
| 光熱・水道 | 18,731 | 19,400 | 17,789 | 17,269 |
| 電気代 | 7,869 | 8,121 | 7,679 | 7,179 |
| ガス代 | 5,513 | 4,484 | 5,257 | 4,804 |
| 他の光熱 | 1,174 | 1,808 | 778 | 1,005 |
| 上下水道料 | 4,175 | 4,986 | 4,077 | 4,281 |

| 項目 / 年 | 平成20年平均 | | 平成21年平均 | |
|------------------|----------|---------|----------|---------|
| | 人口5万以上の市 | 甲府市 | 人口5万以上の市 | 甲府市 |
| 家具・家事用品 | 8,530 | 8,523 | 8,645 | 6,471 |
| 家庭用耐久財 | 2,828 | 2,390 | 2,779 | 1,772 |
| 室内装備・装飾品 | 666 | 649 | 668 | 512 |
| 寝具類 | 582 | 605 | 696 | 421 |
| 家事雑貨 | 1,897 | 2,381 | 1,942 | 1,600 |
| 家事用消耗品 | 1,953 | 1,905 | 1,972 | 1,803 |
| 家事サービス | 603 | 593 | 588 | 363 |
| 被服及び履物 | 13,392 | 15,444 | 13,006 | 12,282 |
| 和服 | 278 | 533 | 306 | 17 |
| 洋服 | 5,659 | 6,548 | 5,552 | 6,090 |
| シャツ・セーター類 | 2,597 | 3,190 | 2,477 | 2,266 |
| 下着類 | 1,054 | 1,206 | 953 | 893 |
| 生地・糸類 | 130 | 181 | 142 | 67 |
| 他の被服 | 1,031 | 1,261 | 1,041 | 1,067 |
| 履物類 | 1,694 | 1,821 | 1,669 | 1,304 |
| 被服関連サービス | 950 | 704 | 866 | 578 |
| 保健医療 | 9,677 | 10,017 | 9,979 | 6,604 |
| 医薬品 | 1,317 | 1,293 | 1,514 | 1,578 |
| 健康保持用摂取品 | 804 | 543 | 661 | 479 |
| 保健医療用品・器具 | 1,916 | 2,068 | 2,082 | 1,603 |
| 保険医療サービス | 5,640 | 6,112 | 5,722 | 2,944 |
| 交通・通信 | 42,123 | 38,356 | 41,282 | 43,754 |
| 交通 | 7,922 | 3,976 | 7,328 | 3,399 |
| 自動車等関係費 | 21,937 | 20,983 | 21,467 | 27,980 |
| 通信 | 12,264 | 13,397 | 12,488 | 12,376 |
| 教育 | 14,351 | 14,988 | 14,724 | 14,361 |
| 教養娯楽 | 31,475 | 31,482 | 31,833 | 31,034 |
| 教養娯楽用耐久財 | 3,709 | 1,776 | 4,212 | 4,794 |
| 教養娯楽用品 | 6,398 | 8,584 | 6,355 | 5,345 |
| 書籍・他の印刷物 | 4,202 | 4,428 | 3,917 | 4,328 |
| 教養娯楽サービス | 17,166 | 16,695 | 17,349 | 16,567 |
| その他の消費支出 | 63,207 | 77,386 | 60,151 | 64,624 |
| 非消費支出 | 83,647 | 85,497 | 81,213 | 72,619 |
| 実支出以外の支払(繰越金を除く) | 468,488 | 446,258 | 450,174 | 506,302 |
| 預貯金 | 374,901 | 360,785 | 359,303 | 362,910 |
| 保険掛金 | 24,186 | 25,672 | 22,495 | 22,595 |

※ 数値は月の平均で表しているため、項目の数値は細項目の数値の合計と合わない場合がある。

(資料)総務省統計局「家計調査年報」

9 産業別常用労働者の一人平均月間現金給与総額(山梨県:平成20年・21年分)

事業所規模5人以上(単位:円)

| 産業 | | 現金給与総額 | | | | | |
|----|-----------|---------|---------|---------|---------|---------|---------|
| | | 総数 | | 男子 | | 女子 | |
| | | 平成20年 | 平成21年 | 平成20年 | 平成21年 | 平成20年 | 平成21年 |
| TL | 調査産業計 | 301,028 | 287,114 | 378,863 | 353,948 | 198,295 | 205,228 |
| E | 建設業 | 341,620 | 360,387 | 358,241 | 376,500 | 249,692 | 237,180 |
| F | 製造業 | 343,617 | 303,807 | 411,400 | 358,780 | 189,870 | 172,988 |
| H | 情報通信業 | 362,718 | 429,419 | 417,808 | 470,503 | 226,800 | 295,196 |
| I | 運輸業 | 276,240 | 302,663 | 295,920 | 318,984 | 132,393 | 144,286 |
| J | 卸売・小売業 | 218,218 | 207,130 | 296,915 | 301,713 | 149,980 | 132,403 |
| K | 金融・保険業 | 375,889 | 368,344 | 530,762 | 487,895 | 243,428 | 251,343 |
| M | 飲食店, 宿泊業 | 160,504 | 128,381 | 232,566 | 164,535 | 111,308 | 100,341 |
| N | 医療, 福祉 | 308,052 | 316,704 | 413,263 | 400,950 | 279,853 | 291,780 |
| O | 教育, 学習支援業 | 422,812 | 442,777 | 509,584 | 580,126 | 314,462 | 362,309 |
| P | 複合サービス事業 | 364,239 | 370,842 | 412,786 | 416,721 | 247,166 | 260,514 |
| Q | サービス業 | 250,055 | 249,442 | 323,154 | 315,442 | 165,502 | 172,893 |

※給与とは、所得税、社会保険料、組合費等を差し引く前の額。

現金給与総額とは、定期給与と特別給与(賞与等)を合算したもの。

(資料)山梨県企画部統計調査課「山梨の賃金・労働時間及び雇用の動き」

10 産業別常用労働者の一人平均月間実労働時間数(山梨県:平成20年・21年分)

事業所規模5人以上(単位:時間)

| 産業 | | 実労働時間 | | | | | |
|----|-----------|-------|-------|-------|-------|-------|-------|
| | | 総数 | | 男子 | | 女子 | |
| | | 平成20年 | 平成21年 | 平成20年 | 平成21年 | 平成20年 | 平成21年 |
| TL | 調査産業計 | 153.8 | 149.3 | 168.2 | 162.4 | 134.7 | 133.2 |
| E | 建設業 | 171.7 | 175.3 | 174.1 | 177.8 | 159.1 | 156.5 |
| F | 製造業 | 166.0 | 155.1 | 175.3 | 162.8 | 144.9 | 136.9 |
| H | 情報通信業 | 164.8 | 161.4 | 173.1 | 163.5 | 144.5 | 155.0 |
| I | 運輸業 | 200.2 | 187.9 | 208.2 | 191.7 | 141.1 | 151.8 |
| J | 卸売・小売業 | 148.2 | 139.8 | 167.4 | 162.8 | 131.6 | 121.6 |
| K | 金融・保険業 | 143.4 | 145.0 | 158.9 | 155.4 | 130.0 | 134.8 |
| M | 飲食店, 宿泊業 | 126.9 | 114.1 | 153.5 | 128.0 | 108.8 | 103.2 |
| N | 医療, 福祉 | 138.2 | 147.9 | 115.9 | 153.1 | 144.1 | 146.5 |
| O | 教育, 学習支援業 | 135.1 | 149.8 | 143.6 | 159.7 | 124.5 | 144.0 |
| P | 複合サービス事業 | 146.2 | 149.6 | 151.2 | 153.1 | 134.2 | 141.1 |
| Q | サービス業 | 153.8 | 148.1 | 170.4 | 159.6 | 134.7 | 135.1 |

(資料)山梨県企画部統計調査課「山梨の賃金・労働時間及び雇用の動き」

11 甲府市中央卸売市場年別・月別・種類別取扱高

上段…数量:kg

下段…金額:円

【水産物部】

| 月／種類・年 | 総 括 | | 鮮 魚 | | 冷 凍 水 産 物 | |
|--------|----------------|----------------|---------------|---------------|---------------|---------------|
| | 平成19年 | 平成20年 | 平成19年 | 平成20年 | 平成19年 | 平成20年 |
| 1月 | 992,841 | 925,141 | 390,268 | 388,228 | 170,637 | 158,008 |
| | 792,999,969 | 738,134,787 | 343,808,383 | 329,211,638 | 155,106,305 | 142,076,251 |
| 2月 | 1,025,346 | 1,022,730 | 419,995 | 433,261 | 184,123 | 169,230 |
| | 836,849,851 | 830,655,223 | 367,949,107 | 370,837,665 | 168,279,559 | 154,436,949 |
| 3月 | 1,212,378 | 1,131,207 | 491,482 | 475,997 | 214,405 | 186,594 |
| | 1,001,975,534 | 928,255,356 | 436,119,434 | 409,294,915 | 196,574,789 | 171,556,484 |
| 4月 | 1,159,795 | 1,112,733 | 468,969 | 446,519 | 213,225 | 205,187 |
| | 961,668,106 | 914,852,682 | 414,040,429 | 399,621,880 | 198,972,489 | 182,592,149 |
| 5月 | 1,186,259 | 1,102,565 | 480,096 | 438,288 | 203,555 | 191,722 |
| | 952,311,508 | 897,390,909 | 408,401,619 | 383,104,639 | 184,701,621 | 168,344,962 |
| 6月 | 1,171,608 | 1,038,429 | 479,398 | 424,144 | 203,302 | 172,045 |
| | 939,459,866 | 825,872,300 | 394,999,458 | 359,387,050 | 189,818,832 | 154,695,807 |
| 7月 | 1,166,325 | 1,127,428 | 477,643 | 481,864 | 217,364 | 187,912 |
| | 956,185,842 | 944,854,589 | 403,676,178 | 421,046,925 | 204,606,779 | 191,650,351 |
| 8月 | 1,251,236 | 1,158,540 | 547,600 | 504,042 | 216,529 | 189,611 |
| | 1,024,032,287 | 957,516,138 | 458,149,661 | 440,606,482 | 204,345,092 | 180,810,263 |
| 9月 | 1,166,284 | 1,091,711 | 537,171 | 506,143 | 191,717 | 172,819 |
| | 915,835,441 | 871,093,989 | 421,773,925 | 415,864,003 | 179,411,713 | 161,386,963 |
| 10月 | 1,245,536 | 1,155,794 | 561,073 | 524,558 | 201,779 | 185,470 |
| | 979,991,874 | 927,094,184 | 448,864,749 | 440,791,316 | 184,971,462 | 169,618,452 |
| 11月 | 1,210,508 | 1,102,456 | 548,708 | 471,699 | 207,783 | 200,221 |
| | 986,262,930 | 911,193,095 | 456,601,945 | 413,909,164 | 190,428,930 | 182,929,920 |
| 12月 | 1,841,778 | 1,713,467 | 684,276 | 644,341 | 312,652 | 307,153 |
| | 1,632,065,868 | 1,563,948,870 | 595,973,322 | 583,714,288 | 311,920,806 | 304,538,493 |
| 合 計 | 14,629,894 | 13,682,201 | 6,086,679 | 5,739,084 | 2,537,071 | 2,325,972 |
| | 11,979,639,076 | 11,310,862,122 | 5,150,358,210 | 4,967,389,965 | 2,369,138,377 | 2,164,637,044 |

| 月／種類・年 | 加 工 水 産 物 | | そ の 他 | |
|--------|---------------|---------------|-------------|-------------|
| | 平成19年 | 平成20年 | 平成19年 | 平成20年 |
| 1月 | 379,226 | 338,276 | 52,710 | 40,629 |
| | 267,039,993 | 247,130,565 | 27,045,288 | 19,716,333 |
| 2月 | 371,839 | 381,862 | 49,389 | 38,377 |
| | 276,479,902 | 286,663,585 | 24,141,283 | 18,717,024 |
| 3月 | 447,457 | 425,743 | 59,034 | 42,873 |
| | 340,397,668 | 327,075,190 | 28,883,643 | 20,328,767 |
| 4月 | 426,667 | 418,419 | 50,934 | 42,608 |
| | 323,940,792 | 312,084,664 | 24,714,396 | 20,553,989 |
| 5月 | 452,815 | 430,202 | 49,793 | 42,353 |
| | 335,285,857 | 325,660,155 | 23,922,411 | 20,281,153 |
| 6月 | 442,949 | 404,434 | 45,959 | 37,806 |
| | 332,655,259 | 293,952,373 | 21,986,317 | 17,837,070 |
| 7月 | 421,826 | 411,950 | 49,492 | 45,702 |
| | 323,321,156 | 309,753,150 | 24,581,729 | 22,404,163 |
| 8月 | 438,295 | 420,152 | 48,812 | 44,735 |
| | 337,811,998 | 314,937,269 | 23,725,536 | 21,162,124 |
| 9月 | 395,141 | 370,408 | 42,255 | 42,341 |
| | 293,348,803 | 272,049,867 | 21,301,000 | 21,793,156 |
| 10月 | 426,939 | 397,790 | 55,745 | 47,976 |
| | 318,890,099 | 292,114,547 | 27,265,564 | 24,569,869 |
| 11月 | 407,734 | 385,035 | 46,283 | 45,501 |
| | 316,680,903 | 290,656,532 | 22,551,152 | 23,697,479 |
| 12月 | 776,691 | 710,242 | 68,159 | 51,731 |
| | 690,600,581 | 648,617,642 | 33,571,159 | 27,078,447 |
| 合 計 | 5,387,579 | 5,094,513 | 618,565 | 522,632 |
| | 4,156,453,011 | 3,920,695,539 | 303,689,478 | 258,139,574 |

【青果部】

上段…数量:kg

下段…金額:円

| 月／種類・年 | 総 括 | | 野 菜 | | 果 実 | |
|--------|----------------|----------------|---------------|---------------|---------------|---------------|
| | 平成19年 | 平成20年 | 平成19年 | 平成20年 | 平成19年 | 平成20年 |
| 1月 | 3,704,270 | 3,596,164 | 2,316,718 | 2,240,935 | 1,218,785 | 1,215,373 |
| | 933,070,280 | 788,996,659 | 462,620,052 | 430,222,381 | 425,674,501 | 321,406,178 |
| 2月 | 3,662,927 | 4,228,562 | 2,358,982 | 2,510,619 | 1,148,987 | 1,565,634 |
| | 876,050,187 | 965,280,280 | 446,934,994 | 548,590,173 | 390,282,272 | 377,424,856 |
| 3月 | 4,160,320 | 4,064,115 | 2,775,634 | 2,685,696 | 1,189,936 | 1,218,768 |
| | 1,042,485,816 | 1,040,064,045 | 563,491,418 | 599,868,964 | 430,871,892 | 400,112,197 |
| 4月 | 3,771,661 | 4,041,102 | 2,613,353 | 2,733,200 | 983,218 | 1,144,819 |
| | 957,610,224 | 1,019,926,120 | 562,605,670 | 602,106,189 | 355,247,560 | 379,145,471 |
| 5月 | 4,337,188 | 4,124,696 | 3,042,103 | 2,902,282 | 1,116,583 | 1,062,921 |
| | 1,015,336,952 | 994,932,075 | 591,823,910 | 598,142,940 | 383,340,338 | 359,482,279 |
| 6月 | 4,341,517 | 3,828,793 | 2,993,431 | 2,634,799 | 1,185,408 | 1,046,483 |
| | 990,356,163 | 979,001,615 | 537,285,679 | 565,960,253 | 418,268,426 | 380,345,564 |
| 7月 | 3,893,116 | 4,145,075 | 2,452,717 | 2,543,100 | 1,291,752 | 1,453,880 |
| | 960,968,763 | 949,863,872 | 517,922,822 | 460,497,309 | 409,828,078 | 456,973,742 |
| 8月 | 4,494,120 | 4,299,340 | 2,746,130 | 2,633,277 | 1,594,707 | 1,513,382 |
| | 1,152,609,872 | 1,029,843,880 | 576,068,462 | 489,785,816 | 541,592,087 | 501,316,723 |
| 9月 | 4,140,482 | 4,227,106 | 2,887,012 | 2,836,639 | 1,113,008 | 1,246,411 |
| | 1,015,245,189 | 992,085,154 | 580,928,223 | 569,619,786 | 405,048,508 | 391,688,890 |
| 10月 | 4,748,255 | 4,764,549 | 3,225,137 | 3,117,572 | 1,353,237 | 1,484,021 |
| | 1,069,119,601 | 986,863,868 | 640,457,502 | 580,958,071 | 387,560,222 | 367,382,038 |
| 11月 | 5,377,979 | 4,586,737 | 3,354,777 | 2,828,291 | 1,715,401 | 1,479,051 |
| | 973,208,741 | 893,591,162 | 551,798,726 | 491,694,936 | 365,116,074 | 341,716,494 |
| 12月 | 5,907,519 | 5,253,860 | 3,395,140 | 2,982,927 | 2,227,416 | 1,961,532 |
| | 1,259,918,410 | 1,242,428,443 | 635,255,998 | 602,985,870 | 494,176,211 | 525,625,732 |
| 合 計 | 52,539,354 | 51,160,099 | 34,161,134 | 32,649,337 | 16,138,438 | 16,392,275 |
| | 12,245,980,198 | 11,882,877,173 | 6,667,193,456 | 6,540,432,688 | 5,007,006,169 | 4,802,620,164 |

| 月／種類・年 | 加 工 品 | | そ の 他 | |
|--------|-------------|-------------|------------|------------|
| | 平成19年 | 平成20年 | 平成19年 | 平成20年 |
| 1月 | 161,847 | 136,407 | 6,920 | 3,449 |
| | 41,031,175 | 33,469,326 | 3,744,552 | 3,898,774 |
| 2月 | 153,032 | 147,912 | 1,926 | 4,397 |
| | 35,902,865 | 35,275,671 | 2,930,056 | 3,989,580 |
| 3月 | 187,952 | 153,876 | 6,798 | 5,775 |
| | 43,827,558 | 35,797,943 | 4,294,948 | 4,284,941 |
| 4月 | 169,582 | 158,418 | 5,508 | 4,665 |
| | 35,944,152 | 34,262,804 | 3,812,842 | 4,411,656 |
| 5月 | 172,752 | 154,996 | 5,750 | 4,497 |
| | 35,768,883 | 33,050,354 | 4,403,821 | 4,256,502 |
| 6月 | 157,774 | 143,811 | 4,904 | 3,700 |
| | 31,292,760 | 29,528,753 | 3,509,298 | 3,167,045 |
| 7月 | 140,230 | 141,791 | 8,417 | 6,304 |
| | 26,354,814 | 27,900,122 | 6,863,049 | 4,492,699 |
| 8月 | 144,096 | 141,117 | 9,187 | 11,564 |
| | 26,714,161 | 27,399,828 | 8,235,162 | 11,341,513 |
| 9月 | 136,366 | 141,934 | 4,096 | 2,122 |
| | 26,074,895 | 28,140,522 | 3,193,563 | 2,635,956 |
| 10月 | 166,403 | 160,034 | 3,478 | 2,922 |
| | 36,713,201 | 34,747,828 | 4,388,676 | 3,775,931 |
| 11月 | 287,643 | 256,482 | 20,158 | 22,913 |
| | 49,226,929 | 51,554,518 | 7,067,012 | 8,625,214 |
| 12月 | 271,801 | 298,677 | 13,162 | 10,724 |
| | 122,623,641 | 108,008,299 | 7,862,560 | 5,808,542 |
| 合 計 | 2,149,478 | 2,035,455 | 90,304 | 83,032 |
| | 511,475,034 | 479,135,968 | 60,305,539 | 60,688,353 |

(資料)甲府市中央卸売市場調

12 たばこ販売状況

(単位:千本)

| 区 分 / 年 度 | 平成18年度 | 平成19年度 | 平成20年度 |
|------------|---------|---------|---------|
| 旧3級品のたばこ | 6,880 | 6,520 | 6,224 |
| 旧3級品以外のたばこ | 458,441 | 428,099 | 392,603 |
| 合 計 | 465,321 | 434,619 | 398,827 |

※旧3級品のたばことは、専売納付金制度下において3級品と分類されていた紙巻たばこ(6銘柄)をいう。(わかば、エコー、しんせい他)

(資料) 税務部税務総室市民税課調

6 運輸・通信・観光

1 旅客自動車運送状況

| 区分 / 年度 | | 平成18年度 | 平成19年度 | 平成20年度 |
|--------------------------|------|------------|------------|------------|
| 一般乗合旅客自動車(バス) | 車両数 | 159 | 172 | 169 |
| | 運行回数 | - | - | - |
| | 走行キロ | 9,192,751 | 9,695,974 | 9,421,451 |
| | 輸送人員 | 5,455,499 | 5,474,916 | 5,255,146 |
| 一般貸切旅客自動車(観光バス) | 車両数 | 75 | 59 | 63 |
| | 運行回数 | 40,372 | 15,345 | 15,293 |
| | 走行キロ | 4,067,887 | 3,739,758 | 3,818,336 |
| | 輸送人員 | 741,870 | 597,389 | 609,266 |
| 一般乗用旅客自動車 (ハイヤー・タクシー) | 車両数 | 422 | 429 | 425 |
| | 運行回数 | 2,204,748 | 2,174,944 | 1,918,945 |
| | 走行キロ | 19,798,670 | 19,411,600 | 17,159,629 |
| | 輸送人員 | 3,196,328 | 3,140,951 | 2,758,246 |

※ バス・観光バスについては、営業所ごとの集計はしていないため、甲府市内に本社がある会社の数値である。
該当する会社が甲府市外にも営業所を持っている場合には、その数値も含まれる。

※ ハイヤー・タクシーについては、甲府市内の営業所に属する車両に限る。

(資料) (社)山梨県バス協会調
山梨県タクシー協会調

2 甲府駅乗降客人員の推移

(単位:人)

| 区分 / 年度 | 平成18年度 | 平成19年度 | 平成20年度 |
|---------|------------|------------|------------|
| 総数 | 10,530,980 | 10,611,072 | 10,394,470 |

(資料) JR東日本(株)甲府地区センター調

3 観光客入込状況

(単位:千人)

| 観光地名 / 年 | 平成18年 | 平成19年 | 平成20年 |
|-----------|-------|--------|--------|
| 昇仙峡・千代田湖 | 4,061 | 4,055 | 4,064 |
| 温泉郷 | 1,325 | 1,525 | 1,441 |
| ぶどう郷 | 107 | 118 | 107 |
| 武田神社 | 3,344 | 8,259 | 4,724 |
| 甲斐善光寺 | 359 | 626 | 508 |
| 県立美術館 | 331 | 367 | 371 |
| 県地場産業センター | 248 | 259 | 239 |
| 合計 | 9,775 | 15,209 | 11,454 |

(資料) 産業部産業振興室観光開発課調

4 自動車の保有状況

(単位:台)

| 区分 / 年度 | | 平成18年度 | 平成19年度 | 平成20年度 |
|---------|-----|---------|---------|---------|
| 総数 | | 152,011 | 150,273 | 149,523 |
| 貨物車 | 普通 | 3,228 | 3,181 | 3,092 |
| | 小四 | 8,890 | 8,447 | 7,832 |
| 被けん引車 | | 49 | 55 | 57 |
| バス | | 296 | 288 | 287 |
| 乗用車 | 普通 | 33,245 | 33,051 | 32,780 |
| | 小型 | 50,540 | 48,053 | 46,925 |
| 特種用途車 | | 2,590 | 2,575 | 2,503 |
| 大型特殊車 | | 409 | 400 | 380 |
| 小型二輪車 | | 2,885 | 2,935 | 2,910 |
| 軽自動車 | 乗用 | 29,756 | 31,358 | 33,117 |
| | 貨物 | 16,241 | 16,010 | 15,701 |
| | 三輪 | 1 | 1 | 1 |
| | 二輪 | 3,676 | 3,702 | 3,713 |
| | 軽特種 | 205 | 217 | 237 |

※ 特種用途車…消防車、霊柩車、パトロール車、し尿汲取車等をいう。

※ 大型特殊車…トラック、ローラー車、ブルドーザー等建設現場で使用される車をいう。

※ 小型三輪貨物車の保有台数は、昭和53年度以降小型四輪貨物車の保有数に加えられている。

※ 軽自動車以外の項目には、平成18年3月1日以前に旧上九一色村で登録された車両は含んでいない。

※ 調査基準日は、各年度の年度末である。

(資料) 山梨県軽自動車協会調
山梨県自動車販売店協会調

5 原動機付自転車・小型特殊自動車保有状況 (単位:台)

| 車種 / 年度 | | 平成18年度 | 平成19年度 | 平成20年度 |
|---------|---------|--------|--------|--------|
| 原動機付自転車 | 50cc以下 | 24,606 | 23,929 | 23,115 |
| | 90cc以下 | 1,300 | 1,245 | 1,190 |
| | 125cc以下 | 1,159 | 1,225 | 1,288 |
| | 総数 | 27,065 | 26,399 | 25,593 |
| 小型特殊自動車 | | 753 | 739 | 740 |

※ 各年度とも4月1日現在による。(非課税・減免を含む)

※ 原動機付自転車(50cc以下)にはミニカー(4輪のもの)を含む。

(資料) 税務部税務総室市民税課調

6 郵便局の現状(甲府市内所在の郵便施設数)

| 区分 / 年度 | | 平成18年度 | 平成19年度 | 平成20年度 |
|----------|-------|--------|--------|--------|
| 郵便局 | 総数 | 44 | 44 | 43 |
| | 直営郵便局 | 39 | 39 | 39 |
| | 簡易郵便局 | 5 | 5 | 4 |
| 郵便切手類販売所 | | 260 | - | - |
| ゆうばっく取扱所 | | 31 | - | - |
| ポスト | 総数 | 308 | - | - |
| | 普通用 | 308 | - | - |
| | 速達用 | - | - | - |
| 私書箱 | | 108 | - | - |

(資料) 郵便局株式会社南関東支社調

7 引受郵便物の状況 (単位:千通[個])

| 区分 / 年度 | | 平成18年度 | 平成19年度 | 平成20年度 |
|---------|------|--------|--------|--------|
| 通常郵便物 | 引受 | 51,787 | 51,766 | 50,841 |
| | 到着 | 71,009 | 65,035 | 63,450 |
| | 差立発送 | 89,999 | 84,859 | 83,174 |
| | 配達 | 32,797 | 31,942 | 31,117 |
| 小包郵便物 | 引受 | 392 | 413 | 716 |
| | 到着 | 3,325 | 2,137 | 2,147 |
| | 差立発送 | 3,233 | 2,615 | 2,454 |
| | 配達 | 485 | 335 | 409 |

※ 年賀、選挙用郵便を除く。

※ 引受・・・日本郵便甲府支店で引き受けた郵便物数。

※ 到着・・・日本郵便甲府支店に県内外から到着した郵便物数。

※ 差立発送・・・日本郵便甲府支店から県内外に差立発送した郵便物数。

※ 配達・・・日本郵便甲府支店で配達した郵便物数。

※ 甲府北部地域(猪狩・川窪・上帯那・下帯那・草鹿沢・高・高成・竹日向・塔岩・平瀬・御岳)を除く。また、甲府市北部地域は、昇仙峡郵便局及び吉沢郵便局の管轄である。

(資料) 日本郵便甲府支店調

8 電話普及状況及び電報発信

| 年 度 | | 平成18年度 | 平成19年度 | 平成20年度 |
|---------------|-------------|--------|--------|--------|
| 合計（加入電話＋公衆電話） | | 76,826 | 69,741 | 65,690 |
| 加入電話 | 小 計 | 76,276 | 69,256 | 65,231 |
| | 事 務 用 | 22,665 | 20,338 | 19,037 |
| | 住 宅 用 | 53,611 | 48,918 | 46,194 |
| 公衆電話 | カ ー ド 式 電 話 | 550 | 485 | 459 |
| INS64 | 総 数 | 12,357 | 10,932 | 10,061 |
| | 事 務 用 | 10,308 | 9,268 | 8,617 |
| | 住 宅 用 | 2,049 | 1,664 | 1,444 |
| INS1500 | 総 数 | 73 | 76 | 80 |
| 電報国内発信（県内） | 総 数 | 61,000 | 56,000 | 50,000 |

※特殊簡易公衆電話（通称『ピンク電話』）は、一般加入電話を公衆電話として利用できるようにしたものであるが、個別の契約数は不明なため、事務用または住宅用電話の数に含まれている。

9 テレビ普及状況

| 区 分 / 年 度 | | 平成18年度 | 平成19年度 | 平成20年度 |
|-----------|-----------|--------|--------|--------|
| 放送受信契約 | 契 約 総 数 | 63,999 | 64,216 | 64,503 |
| | 衛 星 契 約 数 | 21,289 | 22,251 | 23,586 |

※ 各年度3月31日現在
 （資料）NHK甲府放送局調

7 ガス・上下水道

1 ガス供給数と消費量の状況

| 区 分 / 年 度 | | 平成18年度 | 平成19年度 | 平成20年度 |
|-----------------------|-----|--------|--------|--------|
| 需要家戸数 | 総 数 | 28,556 | 28,614 | 28,544 |
| | 家庭用 | 24,673 | 24,755 | 24,709 |
| | 商業用 | 3,115 | 3,100 | 3,065 |
| | 工業用 | 84 | 88 | 93 |
| | その他 | 684 | 671 | 677 |
| 消費量(千m ³) | 総 数 | 27,745 | 30,142 | 29,757 |
| | 家庭用 | 7,838 | 7,955 | 7,657 |
| | 商業用 | 7,040 | 8,988 | 8,691 |
| | 工業用 | 5,925 | 6,188 | 6,596 |
| | その他 | 6,942 | 7,011 | 6,813 |

(資料)東京ガス山梨株式会社調

2 上水道沿革

| 区 分 / 事 業 | | 創 設 | 一 拡 | 二 拡 | 三 拡 |
|--------------------------|-----|----------|---------|-------------|---------------|
| 事業期間 | 着 工 | 明治42年11月 | 昭和8年10月 | 昭和28年2月 | 昭和39年7月 |
| | 竣 工 | 大正元年11月 | 昭和11年6月 | 昭和37年3月 | 昭和46年12月 |
| 事業費(円) | | 794,767 | 760,112 | 632,248,222 | 1,557,233,118 |
| 計画給水人口(人) | | 100,000 | 100,000 | 190,000 | 227,000 |
| 1人1日最大給水量(リットル) | | 146 | 167 | 260 | 450 |
| 1日最大給水量(m ³) | | 14,600 | 16,700 | 50,000 | 100,700 |
| 水 源 | | 荒川表流水 | 荒川(増量) | 昭和地下水 | 昭和地下水 (増量) |

| 区 分 / 事 業 | | 四 拡 | 五 拡 | 第3次総合計画 | 事業の引継 |
|--------------------------|-----|-------------|------------------|-------------------|--------------------------------------|
| 事業期間 | 着 工 | 昭和47年4月 | 昭和50年12月 | 昭和63年4月 | 合併に伴い、 中道町の水道事業 を承継 平成18年3月 |
| | 竣 工 | 昭和50年8月 | 昭和63年3月 | 平成13年3月 (計画期間) | |
| 事業費(円) | | 972,837,790 | 35,034,965,000 | 318,982,336 | — |
| 計画給水人口(人) | | 225,000 | 269,000 | 269,100 | 7,800 |
| 1人1日最大給水量(リットル) | | 560 | 613 | 613 | 600 |
| 1日最大給水量(m ³) | | 126,400 | 165,000 | 165,000 | 4,680 |
| 水 源 | | 昭和・荒川 | 昭和・荒川 (ダムを含む) | 昭和・荒川 (ダムを含む) | 伏流水・地下水 |

※ 第3次総合計画の事業費は、給水区域の拡大に係わる事業費のみ掲載。

(資料)上下水道局業務部業務総室経営企画課調

3 水源別配水量及び配水管延長・給水状況

| 区分 / 年度 | | 平成18年度 | 平成19年度 | 平成20年度 | |
|----------------------------|-----------|-------------|-------------|-------------|--------|
| 配水量(m ³) | 総数 | 37,803,297 | 37,328,189 | 36,195,194 | |
| | 荒川水源 | 27,236,836 | 27,004,858 | 26,095,438 | |
| | 昭和水源 | 9,606,442 | 9,283,094 | 9,086,958 | |
| | 中道水源 | 960,019 | 1,040,237 | 1,012,798 | |
| 導水・送水・配水管延長(m) | | 1,349,408.1 | 1,359,608.9 | 1,366,850.3 | |
| 給水世帯(戸) | | 99,043 | 104,929 | 105,710 | |
| 給水人口(人) | | 241,729 | 241,857 | 241,622 | |
| 給水件数(件) | 総数 | 111,734 | 112,080 | 112,083 | |
| | 口径 (m) | 13 | 93,839 | 94,076 | 94,129 |
| | | 20 | 13,962 | 14,114 | 14,109 |
| | | 25 | 2,461 | 2,424 | 2,399 |
| | | 30 | 1 | 1 | 0 |
| | | 40 | 1,033 | 1,029 | 1,012 |
| | | 50 | 303 | 303 | 305 |
| | | 75 | 108 | 106 | 102 |
| | | 100 | 18 | 18 | 18 |
| | | 150 | 8 | 8 | 8 |
| 200 | 1 | 1 | 1 | | |
| 給水人口普及率(%) | | 98.87 | 98.97 | 98.97 | |
| 1日平均配水量(m ³) | | 103,571 | 101,990 | 99,165 | |
| 1人1日平均配水量(m ³) | | 0.428 | 0.422 | 0.410 | |

※ 各年度3月31日現在。

(資料) 上下水道局業務部業務総室経営企画課調

4 下水道管渠布設状況

(単位:m)

| 区分 / 年度 | 昭和29~平成19年度 | 平成20年度 | 計 | |
|---------|-------------|------------|-----------|------------|
| 総管長 | 污水 | 749,219.24 | 18,220.31 | 767,439.55 |
| | 雨水 | 266,475.29 | 1,316.38 | 267,791.67 |
| | 合流 | 88,824.20 | 0.00 | 88,824.20 |
| 補対管長 | 污水 | 262,243.92 | 8,157.29 | 270,401.21 |
| | 雨水 | 46,259.52 | 0.00 | 46,259.52 |
| | 合流 | 50,915.50 | 0.00 | 50,915.50 |
| 単独管長 | 污水 | 451,786.70 | 8,301.97 | 460,088.67 |
| | 雨水 | 219,925.78 | 1,316.38 | 221,242.16 |
| | 合流 | 37,908.70 | 0.00 | 37,908.70 |
| 受贈管長 | 污水 | 35,188.62 | 1,761.05 | 36,949.67 |
| | 雨水 | 289.99 | 0.00 | 289.99 |

(資料) 上下水道局工務部技術管理室施設維持課調

5 下水道排水設備普及状況

| 区分 / 年度 | 平成18年度 | 平成19年度 | 平成20年度 | | |
|---------|--------------|-----------|----------|----------|---------|
| 供用区域内 | 面積 (ha) | 78.32 | 96.24 | 68.52 | |
| | 累計 (ha) | 3,508.20 | 3,604.44 | 3,672.96 | |
| | 累計供用人口(人) | 179,871 | 182,041 | 183,286 | |
| | 普及率 (%) | 90.40 | 91.66 | 92.41 | |
| | 排水設備 設置状況 | 水洗化済人口(人) | 172,695 | 174,117 | 175,317 |
| | 水洗化済率 (%) | 96.01 | 95.65 | 95.65 | |

(資料) 上下水道局工務部工務総室管理計画課調

6 下水道事業執行状況

(単位:円)

| 区分 / 年度 | 平成18年度 | 平成19年度 | 平成20年度 | |
|---------|---------------|---------------|---------------|---------------|
| 建設投資額 | 2,244,140,706 | 2,803,122,465 | 3,468,767,648 | |
| 建設財源 | 受益者負担金等 | 110,767,174 | 101,892,479 | 158,838,485 |
| | 国庫補助金 | 587,651,000 | 781,522,162 | 822,746,663 |
| | 繰入金 | - | - | - |
| | 企業債 | 1,413,900,000 | 1,701,300,000 | 2,320,100,000 |
| | 留保資金等 | 131,822,532 | 218,407,824 | 167,082,500 |
| | その他 | - | - | - |

(資料) 上下水道局業務部業務総室経営企画課調

8 保健衛生

1 医療施設状況

| 区分 / 数 | | 数 | 病床数 | |
|--------|-------|-------|-------|-------|
| 病院 | 総数 | 平成18年 | 15 | 3,750 |
| | | 平成19年 | 15 | 3,750 |
| | | 平成20年 | 14 | 3,686 |
| | 精神 | 平成18年 | 3 | 801 |
| | | 平成19年 | 3 | 801 |
| | | 平成20年 | 3 | 801 |
| | 結核 | 平成18年 | - | 70 |
| | | 平成19年 | - | 70 |
| | | 平成20年 | - | 46 |
| | 感染症 | 平成18年 | | 8 |
| | | 平成19年 | | 8 |
| | | 平成20年 | | 8 |
| 療養 | 平成18年 | | 710 | |
| | 平成19年 | | 710 | |
| | 平成20年 | | 676 | |
| 一般 | 平成18年 | 12 | 2,161 | |
| | 平成19年 | 12 | 2,161 | |
| | 平成20年 | 11 | 2,155 | |
| 一般診療所 | 総数 | 平成18年 | 220 | 371 |
| | | 平成19年 | 221 | 327 |
| | | 平成20年 | 225 | 291 |
| | 有床 | 平成18年 | 37 | 371 |
| | | 平成19年 | 33 | 327 |
| | | 平成20年 | 31 | 291 |
| 無床 | 平成18年 | 183 | | |
| | 平成19年 | 188 | | |
| | 平成20年 | 194 | | |
| 歯科診療所 | 平成18年 | 130 | | |
| | 平成19年 | 130 | | |
| | 平成20年 | 129 | | |

※各年10月1日現在

※法改正により旧「一般病床(通称)」を「療養病床」「一般病床」「経過的旧その他の病床」に分類
(資料) 山梨県「衛生統計」

2 市立甲府病院利用状況

(単位:人)

| 科 目 / 年 度 | | 平成18年度 | 平成19年度 | 平成20年度 |
|-----------|----|---------|---------|---------|
| 総 数 | 外来 | 250,725 | 243,233 | 230,873 |
| | 入院 | 116,169 | 113,153 | 102,712 |
| 内 科 | 外来 | 62,656 | 62,397 | 54,219 |
| | 入院 | 38,098 | 40,868 | 29,597 |
| 精 神 科 | 外来 | 3,682 | 2,434 | 34 |
| | 入院 | - | - | - |
| 神 経 内 科 | 外来 | 9,414 | 9,100 | 7,900 |
| | 入院 | 7,471 | 8,105 | 6,122 |
| 小 児 科 | 外来 | 16,451 | 14,533 | 13,681 |
| | 入院 | 9,008 | 7,672 | 7,321 |
| 外 科 | 外来 | 18,068 | 19,721 | 19,977 |
| | 入院 | 14,430 | 15,552 | 15,951 |
| 整 形 外 科 | 外来 | 50,711 | 49,287 | 46,121 |
| | 入院 | 22,843 | 19,068 | 18,319 |
| 形 成 外 科 | 外来 | 4,686 | 4,406 | 3,554 |
| | 入院 | 683 | 677 | 533 |
| 脳 神 経 外 科 | 外来 | 2,864 | 2,726 | 2,544 |
| | 入院 | 2,635 | 2,365 | 3,293 |
| 皮 膚 科 | 外来 | 8,999 | 8,582 | 9,922 |
| | 入院 | 417 | 763 | 1,413 |
| 泌 尿 器 科 | 外来 | 13,050 | 13,118 | 13,711 |
| | 入院 | 7,448 | 7,588 | 8,752 |
| 産 婦 人 科 | 外来 | 22,033 | 18,803 | 20,478 |
| | 入院 | 8,371 | 6,117 | 6,520 |
| 眼 科 | 外来 | 12,819 | 12,554 | 12,215 |
| | 入院 | 1,035 | 1,238 | 1,334 |
| 耳 鼻 咽 喉 科 | 外来 | 10,911 | 9,895 | 9,865 |
| | 入院 | 3,298 | 2,751 | 3,192 |
| 放 射 線 科 | 外来 | 7,927 | 9,259 | 9,995 |
| | 入院 | - | - | - |
| 麻 酔 科 | 外来 | 892 | 982 | 1,412 |
| | 入院 | - | - | - |
| 歯科・口腔外科 | 外来 | 5,562 | 5,436 | 5,245 |
| | 入院 | 422 | 389 | 365 |
| 感 染 症 病 床 | 外来 | - | - | - |
| | 入院 | 10 | 0 | - |

※入院・外来とも延人員

(資料)市立甲府病院事務局調

3 医療従事者状況(総数)

(単位:人)

| 従事者区分 | 従事先 | 人 員 | | |
|-------|-------|-------|-------|-------|
| | | 平成18年 | 平成19年 | 平成20年 |
| 医 師 | 計 | 563 | ... | 603 |
| | 病 院 | 346 | ... | 360 |
| | 診 療 所 | 204 | ... | 227 |
| | そ の 他 | 13 | ... | 16 |
| 歯科医師 | 計 | 180 | ... | 168 |
| | 病 院 | 14 | ... | 11 |
| | 診 療 所 | 165 | ... | 156 |
| | そ の 他 | 1 | ... | 1 |

| 従事者区分 | 従事者 | 人 員 | | |
|-------|---------|-------|-------|-------|
| | | 平成18年 | 平成19年 | 平成20年 |
| 保 健 師 | 保 健 師 | 13 | 18 | 16 |
| 助 産 師 | | 78 | 76 | 87 |
| 看 護 師 | 看 護 師 | 2,549 | 2,577 | 2,653 |
| | 准 看 護 師 | 605 | 596 | 572 |

※ 医師、歯科医師については、調査隔年末実施。「その他」は無職を含む。

※ 医師、歯科医師については、甲府市で従事する者の数。

※ 保健師、助産師、看護師については、中北保健所管内の病院に従事する者の数。

(資料)山梨県「衛生統計」、厚生労働省「病院報告」

4 予防接種実施状況

(単位:人)

| 区 分 / 年 度 | 平成18年度 | 平成19年度 | 平成20年度 | |
|------------------|--------|--------|--------|-----|
| 三 種 混 合 | 6,561 | 6,910 | 6,929 | |
| 二 種 混 合 | 481 | 1,059 | 1,281 | |
| 日 本 脳 炎 | 個 別 | 188 | 438 | 633 |
| | 集 団 | - | - | - |
| インフルエンザ | 23,280 | 25,800 | 27,442 | |
| ポリオ | 3,214 | 3,271 | 3,162 | |
| 風 し ん | 個 別 | 300 | 14 | 11 |
| | 集 団 | - | - | - |
| 麻 し ん | 56 | 1 | 16 | |
| MR(麻しん・風しん混合) | 2,842 | 3,240 | 5,927 | |
| 二期ジフテリア 破 傷 風 | 671 | 1,059 | 1,281 | |

※ 三種混合とは、ジフテリア・破傷風・百日せきの予防接種。

※ 二種混合とは、ジフテリア・破傷風の予防接種。

(資料)福祉部福祉総室健康衛生課調

5 結核予防の状況

(単位:人)

| 区 分 / 年 度 | 平成18年度 | 平成19年度 | 平成20年度 |
|-----------|--------|--------|--------|
| ツベルクリン | - | - | - |
| B C G | 1,592 | 1,657 | 1,666 |
| 胸部X線検診 | 10,644 | 5,409 | 6,874 |
| 要結核精密検診 | - | - | 230 |
| 合 計 | 12,236 | 7,066 | 8,770 |

※胸部X線検診には受診者総数を掲載

※要結核精密検診には内要精検者数を掲載

(資料)福祉部福祉総室健康衛生課調

6 一類及び二類感染症患者発生状況

| 区分 / 年度 | | 平成18年度 | 平成19年度 | 平成20年度 |
|---------|-------------|--------|--------|--------|
| 一類 | エボラ出血熱 他4疾病 | - | - | - |
| | エボラ出血熱 他6疾病 | - | - | - |
| 二類 | 急性灰白髄炎(ポリオ) | - | - | - |
| | コレラ | - | - | - |
| | 細菌性赤痢 | 1 | - | - |
| | ジフテリア | - | - | - |
| | 腸チフス | - | - | - |
| | パラチフス | - | - | - |
| | 結核 | - | 44 | 30 |
| 総計 | | 1 | 44 | 30 |

平成19年度より分類変更

平成18年度まで

※ 入院措置を要する一類及び二類感染症の発生件数。

※ 一類感染症には、エボラ出血熱、マールブルグ病、クリミア・コンゴ出血熱、ラッサ熱、ペストがある。

平成19年度より

※ 入院措置を要する一類及び二類感染症の発生件数。(結核については入院を必要としないものも含む発生件数)

※ 一類感染症には、エボラ出血熱、クリミア・コンゴ出血熱、痘そう、南米出血熱、ペスト、マールブルグ病、ラッサ熱、がある。

(資料)山梨県中北保健所調

7 保健師家庭訪問状況

(単位:回)

| 区分 / 年度 | 平成18年度 | 平成19年度 | 平成20年度 |
|---------|--------|--------|--------|
| 総数 | 2,130 | 1,795 | 1,487 |
| 精神保健 | 159 | 116 | 97 |
| 乳児 | 385 | 410 | 267 |
| 幼児 | 290 | 266 | 276 |
| 母性 | 257 | 395 | 225 |
| 高齢者 | 557 | 312 | 320 |
| 成人 | 101 | 75 | 43 |
| その他の疾病 | 127 | 60 | 74 |
| その他 | 254 | 161 | 185 |

※ その他は心身障害、難病含む。

※ 介護支援情報センター分を含む。

(資料)福祉部福祉総室健康衛生課調

8 乳幼児健康診査状況

(単位:人)

| 区分 / 年度 | | 平成18年度 | 平成19年度 | 平成20年度 |
|-----------|------|--------|--------|--------|
| 対象者数 | | 5,886 | 6,782 | 6,704 |
| 受診者数 | | 5,193 | 5,949 | 6,000 |
| 受診率(%) | | 88.23 | 87.72 | 89.50 |
| 栄養方法(%) | 母乳 | 46.2 | 46.5 | 46.2 |
| | 人工 | 18.8 | 13.6 | 11.6 |
| | 混合 | 35.0 | 39.9 | 42.2 |
| | 計 | 100 | 100 | 100 |
| 問題児及び要観察児 | 件数 | 1,978 | 2,129 | 2,140 |
| | 率(%) | 38.09 | 35.79 | 35.67 |

※ 対象:3か月児整形外科健診、1歳6か月児健診、2歳児歯科健診、3歳児健診

(資料)福祉部福祉総室健康衛生課調

9 特定死因別死亡者数

(単位:人)

| 死因別 / 年 | 平成18年 | | | 平成19年 | | | 平成20年 | | |
|---------|-------|-----|-----|-------|-----|-----|-------|-----|-----|
| | 総数 | 男 | 女 | 総数 | 男 | 女 | 総数 | 男 | 女 |
| 総数 | 1,762 | 934 | 828 | 1,781 | 911 | 870 | 1,902 | 988 | 914 |
| 結核 | 1 | 1 | - | 2 | 1 | 1 | 4 | 3 | 1 |
| 悪性新生物 | 571 | 336 | 235 | 531 | 303 | 228 | 599 | 335 | 264 |
| 糖尿病 | 23 | 10 | 13 | 21 | 14 | 7 | 23 | 15 | 8 |
| 高血圧性疾患 | 6 | 2 | 4 | 15 | 6 | 9 | 5 | 2 | 3 |
| 心疾患 | 245 | 120 | 125 | 264 | 113 | 151 | 267 | 118 | 149 |
| 脳血管疾患 | 206 | 91 | 115 | 230 | 104 | 126 | 213 | 107 | 106 |
| 肺炎 | 152 | 95 | 57 | 162 | 95 | 67 | 159 | 87 | 72 |
| 肝疾患 | 35 | 21 | 14 | 28 | 17 | 11 | 24 | 13 | 11 |
| 腎不全 | 34 | 17 | 17 | 41 | 18 | 23 | 34 | 17 | 17 |
| 老衰 | 35 | 6 | 29 | 40 | 3 | 37 | 53 | 13 | 40 |
| 不慮の事故 | 48 | 29 | 19 | 42 | 22 | 20 | 61 | 39 | 22 |
| 交通事故 | 15 | 11 | 4 | 11 | 7 | 4 | 6 | 5 | 1 |
| 自殺 | 51 | 37 | 14 | 43 | 36 | 7 | 47 | 28 | 19 |

※ 死因別の項目は主要なものを掲載した。

(資料)山梨県福祉保健部医務課調

10 生活習慣病予防健康診査実施状況

(単位:人)

| 区分 / 年度 | | 平成18年度 | 平成19年度 | 平成20年度 |
|----------|--------|--------|--------|--------|
| 胃がん検診 | 受診者 | 5,526 | 5,177 | 3,808 |
| | 要精密検査者 | 507 | 545 | 510 |
| 子宮がん検診 | 受診者 | 3,019 | 3,317 | 3,309 |
| | 要精密検査者 | 51 | 51 | 67 |
| 乳がん検診 | 受診者 | 3,444 | 3,956 | 3,786 |
| | 要精密検査者 | 134 | 192 | 128 |
| 肝がん検診 | 受診者 | 5,576 | 5,517 | 4,891 |
| | 要精密検査者 | 196 | 293 | 141 |
| 甲状腺がん検診 | 受診者 | 1,301 | 1,290 | 980 |
| | 要精密検査者 | 37 | 37 | 40 |
| 大腸がん検診 | 受診者 | 5,397 | 5,383 | 4,626 |
| | 要精密検査者 | 235 | 337 | 201 |
| 歯科健康相談 | 受診者 | 1,521 | 1,454 | 1,161 |
| 肺がん検診 | 受診者 | 10,644 | 9,306 | 6,874 |
| | 要精密検査者 | 295 | 293 | 230 |
| 骨粗しょう症検診 | 受診者 | 1,317 | 1,193 | 1,009 |
| | 要精密検査者 | 141 | 131 | 63 |
| 歯周疾患検診 | 受診者 | 104 | 147 | 65 |
| 基本健康診査 | 受診者 | 11,413 | 11,423 | 744 |

※集団健診・個別健診・訪問健診の合計数とする。

※平成20年度より特定健康診査が医療保険者に義務化されたため、基本健康診査は、39歳以下の健診受診機会のない市民と生活保護受給者を対象に実施している。

(資料)福祉部福祉総室健康衛生課調

11 部位別悪性新生物による死亡者数

(単位:人)

| 部位別 / 年・男女別 | 平成18年 | | | 平成19年 | | | 平成20年 | | |
|-------------|-------|-----|-----|-------|-----|-----|-------|-----|-----|
| | 計 | 男 | 女 | 計 | 男 | 女 | 計 | 男 | 女 |
| 胃 | 75 | 47 | 28 | 62 | 35 | 27 | 89 | 53 | 36 |
| 気管・気管支及び肺 | 106 | 71 | 35 | 96 | 69 | 27 | 89 | 57 | 32 |
| 肝臓 | 69 | 40 | 29 | 62 | 38 | 24 | 83 | 54 | 29 |
| 直腸 | 33 | 21 | 12 | 29 | 15 | 14 | 34 | 16 | 18 |
| 膵臓 | 33 | 20 | 13 | 48 | 22 | 26 | 51 | 22 | 29 |
| 食道 | 17 | 14 | 3 | 18 | 14 | 4 | 9 | 7 | 2 |
| 子宮・卵巣 | 17 | - | 17 | 13 | - | 13 | 13 | - | 13 |
| 乳房 | 16 | 0 | 16 | 14 | 0 | 14 | 23 | 0 | 23 |
| 白血病 | 7 | 5 | 2 | 12 | 5 | 7 | 8 | 2 | 6 |
| その他 | 163 | 90 | 73 | 176 | 102 | 74 | 188 | 107 | 81 |
| 計 | 536 | 308 | 228 | 530 | 300 | 230 | 587 | 318 | 269 |

(資料)福祉部福祉総室健康衛生課調(保健衛生統計)

12 環境衛生関係施設数(甲府市分)

| 区分 / 年度 | 平成18年度 | 平成19年度 | 平成20年度 |
|---------|--------|--------|--------|
| 総数 | 1,427 | 1,416 | 1,422 |
| 理容所 | 279 | 284 | 285 |
| 美容所 | 595 | 595 | 601 |
| クリーニング | 340 | 324 | 326 |
| 公衆浴場 | 66 | 65 | 65 |
| ホテル・旅館 | 108 | 109 | 106 |
| 簡易宿泊所 | 29 | 29 | 29 |
| 下宿 | 2 | 2 | 2 |
| 興行場 | 8 | 8 | 8 |

(資料)山梨県中北保健所調

13 食品衛生施設数の状況(甲府市分)

(単位:件)

| 区分 / 年度 | 平成18年度 | 平成19年度 | 平成20年度 |
|-------------------|--------|--------|--------|
| 飲食店営業 | 3,291 | 3,155 | 3,156 |
| 菓子製造業 | 216 | 226 | 231 |
| 乳処理業 | 1 | 2 | 2 |
| 特別牛乳さく取処理業 | - | - | - |
| 乳製品製造業 | 3 | 3 | 3 |
| 集乳業 | - | - | - |
| 魚介類販売業 | 302 | 297 | 280 |
| 魚介類せり売り営業 | 2 | 2 | 2 |
| 魚肉ねり製品製造業 | - | 1 | 2 |
| 食品の冷凍又は冷蔵業 | 11 | 10 | 11 |
| かん、びん詰食品製造業 | 3 | 2 | 2 |
| 喫茶店経営 | 369 | 344 | 342 |
| あん類製造業 | 5 | 6 | 6 |
| アイスクリーム類製造業 | 33 | 38 | 41 |
| 乳類販売業 | 454 | 419 | 404 |
| 食肉処理業 | 9 | 9 | 9 |
| 食肉販売業 | 279 | 273 | 253 |
| 食肉製品製造業 | 3 | 1 | 2 |
| 乳酸菌飲料製造業 | 1 | 1 | 1 |
| 食用油脂製造業 | - | - | - |
| マーガリン又はショートニング製造業 | | | |
| みそ製造業 | 9 | 10 | 11 |
| しょう油製造業 | 1 | 1 | 1 |
| ソース類製造業 | 3 | 2 | 3 |
| 酒類製造業 | 5 | 4 | 4 |
| 豆腐製造業 | 13 | 13 | 12 |
| 納豆製造業 | 1 | 1 | 1 |
| めん類製造業 | 31 | 31 | 30 |
| そうざい製造業 | 48 | 52 | 54 |
| 添加物製造業 | 3 | 3 | 3 |
| 食品の放射線照射業 | - | - | - |
| 清涼飲料水製造業 | 2 | 2 | 2 |
| 氷雪製造業 | 1 | - | - |
| 氷雪販売業 | 6 | 6 | 6 |
| 計 | 5,105 | 4,914 | 4,874 |

※ 各年度3月31日現在

(資料)山梨県中北保健所調

特別牛乳さく取業、集乳業、魚肉ねり製品製造業、マーガリン又はショートニング製造業、食品の放射線製造業の欄を追加。

14 畜犬登録狂犬病注射等の状況

(単位:匹)

| 区分 / 年度 | 平成18年度 | 平成19年度 | 平成20年度 |
|--------------|--------|--------|--------|
| 登録数 | 9,813 | 9,955 | 10,304 |
| 注射実施数 | 7,662 | 8,142 | 7,900 |
| 犬・猫の保健所への搬入数 | 342 | 291 | 363 |

(資料)環境部廃棄物対策室収集課調

15 血液型別献血者数(山梨県)

(単位:人)

| 区分 / 年度 | 平成18年度 | 平成19年度 | 平成20年度 |
|---------|--------|--------|--------|
| A 型 | 13,457 | 12,722 | 12,928 |
| O 型 | 10,762 | 10,393 | 10,941 |
| B 型 | 8,004 | 7,509 | 7,609 |
| AB型 | 3,807 | 3,538 | 3,771 |
| その他 | 78 | 8 | 6 |
| 計 | 36,108 | 34,170 | 35,255 |

※ その他には、ABO式血液型において、ABO式以外の遺伝子による型である亜型や、採血量不足などで血液型検査ができなかった献血者を含む。

(資料)山梨県赤十字血液センター調

16 性別年代別献血者の状況(山梨県)

(単位:人)

| 区分 / 年度 | 平成18年度 | | | 平成19年度 | | | 平成20年度 | | |
|---------|--------|--------|--------|--------|--------|--------|--------|--------|--------|
| | 男 | 女 | 計 | 男 | 女 | 計 | 男 | 女 | 計 |
| 20歳未満 | 2,214 | 2,581 | 4,795 | 1,886 | 1,806 | 3,692 | 1,699 | 1,997 | 3,696 |
| 20歳～29歳 | 4,281 | 3,889 | 8,170 | 4,180 | 3,353 | 7,533 | 4,170 | 3,269 | 7,439 |
| 30歳～39歳 | 6,383 | 3,191 | 9,574 | 6,184 | 2,906 | 9,090 | 5,998 | 3,058 | 9,056 |
| 40歳～49歳 | 5,208 | 2,173 | 7,381 | 5,628 | 2,056 | 7,684 | 6,176 | 2,258 | 8,434 |
| 50歳以上 | 3,972 | 2,216 | 6,188 | 4,079 | 2,092 | 6,171 | 4,434 | 2,196 | 6,630 |
| 計 | 22,058 | 14,050 | 36,108 | 21,957 | 12,213 | 34,170 | 22,477 | 12,778 | 35,255 |

(資料)山梨県赤十字血液センター調

17 市営斎場利用状況

| 区分 / 年度 | 平成18年度 | 平成19年度 | 平成20年度 | |
|---------------|--------|--------|--------|-------|
| 死体・死胎 火葬件数 | 市内 | 1,728 | 1,733 | 1,783 |
| | 市外 | 196 | 180 | 173 |
| | 小計 | 1,924 | 1,913 | 1,956 |
| 人体分離物 処理件数 | 市内 | 58 | 25 | 19 |
| | 市外 | 0 | 0 | 2 |
| | 小計 | 58 | 25 | 21 |
| 火葬等件数 | 市内 | 1,786 | 1,758 | 1,802 |
| | 市外 | 196 | 180 | 175 |
| | 小計 | 1,982 | 1,938 | 1,977 |
| 胞衣産汚物 取扱件数 | 市内 | 4 | 5 | 6 |
| | 市外 | 2 | 1 | 1 |
| | 小計 | 6 | 6 | 7 |

※人体分離物…不慮の事故や病気で切断した体の部位

※胞衣…胎盤、さい帯、卵膜

※産汚物…羊水、産婦の排泄物、分娩時に使用したガーゼ等

(資料)福祉部福祉総室健康衛生課調

18 環境衛生作業状況

| 害 虫 等 消 毒 | | | | | |
|--------------|---------|---|--------|--------|--------|
| 区 分 / 年 度 | | | 平成18年度 | 平成19年度 | 平成20年度 |
| 直 営 消 毒 | 時 間 内 | 台 | - | - | - |
| | | 日 | - | - | - |
| | 時 間 外 | 台 | - | - | - |
| | | 日 | - | - | - |
| | 災 害 時 | 台 | - | - | - |
| | | 日 | - | - | - |
| 自治会等へ貸出した消毒機 | 二 兼 機 | 台 | 81 | 55 | 53 |
| | | 日 | 324 | 220 | 212 |
| | 肩 掛 式 | 台 | 228 | 232 | 200 |
| | | 日 | 912 | 928 | 800 |
| | リヤカ一付動噴 | 台 | 7 | 6 | 5 |
| | | 日 | 28 | 24 | 20 |
| | 合 計 | 台 | 316 | 293 | 258 |
| | | 日 | 1,264 | 1,172 | 1,032 |

| 道 路 ・ 河 川 清 掃 | | | | | |
|---------------|---------------|--|-----------|-----------|-----------|
| 区 分 / 年 度 | | | 平成18年度 | 平成19年度 | 平成20年度 |
| 河 川 清 掃 | 河 川 数 | | 25 | 25 | 25 |
| | 作 業 延 長 (m) | | 72,676 | 69,195 | 117,402 |
| | 協 力 団 体 | | 98 | 108 | 104 |
| | 出 動 人 員 | | 19,165 | 13,569 | 19,773 |
| 道 路 清 掃 | 路 線 数 | | 28 | 28 | 28 |
| | 作 業 延 長 (m) | | 2,220,200 | 2,487,600 | 2,325,600 |
| | ゴ ミ 搬 出 量 (t) | | 400 | 448 | 419 |

| 雑 草 ・ 不 法 投 棄 ・ ハ 子 | | | | | |
|---------------------|---------|--|--------|--------|--------|
| 区 分 / 年 度 | | | 平成18年度 | 平成19年度 | 平成20年度 |
| 雑 草 除 去 | 指 導 件 数 | | 112 | 160 | 142 |
| | 処 理 件 数 | | 112 | 127 | 111 |
| 不 法 投 棄 | 投 棄 個 所 | | 657 | 299 | 408 |
| | 処 理 個 所 | | 638 | 256 | 364 |
| ハ 子 の 巢 除 去 | 処 理 件 数 | | 299 | 319 | 504 |

(資料)環境部廃棄物対策室収集課調
都市建設部都市基盤整備室道路河川課調

19 ごみ収集量

| 区分 / 年度 | | 平成18年度 | 平成19年度 | 平成20年度 |
|--------------|--------|----------|----------|----------|
| 収 集 量 | 可燃物(t) | 40,909.2 | 39,748.4 | 38,825.6 |
| | 不燃物(t) | 8,094.6 | 7,352.3 | 6,768.8 |
| | 計(t) | 49,003.8 | 47,100.7 | 45,594.4 |
| 対前年度比率 | 可燃物(%) | 99.6 | 97.1 | 97.6 |
| | 不燃物(%) | 108.0 | 90.8 | 90.2 |
| | 計(%) | 100.9 | 96.1 | 96.8 |
| 1日平均収集量(t) | | 231.8 | 182.6 | 215.5 |
| 市民1人1日当たり(g) | | 706.1 | 648.0 | 629.8 |

※ 環境部廃棄物対策室収集課収集分
(資料)環境部廃棄物対策室収集課調

20 トン当たりごみ処理費

(単位:円)

| 区分 / 年度 | 平成18年度 | 平成19年度 | 平成20年度 |
|---------|--------|--------|--------|
| 収 集 費 | 16,158 | 16,403 | 16,390 |
| 処 理 費 | 23,369 | 23,672 | 24,417 |
| 合 計 | 39,527 | 40,075 | 40,807 |

(資料)環境部環境総室総務課調

21 有価物回収実績

| 区分 / 年度 | 平成18年度 | 平成19年度 | 平成20年度 |
|-----------|------------|------------|------------|
| 参加自治会数(件) | 415(523) | 415(524) | 407(521) |
| 回 収 量(t) | 8,776.0 | 8,648.3 | 8,070.1 |
| 対前年度比率(%) | 97% | 99% | 93% |
| 売 却 金(円) | 21,412,140 | 25,199,019 | 31,805,848 |
| 報 奨 金(円) | 58,275,934 | 57,644,653 | 54,037,078 |

※ 集団回収分

※ 数値の()内は、自治会総数

(資料)環境部廃棄物対策室減量課調

22 すみやか号業務実績

(単位:件)

| 区分 / 年度 | 平成18年度 | 平成19年度 | 平成20年度 |
|---------|--------|--------|--------|
| 特別収集 | 293 | 210 | 154 |
| 定期収集 | 427 | 234 | 248 |
| 汚 泥 | 62 | 65 | 28 |
| イヌ・ネコ | 891 | 1,051 | 966 |
| 灰 | 0 | 0 | 0 |
| 計 | 1,673 | 1,560 | 1,396 |

(資料)環境部廃棄物対策室収集課調

23 市内のし尿・浄化槽汚泥処理状況

| 区分 / 年度 | 平成18年度 | 平成19年度 | 平成20年度 | |
|----------|--------|---------|---------|---------|
| 収集区域内 | 人 口 | 26,287 | 26,297 | 23,019 |
| | 世 帯 数 | 11,668 | 10,569 | 10,050 |
| 収集車両 | 直 営 | 1 | 1 | 1 |
| | 許 可 | 13 | 13 | 12 |
| 収集量(kl) | 直 営 | 50.3 | 57.9 | 47.3 |
| | 許可業者 | 6,583.6 | 6,429.6 | 6,025.7 |
| | 合 計 | 6,633.9 | 6,487.5 | 6,073.0 |
| 処理内容(kl) | し 尿 | 1,093.1 | 947.9 | 950.0 |
| | 浄化槽汚泥 | 5,540.8 | 5,539.6 | 5,123.0 |

(資料)環境部廃棄物対策室収集課・処理課調

24 自動車騒音の常時監視結果（平成20年度）

| 番号 | 評価対象道路 | | 評価対象区域 (上段)始点 (下段)終点 | 評価 区間 の延長 (km) | 住居等 戸数 (戸) | 達成戸数・割合 | | | | | | | |
|----|---------------|--------|----------------------------|-------------------------|------------------|----------------|------|---------------|------|---------------|-----|----------------|------|
| | 路線名 | 車線数 | | | | 昼夜間とも 基準値以下 | | 昼間のみ 基準値以下 | | 夜間のみ 基準値以下 | | 昼夜間とも 基準値超過 | |
| | | | (戸) | (%) | (戸) | (%) | (戸) | (%) | (戸) | (%) | | | |
| 1 | 中央自動車道西宮線 | 4 | 上曽根町 高室町 | 2.5 | 46 | 46 | 100 | 0 | 0.0 | 0 | 0.0 | 0 | 0.0 |
| 2 | 一般国道20号 | 4 | 向町 徳行5丁目 | 7.5 | 559 | 455 | 81.4 | 64 | 11.5 | 0 | 0.0 | 40 | 7.2 |
| 3 | 一般国道52号 | 4 2 | 上石田1丁目 中央1丁目 | 1.9 | 526 | 493 | 93.7 | 0 | 0.0 | 31 | 5.9 | 2 | 0.4 |
| 4 | 一般国道140号 | 4 2 | 桜井町 七沢町 | 3.2 | 153 | 145 | 94.8 | 2 | 1.3 | 0 | 0.0 | 6 | 3.9 |
| 5 | 一般国道358号 | 4 2 | 中小河原町 右左口町 | 10.3 | 918 | 812 | 88.5 | 1 | 0.1 | 20 | 2.2 | 85 | 9.3 |
| 6 | 一般国道411号 | 2 | 川田町 善光寺1丁目 | 3.6 | 1,138 | 1,077 | 99.1 | 1 | 0.1 | 0 | 0.0 | 60 | 5.3 |
| 7 | 主要地方道甲府市川三郷線 | 2 | 中央4丁目 国母8丁目 | 4.3 | 1,082 | 1,059 | 97.9 | 1 | 0.1 | 8 | 0.7 | 14 | 1.3 |
| 8 | 主要地方道甲府韮崎線 | 4 2 | 桜井町 千塚4丁目 | 6.8 | 1,630 | 1,384 | 84.9 | 0 | 0.0 | 43 | 2.6 | 203 | 12.5 |
| 9 | 主要地方道甲府南アルプス線 | 4 2 | 上石田1丁目 中央1丁目 | 6.1 | 1,326 | 1,260 | 94.9 | 10 | 0.8 | 6 | 0.5 | 50 | 3.8 |
| 10 | 主要地方道甲府昇仙峡線 | 2 | 千塚2丁目 山宮町 | 2.5 | 576 | 571 | 99.1 | 0 | 0.0 | 0 | 0.0 | 5 | 0.9 |
| 11 | 一般県道天神平甲府線 | 2 | 下帯那町 朝日5丁目 | 5.2 | 1,003 | 995 | 99.2 | 0 | 0.0 | 3 | 0.3 | 5 | 0.5 |
| 12 | 一般県道善光寺線 | 2 | 善光寺1丁目 善光寺町 | 1.1 | 270 | 270 | 100 | 0 | 0.0 | 0 | 0.0 | 0 | 0.0 |
| 13 | 一般県道小瀬スポーツ線 | 2 | 小瀬町 上町 | 1.5 | 44 | 43 | 97.7 | 0 | 0.0 | 0 | 0.0 | 1 | 2.3 |
| 14 | 主要地方道甲府山梨線 | 4 2 | 武田1丁目 丸の内1丁目 | 5.3 | 965 | 947 | 98.1 | 0 | 0.0 | 14 | 1.5 | 4 | 0.4 |
| 15 | 主要地方道甲府精進湖線 | 2 | 住吉1丁目 落合町 | 6.1 | 754 | 754 | 100 | 0 | 0.0 | 0 | 0.0 | 0 | 0.0 |
| 16 | 主要地方道甲府中央右左口線 | 2 | 幸町 高室町 | 6.5 | 1,012 | 1,007 | 99.5 | 0 | 0.0 | 1 | 0.1 | 4 | 0.4 |
| 17 | 主要地方道甲府笛吹線 | 2 | 幸町 西高橋町 | 3.2 | 545 | 542 | 99.4 | 0 | 0.0 | 2 | 0.4 | 1 | 0.2 |
| 18 | 一般県道中下條甲府線 | 2 | 飯田4丁目 丸の内2丁目 | 1.1 | 144 | 144 | 100 | 0 | 0.0 | 0 | 0.0 | 0 | 0.0 |
| 19 | 一般県道緑ヶ丘運動公園線 | 2 | 緑ヶ丘1丁目 緑ヶ丘2丁目 | 0.7 | 280 | 276 | 98.6 | 0 | 0.0 | 0 | 0.0 | 4 | 1.4 |
| 20 | 一般県道南甲府停車場線 | 2 | 南口町7 南口町4 | 0.4 | 114 | 114 | 100 | 0 | 0.0 | 0 | 0.0 | 0 | 0.0 |
| 全体 | | | | 79.8 | 13,085 | 12,394 | 94.7 | 79 | 0.6 | 128 | 1.0 | 484 | 3.7 |

※ 平成17年度より、自動車騒音の調査方法を「点的評価」から「面的評価」に変更した。

※ 面的評価・・・幹線交通を担う道路の道路端から50mの範囲に存在する住居の騒音の値を推計する方法。

従来は、道路端で測定した値をもって評価しており、それを「点的評価」と呼んでいたのに対して、

この評価手法は面的に存在する個々の住居を対象にするため「面的評価」と呼んでいる。

(資料) 環境部環境総室環境保全課調

25 公害苦情の発生件数

(単位:件)

| 区 分 / 年 度 | 平成18年度 | 平成19年度 | 平成20年度 |
|-----------|--------|--------|--------|
| 大 気 汚 染 | 68 | 77 | 53 |
| 水 質 汚 濁 | 14 | 15 | 20 |
| 騒 音 | 11 | 23 | 28 |
| 振 動 | 3 | 3 | 0 |
| 悪 臭 | 19 | 26 | 14 |
| そ の 他 | 9 | 13 | 27 |
| 合 計 | 124 | 157 | 143 |

(資料)環境部環境総室環境保全課調

26 公害苦情発生源別状況

(単位:件)

| 発 生 源 / 年 度 | 平成18年度 | 平成19年度 | 平成20年度 |
|-------------|--------|--------|--------|
| 農 業 | 17 | 18 | 7 |
| 建 設 業 | 22 | 34 | 14 |
| 製 造 業 | 7 | 8 | 11 |
| 卸売・小売業、飲食店 | 9 | 18 | 13 |
| サービス業 | 17 | 18 | 15 |
| 家庭生活 | 25 | 31 | 50 |
| 公園 | 1 | 0 | 0 |
| 道路・側溝・河川 | 1 | 0 | 12 |
| 神社・寺院等 | 3 | 0 | 5 |
| そ の 他 | 2 | 20 | 10 |
| 不 明 | 20 | 10 | 6 |
| 合 計 | 124 | 157 | 143 |

(資料)環境部環境総室環境保全課調

27 市内の塵芥処理場の概要

| 区分/施設名 | 甲府市環境センター 附属焼却工場 | 甲府市環境センター 附属破碎工場 | 甲府市衛生センター (し尿処理施設) |
|----------------|-----------------------|-----------------------|-----------------------|
| 所在地 | 甲府市上町601-4 | 甲府市上町601-4 | 甲府市小曲町948-1 |
| 形式 | 流動床式焼却炉 | 横型回転衝撃式 破碎機 | 標準脱窒素処理 方式+高度処理 |
| 処理の対象物 | 可燃ごみ | 粗大ごみ・不燃ごみ・資源物 | し尿・浄化槽汚泥 |
| 供用開始年月 | 平成7年9月 | 平成5年6月 | 平成元年4月 |
| 処理能力 | 120t/24時間X3炉 | 100t/日(5時間) | 100kl/日 |
| 敷地面積 | 約44,440m ² | 約44,440m ² | 14,941m ² |
| 建物面積 (延床面積) | 16,705m ² | 4,012m ² | 2,569m ² |

※ 平成21年4月1日現在

(資料)環境部廃棄物対策室処理課調

28 可燃ごみ・粗大不燃ごみ処理状況 (単位:t)

| 区分/年度 | | 平成18年度 | 平成19年度 | 平成20年度 |
|-------|------|-----------|-----------|-----------|
| 搬入量 | 直営 | 50,047.4 | 47,678.2 | 46,128.2 |
| | 一般持込 | 52,646.7 | 49,191.0 | 51,832.5 |
| | 合計 | 102,694.1 | 96,869.3 | 97,960.7 |
| 処理方式 | 焼却 | 103,363.4 | 104,922.1 | 101,854.8 |
| | 破碎残渣 | 2,521.2 | 2,337.3 | 2,421.8 |
| | 磁性物等 | 1,604.2 | 1,312.1 | 484.0 |
| | その他 | 376.1 | 359.4 | 373.7 |

※ 平成5年より旧石和町との粗大ごみ共同処理が開始されたため、旧石和町分を含む。

※ 搬入量(直営)には、減量課と環境保全課の搬入量を含む。

※ 処理方式には埋め立てごみを含む。

(資料)環境部廃棄物対策室処理課調

29 資源物回収量 (単位:t)

| 区分/年度 | | 平成18年度 | 平成19年度 | 平成20年度 |
|------------|------|---------|---------|---------|
| 搬入量 | 甲府市 | 6,760.0 | 6,179.5 | 5,821.3 |
| | 旧石和町 | 222.9 | 233.8 | 259.9 |
| | 合計 | 6,982.9 | 6,413.3 | 6,081.2 |
| 選別後の資源物回収量 | | 6,470.4 | 5,588.4 | 5,176.1 |

(資料)環境部廃棄物対策室減量課・処理課調

30 荒川・濁川水域等水質調査結果

平成20年10月9日

| 水 域 | | 荒 川 | | | | | | | | | | | |
|---------|-----------|-------|-------|-------|-------|-------|------------|-------|-------|------|-------|-------|-------|
| 採 水 地 点 | | 千松橋 | 長松寺橋 | 小湯川 | 湯 川 | 相 川 | 相 川 横沢橋 | 黄 川 | 沼 川 | 四分川 | 流 川 | 帯那川 | 千代田湖 |
| 測定項目 | 単 位 | | | | | | | | | | | | |
| 水 温 | ℃ | 16.8 | 17.4 | 21.3 | 18.8 | 18.7 | 17.7 | 19.6 | 20.4 | 20.6 | 20.8 | 19.1 | 21.0 |
| pH | - | 7.9 | 7.6 | 9.1 | 8.7 | 8.5 | 8.6 | 7.7 | 7.3 | 7.6 | 7.6 | 8.2 | 7.4 |
| 導電率 | mS/m | 8.5 | 9.5 | 35.8 | 17.3 | 18.2 | 17.9 | 15.8 | 21.7 | 27.1 | 23.8 | 11.2 | 11.0 |
| 溶存酸素量 | mg/l | 9.4 | 9.4 | 12.6 | 12.0 | 10.8 | 10.0 | 9.2 | 8.2 | 8.2 | 9.2 | 8.8 | 6.4 |
| BOD | mg/l | <1.0 | <1.0 | 1.5 | 1.1 | <1.0 | <1.0 | <1.0 | <1.0 | 1.2 | 1.1 | <1.0 | <1.0 |
| COD | mg/l | 2.5 | 2.5 | 3.7 | 2.9 | 2.7 | 2.5 | 2.7 | 2.6 | 4.0 | 3.3 | 3.0 | 3.9 |
| 浮遊物質 | mg/l | 3 | 3 | 1 | 3 | 3 | 6 | 4 | 2 | 6 | 15 | 9 | <1 |
| 大腸菌群数 | MPN/100ml | 1300 | 4900 | 54000 | 17000 | 7900 | 22000 | 35000 | 22000 | 7900 | 17000 | 22000 | 78 |
| 全窒素 | mg/l | 0.86 | 0.94 | 0.47 | 1.1 | 1.2 | 1.4 | 1.9 | 1.4 | 1.8 | 1.8 | 1.3 | 0.50 |
| 全燐 | mg/l | 0.030 | 0.030 | 0.076 | 0.070 | 0.075 | 0.093 | 0.13 | 0.11 | 0.19 | 0.19 | 0.057 | 0.012 |
| 塩素イオン | mg/l | 4.2 | 4.4 | 51 | 15 | 12 | 5.9 | 9.5 | 13 | 21 | 14 | 3.8 | 20 |
| 硝酸性窒素 | mg/l | 0.73 | 0.78 | 0.29 | 1.0 | 1.0 | 1.1 | 1.6 | 1.3 | 1.4 | 1.4 | 1.2 | 0.40 |
| 亜硝酸性窒素 | mg/l | <0.02 | <0.02 | <0.02 | <0.02 | <0.02 | <0.02 | <0.02 | <0.02 | 0.04 | <0.02 | <0.02 | <0.02 |
| ふっ素 | mg/l | <0.05 | 0.05 | 0.31 | 0.14 | 0.13 | 0.07 | 0.08 | 0.09 | 0.09 | 0.12 | <0.05 | 0.10 |

平成20年7月30日

| 水 域 | | 濁 川 | | | | | | | | | | |
|---------|-----------|-------|--------|-------|-------|--------|--------|-------|-------|-------|-------|--------|
| 採 水 地 点 | | 高倉川 | 大円川 | 藤 川 | 十郎川 | 野間川 | 洪 川 | 蛭沢川 | 五割川 | 新五割川 | 省路橋 | 蓬橋 |
| 測定項目 | 単 位 | | | | | | | | | | | |
| 水 温 | ℃ | 31.0 | 31.0 | 33.0 | 29.0 | 34.0 | 30.0 | 26.6 | 28.5 | 27.4 | 30.9 | 31.0 |
| pH | - | 8.4 | 7.8 | 9.7 | 7.1 | 7.4 | 7.5 | 7.7 | 8.3 | 7.7 | 9.5 | 7.5 |
| 導電率 | mS/m | 27.6 | 41.1 | 35.4 | 26.0 | 51.6 | 23.2 | 30.3 | 24.8 | 20.3 | 20.6 | 33.7 |
| 溶存酸素量 | mg/l | 5.7 | 9.1 | 10.8 | 5.3 | 4.6 | 7.3 | 6.0 | 9.8 | 7.4 | 11.0 | 6.2 |
| BOD | mg/l | 2.9 | 6.6 | 2.1 | 1.8 | 6.2 | 1.6 | 2.3 | 2.1 | 2.3 | 1.8 | 5.3 |
| COD | mg/l | 7.0 | 9.0 | 4.9 | 6.3 | 9.0 | 5.1 | 4.6 | 4.2 | 4.6 | 4.4 | 6.9 |
| 浮遊物質 | mg/l | 14 | 9 | 2 | 14 | 9 | 17 | 16 | 9 | 16 | 3 | 16 |
| 大腸菌群数 | MPN/100ml | 13000 | 130000 | 3300 | 49000 | 160000 | 160000 | 13000 | 54000 | 35000 | 35000 | 240000 |
| 全窒素 | mg/l | 0.68 | 1.2 | 0.80 | 3.2 | 2.4 | 2.8 | 1.0 | 0.84 | 0.89 | 0.37 | 1.5 |
| 全燐 | mg/l | 0.42 | 0.59 | 0.39 | 0.41 | 0.33 | 0.23 | 0.27 | 0.64 | 0.34 | 0.23 | 0.32 |
| 塩素イオン | mg/l | 17 | 63 | 16 | 25 | 52 | 13 | 9.1 | 9.1 | 8.7 | 11 | 46 |
| 硝酸性窒素 | mg/l | 0.20 | 0.57 | 0.33 | 1.8 | 0.89 | 1.8 | 0.83 | 0.76 | 0.73 | 0.02 | 0.86 |
| 亜硝酸性窒素 | mg/l | 0.02 | 0.05 | <0.02 | 0.23 | 0.15 | 0.14 | <0.02 | <0.02 | <0.02 | <0.02 | 0.07 |
| ふっ素 | mg/l | 0.12 | 0.37 | 0.06 | 0.12 | 0.17 | 0.32 | 0.07 | 0.05 | 0.06 | 0.10 | 0.28 |

平成20年3月17日

| 水 域 | | 濁 川 | | | | | | | | | | |
|---------|-----------|-------|-------|-------|-------|------|-------|-------|-------|-------|-------|------|
| 採 水 地 点 | | 高倉川 | 大円川 | 藤 川 | 十郎川 | 野間川 | 洪 川 | 蛭沢川 | 五割川 | 新五割川 | 省路橋 | 蓬橋 |
| 測定項目 | 単 位 | | | | | | | | | | | |
| 水 温 | ℃ | 11.8 | 12.0 | 11.1 | 16.0 | — | 18.0 | 13.8 | 13.6 | 14.1 | 13.1 | 13.0 |
| pH | - | 9.4 | 8.9 | 9.2 | 7.2 | 7.5 | 7.5 | 7.4 | 7.5 | 7.4 | 9.7 | 7.6 |
| 導電率 | mS/m | 13.1 | 25.0 | 20.1 | 26.2 | 39.0 | 25.0 | 16.6 | 13.2 | 17.3 | 16.6 | 25.0 |
| 溶存酸素量 | mg/l | 10.6 | 9.6 | 14.2 | 8.3 | 7.4 | 8.3 | 10.6 | 13.6 | 11.0 | 16.0 | 9.6 |
| BOD | mg/l | 2.2 | 3.0 | 1.7 | 4.8 | 5.3 | 4.0 | 2.2 | 1.7 | 2.2 | 1.3 | 2.6 |
| COD | mg/l | 3.3 | 4.4 | 3.5 | 8.1 | 9.4 | 5.9 | 3.5 | 2.8 | 4.0 | 2.9 | 5.8 |
| 浮遊物質 | mg/l | 12 | 6 | 1 | 28 | 11 | 15 | 21 | 3 | 15 | 1 | 20 |
| 大腸菌群数 | MPN/100ml | 2200 | 24000 | 4900 | 460 | — | 54000 | 35000 | 4900 | 92000 | 4900 | 7000 |
| 全窒素 | mg/l | 2.4 | 5.0 | 1.2 | 3.7 | 3.8 | 3.6 | 1.7 | 0.42 | 0.32 | 1.2 | 3.1 |
| 全燐 | mg/l | 0.10 | 0.27 | 0.065 | 0.36 | 0.45 | 0.28 | 0.17 | 0.085 | 0.10 | 0.12 | 0.22 |
| 塩素イオン | mg/l | 5.0 | 26 | 8.4 | 28 | 51 | 15 | 8.0 | 7.0 | 11 | 11 | 19 |
| 硝酸性窒素 | mg/l | 1.1 | 1.8 | 1.1 | 2.6 | 1.5 | 2.3 | 0.79 | 0.88 | 0.80 | <0.02 | 1.8 |
| 亜硝酸性窒素 | mg/l | <0.02 | 0.06 | <0.02 | <0.02 | 0.17 | 0.12 | <0.02 | <0.02 | <0.02 | <0.02 | 0.05 |
| ふっ素 | mg/l | <0.05 | 0.17 | <0.05 | <0.05 | 0.30 | 0.37 | 0.06 | 0.06 | 0.18 | 0.11 | 0.14 |

平成20年9月24日

| 水 域 | | 中道地域 | | | | | 上九一色地域 | | |
|---------|-----------|-------|-------|-------|-------|-------|-------------|---------------|---------------|
| 採 水 地 点 | | 滝戸川上流 | 七覚川上流 | 宮沢川 | 間門川 | 芋沢川 | 芦川上流 権現橋 | 寺川下流 芦川合流前 | 芦川下流 三珠町境界 |
| 測定項目 | 単 位 | | | | | | | | |
| 水 温 | ℃ | 21.6 | 21.2 | 22.1 | 23.5 | 20.8 | 14.6 | 15.5 | 15.6 |
| pH | - | 8.0 | 8.1 | 7.6 | 7.4 | 7.8 | 7.6 | 7.6 | 7.6 |
| 導電率 | mS/m | 17.2 | 13.7 | 22.9 | 26.5 | 22.6 | 7.0 | 7.3 | 7.6 |
| 溶存酸素量 | mg/l | 8.8 | 9.0 | 7.4 | 7.4 | 8.8 | 9.2 | 8.8 | 9.4 |
| BOD | mg/l | 1.0 | 1.6 | 1.2 | 1.6 | 1.2 | 0.4 | 0.5 | 0.4 |
| COD | mg/l | 2.3 | 3.7 | 3.4 | 3.7 | 3.1 | 1.1 | 1.0 | 0.9 |
| 浮遊物質 | mg/l | 5 | <1 | 2 | 16 | 13 | 2 | 1 | 1 |
| 大腸菌群数 | MPN/100ml | 2200 | 7900 | 22000 | 7900 | 2600 | 2800 | 490 | 1700 |
| 全窒素 | mg/l | 4.3 | 2.5 | 6.1 | 4.9 | 4.7 | 1.0 | 0.85 | 0.83 |
| 全燐 | mg/l | 0.11 | 0.080 | 0.16 | 0.22 | 0.097 | 0.015 | 0.004 | 0.013 |
| 塩素イオン | mg/l | 3.7 | 2.3 | 4.8 | 7.8 | 6.5 | 1.9 | 1.3 | 1.3 |
| 硝酸性窒素 | mg/l | 3.9 | 2.2 | 5.6 | 4.4 | 4.4 | 1.00 | 0.73 | 0.77 |
| 亜硝酸性窒素 | mg/l | <0.02 | <0.02 | <0.02 | <0.02 | <0.02 | <0.02 | <0.02 | <0.02 |
| ふっ素 | mg/l | 0.11 | 0.05 | 0.08 | 0.17 | 0.14 | 0.07 | <0.05 | <0.05 |

(資料)環境部環境総室環境保全課調

31 環境基準点等の測定結果(平成20年度)

| 採水場所 | | 単位 | 荒川ダム(能泉湖)(環境基準AA、イ) | | | | 桜橋(荒川)(環境基準AA、イ) | | | | |
|---------------|-----------------|----------|---------------------|---------|---------|-------|------------------|---------|---------|------|----|
| 区 分 | | | 最大値 | 最小値 | 平均値 | 測定回数 | 最大値 | 最小値 | 平均値 | 測定回数 | |
| 一般項目 | 気温 | °C | 28.6 | 5.3 | 17.9 | 12 | 31.3 | 2.6 | 18.9 | 24 | |
| | 水温 | °C | 27.1 | 4.8 | 15.2 | 12 | 3.3 | 3.3 | 12.4 | 24 | |
| | 河川 | 流量 | m ³ /s | | | | | 2.9 | 0.10 | 1.2 | 12 |
| | | 透視度 | cm | | | | | >100 | >100 | >100 | 24 |
| | 湖沼 | 透明度 | m | 6.5 | 3 | 4.9 | 10 | | | | |
| 生活環境項目 | pH | - | 7.8 | 7.1 | 7.4 | 12 | 9.2 | 7.0 | 7.5 | 24 | |
| | DO | mg/l | 11 | 7.4 | 9.1 | 12 | 12.6 | 8.2 | 10.2 | 24 | |
| | BOD | mg/l | 1.0 | <0.5 | 0.7 | 12 | 0.9 | <0.5 | 0.6 | 24 | |
| | COD | mg/l | 2.4 | 1.6 | 1.9 | 12 | 2.2 | 1.2 | 1.7 | 24 | |
| | SS | mg/l | 1 | <1 | 1 | 12 | 2 | <1 | 1.1 | 24 | |
| | 大腸菌群数 | MPN/100m | 14 | 0 | 5 | 12 | 2400 | 20 | 560 | 24 | |
| | 全窒素 | mg/l | 0.92 | 0.29 | 0.52 | 12 | 1.0 | 0.28 | 0.50 | 12 | |
| | 全燐 | mg/l | 0.074 | <0.003 | 0.008 | 12 | 0.062 | <0.003 | 0.015 | 12 | |
| | 全亜鉛 | mg/l | 0.012 | <0.001 | 0.005 | 6 | 0.011 | <0.001 | 0.005 | 6 | |
| 健康項目 | カドミウム | mg/l | <0.001 | <0.001 | <0.001 | 7 | <0.001 | <0.001 | <0.001 | 7 | |
| | 全シアン | mg/l | nd | nd | nd | 7 | nd | nd | nd | 7 | |
| | 鉛 | mg/l | <0.005 | <0.005 | <0.005 | 7 | <0.005 | <0.005 | <0.005 | 7 | |
| | 六価クロム | mg/l | <0.02 | <0.02 | <0.02 | 7 | <0.02 | <0.02 | <0.02 | 7 | |
| | 砒素 | mg/l | <0.005 | <0.005 | <0.005 | 7 | <0.005 | <0.005 | <0.005 | 7 | |
| | 総水銀 | mg/l | <0.0005 | <0.0005 | <0.0005 | 7 | <0.0005 | <0.0005 | <0.0005 | 7 | |
| | アルキル水銀 | mg/l | | | | 0 | | | | 0 | |
| | PCB | mg/l | nd | nd | nd | 3 | nd | nd | nd | 3 | |
| | ジクロロメタン | mg/l | <0.002 | <0.002 | <0.002 | 3 | <0.002 | <0.002 | <0.002 | 3 | |
| | 四塩化炭素 | mg/l | <0.0002 | <0.0002 | <0.0002 | 3 | <0.0002 | <0.0002 | <0.0002 | 3 | |
| | 1,2-ジクロロエタン | mg/l | <0.0004 | <0.0004 | <0.0004 | 3 | <0.0004 | <0.0004 | <0.0004 | 3 | |
| | 1,1-ジクロロエチレン | mg/l | <0.002 | <0.002 | <0.002 | 3 | <0.002 | <0.002 | <0.002 | 3 | |
| | シス-1,2-ジクロロエチレン | mg/l | <0.004 | <0.004 | <0.004 | 3 | <0.004 | <0.004 | <0.004 | 3 | |
| | 1,1,1-トリクロロエタン | mg/l | <0.0005 | <0.0005 | <0.0005 | 3 | <0.0005 | <0.0005 | <0.0005 | 3 | |
| | 1,1,2-トリクロロエタン | mg/l | <0.0006 | <0.0006 | <0.0006 | 3 | <0.0006 | <0.0006 | <0.0006 | 3 | |
| | トリクロロエチレン | mg/l | <0.002 | <0.002 | <0.002 | 3 | <0.002 | <0.002 | <0.002 | 3 | |
| | テトラクロロエチレン | mg/l | <0.0005 | <0.0005 | <0.0005 | 3 | <0.0005 | <0.0005 | <0.0005 | 3 | |
| | 1,3-ジクロロプロパン | mg/l | <0.0002 | <0.0002 | <0.0002 | 3 | <0.0002 | <0.0002 | <0.0002 | 3 | |
| | チウラム | mg/l | <0.0006 | <0.0006 | <0.0006 | 2 | <0.0006 | <0.0006 | <0.0006 | 2 | |
| | シマジン | mg/l | <0.0003 | <0.0003 | <0.0003 | 2 | <0.0003 | <0.0003 | <0.0003 | 2 | |
| | チオベンカルブ | mg/l | <0.002 | <0.002 | <0.002 | 2 | <0.002 | <0.002 | <0.002 | 2 | |
| | ベンゼン | mg/l | <0.001 | <0.001 | <0.001 | 3 | <0.001 | <0.001 | <0.001 | 3 | |
| | セレン | mg/l | <0.002 | <0.002 | <0.002 | 2 | <0.002 | <0.002 | <0.002 | 2 | |
| | 硝酸性窒素 | mg/l | 0.59 | 0.24 | 0.35 | 12 | 0.59 | 0.25 | 0.39 | 12 | |
| 亜硝酸性窒素 | mg/l | <0.02 | <0.02 | <0.02 | 12 | <0.02 | <0.02 | <0.02 | 12 | | |
| 硝酸性窒素及び亜硝酸性窒素 | mg/l | 0.61 | 0.26 | 0.37 | 12 | 0.61 | 0.27 | 0.41 | 12 | | |
| ふっ素 | mg/l | 0.05 | <0.05 | 0.05 | 12 | 0.06 | <0.05 | 0.05 | 12 | | |
| ほう素 | mg/l | <0.04 | <0.04 | <0.04 | 12 | 0.05 | <0.04 | 0.04 | 12 | | |
| 特殊項目 | 銅 | mg/l | <0.01 | <0.01 | <0.01 | 3 | <0.01 | <0.01 | <0.01 | 3 | |
| | 溶解性鉄 | mg/l | 0.11 | <0.005 | 0.050 | 5 | 0.12 | <0.005 | 0.030 | 5 | |
| | 溶解性マンガン | mg/l | 0.011 | <0.005 | 0.007 | 5 | 0.010 | <0.005 | 0.006 | 5 | |
| | クロム | mg/l | 0.015 | <0.005 | 0.006 | 7 | 0.012 | <0.005 | 0.006 | 7 | |
| | アンモニア性窒素 | mg/l | 0.06 | <0.02 | 0.03 | 7 | 0.07 | <0.02 | 0.03 | 7 | |
| | 磷酸態磷 | mg/l | 0.038 | <0.003 | 0.01 | 12 | 0.043 | <0.003 | 0.009 | 12 | |
| | 陰イオン界面活性剤 | mg/l | 0.07 | 0.08 | 0.03 | 6 | 0.07 | <0.01 | 0.04 | 6 | |
| | クロロフィルa | mg/l | 0.051 | <0.001 | 0.021 | 12 | | | | 0 | |
| | 塩素イオン | mg/l | 2.1 | 1.0 | 1.6 | 12 | 3.0 | 1.1 | 1.8 | 12 | |
| | 導電率 | mS/m | 6.5 | 4.3 | 5.2 | 12 | 7.1 | 4.1 | 5.5 | 24 | |
| 濁度 | 度 | <5 | <5 | <5 | 12 | <5 | <5 | <5 | 12 | | |

| 採水場所 | | 単位 | 千秋橋(荒川)(環境基準B、ハ) | | | | 二川橋(荒川)(環境基準B、ハ) | | | | |
|---------------|-----------------|----------|-------------------|---------|---------|------|------------------|---------|---------|------|----|
| 区 分 | | | 最大値 | 最小値 | 平均値 | 測定回数 | 最大値 | 最小値 | 平均値 | 測定回数 | |
| 一般項目 | 気温 | °C | 33.6 | 3.7 | 19.8 | 24 | 31.5 | 2.3 | 18.1 | 24 | |
| | 水温 | °C | 26.1 | 5.9 | 15.6 | 24 | 31.4 | 6.0 | 18.0 | 24 | |
| | 河川 | 流量 | m ³ /s | | | | | 3.2 | 0.44 | 1.6 | 12 |
| | | 透視度 | cm | >100 | 82 | 98 | 24 | >100 | 80 | 84 | 24 |
| 湖沼 | 透明度 | m | | | | | | | | | |
| 生活環境項目 | pH | - | 8.3 | 7.3 | 7.7 | 24 | 9.5 | 7.5 | 8.2 | 24 | |
| | DO | mg/l | 13.2 | 8.4 | 10.3 | 24 | 16.0 | 7.6 | 11.2 | 24 | |
| | BOD | mg/l | 1.7 | 0.6 | 1.1 | 24 | 2.8 | 0.6 | 1.2 | 24 | |
| | COD | mg/l | 3.4 | 2.0 | 2.5 | 24 | 4.0 | 2.2 | 2.9 | 24 | |
| | SS | mg/l | 7 | 1 | 1 | 24 | 9 | <1 | 2 | 24 | |
| | 大腸菌群数 | MPN/100m | 35000 | 3100 | 9100 | 24 | 24000 | 200 | 5600 | 24 | |
| | 全窒素 | mg/l | 1.5 | 0.48 | 1.1 | 12 | 1.5 | 0.16 | 0.93 | 12 | |
| | 全燐 | mg/l | 0.12 | 0.050 | 0.086 | 12 | 0.28 | 0.058 | 0.097 | 12 | |
| | 亜鉛 | mg/l | 0.010 | <0.001 | 0.006 | 6 | 0.023 | <0.001 | 0.006 | 6 | |
| 健康項目 | カドミウム | mg/l | <0.001 | <0.001 | <0.001 | 7 | <0.001 | <0.001 | <0.001 | 7 | |
| | 全シアン | mg/l | nd | nd | nd | 7 | nd | nd | nd | 7 | |
| | 鉛 | mg/l | <0.005 | <0.005 | <0.005 | 7 | <0.005 | <0.005 | <0.005 | 7 | |
| | 六価クロム | mg/l | <0.02 | <0.02 | <0.02 | 7 | <0.02 | <0.02 | <0.02 | 7 | |
| | ヒ素 | mg/l | <0.005 | <0.005 | <0.005 | 7 | <0.005 | <0.005 | <0.005 | 7 | |
| | 総水銀 | mg/l | <0.0005 | <0.0005 | <0.0005 | 7 | <0.0005 | <0.0005 | <0.0005 | 7 | |
| | アルキル水銀 | mg/l | | | | 0 | | | | 0 | |
| | PCB | mg/l | nd | nd | nd | 3 | nd | nd | nd | 3 | |
| | ジクロロタン | mg/l | <0.002 | <0.002 | <0.002 | 3 | <0.002 | <0.002 | <0.002 | 3 | |
| | 四塩化炭素 | mg/l | <0.0002 | <0.0002 | <0.0002 | 3 | <0.0002 | <0.0002 | <0.0002 | 3 | |
| | 1,2-ジクロロエタン | mg/l | <0.0004 | <0.0004 | <0.0004 | 3 | <0.0004 | <0.0004 | <0.0004 | 3 | |
| | 1,1-ジクロロエチレン | mg/l | <0.002 | <0.002 | <0.002 | 3 | <0.002 | <0.002 | <0.002 | 3 | |
| | シス-1,2-ジクロロエチレン | mg/l | <0.004 | <0.004 | <0.004 | 3 | <0.004 | <0.004 | <0.004 | 3 | |
| | 1,1,1-トリクロロエタン | mg/l | <0.0005 | <0.0005 | <0.0005 | 3 | <0.0005 | <0.0005 | <0.0005 | 3 | |
| | 1,1,2-トリクロロエタン | mg/l | <0.0006 | <0.0006 | <0.0006 | 3 | <0.0006 | <0.0006 | <0.0006 | 3 | |
| | トリクロロエチレン | mg/l | <0.002 | <0.002 | <0.002 | 3 | <0.002 | <0.002 | <0.002 | 3 | |
| | テトラクロロエチレン | mg/l | <0.0005 | <0.0005 | <0.0005 | 3 | <0.0005 | <0.0005 | <0.0005 | 3 | |
| | 1,3-ジクロロプロパン | mg/l | <0.0002 | <0.0002 | <0.0002 | 3 | <0.0002 | <0.0002 | <0.0002 | 3 | |
| | チウラム | mg/l | <0.0006 | <0.0006 | <0.0006 | 2 | <0.0006 | <0.0006 | <0.0006 | 2 | |
| | シマジン | mg/l | <0.0003 | <0.0003 | <0.0003 | 2 | <0.0003 | <0.0003 | <0.0003 | 2 | |
| | チオベンカルブ | mg/l | <0.002 | <0.002 | <0.002 | 2 | <0.002 | <0.002 | <0.002 | 2 | |
| | ベンゼン | mg/l | <0.001 | <0.001 | <0.001 | 3 | <0.001 | <0.001 | <0.001 | 3 | |
| | セレン | mg/l | <0.002 | <0.002 | <0.002 | 2 | <0.002 | <0.002 | <0.002 | 2 | |
| | 硝酸性窒素 | mg/l | 1.1 | 0.58 | 0.95 | 12 | 1.2 | 0.34 | 0.85 | 12 | |
| 亜硝酸性窒素 | mg/l | 0.03 | <0.02 | 0.02 | 12 | 0.04 | <0.02 | 0.02 | 12 | | |
| 硝酸性窒素及び亜硝酸性窒素 | mg/l | 1.1 | 0.60 | 0.96 | 12 | 1.2 | 0.36 | 0.86 | 12 | | |
| ふっ素 | mg/l | 0.13 | <0.05 | 0.08 | 12 | 0.16 | <0.05 | 0.09 | 12 | | |
| ほう素 | mg/l | 0.12 | <0.04 | 0.07 | 12 | 0.12 | <0.04 | 0.06 | 12 | | |
| 特殊項目 | 銅 | mg/l | <0.01 | <0.01 | <0.01 | 3 | <0.01 | <0.01 | <0.01 | 3 | |
| | 溶解性鉄 | mg/l | 0.14 | <0.005 | 0.060 | 5 | 0.16 | 0.012 | 0.068 | 4 | |
| | 溶解性マンガン | mg/l | 0.044 | <0.005 | 0.020 | 5 | 0.162 | <0.005 | 0.053 | 5 | |
| | クロム | mg/l | <0.005 | <0.005 | <0.005 | 7 | <0.005 | <0.005 | <0.005 | 7 | |
| | アンモニア性窒素 | mg/l | 0.23 | <0.02 | 0.05 | 7 | 0.15 | <0.02 | 0.06 | 7 | |
| | 磷酸態燐 | mg/l | 0.095 | 0.021 | 0.053 | 12 | 0.22 | 0.008 | 0.053 | 12 | |
| | 陰イオン界面活性剤 | mg/l | 0.23 | 0.08 | 0.13 | 6 | 0.23 | 0.07 | 0.16 | 6 | |
| | クロロフィルa | mg/l | | | | 0 | | | | 0 | |
| | 塩素イオン | mg/l | 15 | 4.6 | 8.8 | 12 | 15 | 6.4 | 10 | 12 | |
| | 導電率 | mS/m | 20.7 | 10.5 | 13.3 | 24 | 21.2 | 11.4 | 15.5 | 24 | |
| 濁度 | 度 | <5 | <5 | <5 | 12 | <5 | <5 | <5 | 12 | | |

| 採水場所 | | 単位 | 高室橋(鎌田川)(環境基準B、ハ) | | | | 濁川橋(濁川)(環境基準C、ハ) | | | | |
|---------------|-----------------|----------|-------------------|---------|---------|------|------------------|---------|---------|------|----|
| 区 分 | | | 最大値 | 最小値 | 平均値 | 測定回数 | 最大値 | 最小値 | 平均値 | 測定回数 | |
| 一般項目 | 気温 | °C | 31.7 | 5.8 | 19.9 | 24 | 32.0 | 4.1 | 18.7 | 24 | |
| | 水温 | °C | 26.8 | 8.1 | 17.5 | 24 | 29.3 | 6.6 | 17.9 | 24 | |
| | 河川 | 流量 | m ³ /s | | | | | 3.3 | 1.6 | 2.1 | 12 |
| | | 透視度 | cm | 90 | 46 | 66 | 24 | 70 | 25 | 48 | 24 |
| | 湖沼 | 透明度 | m | | | | | | | | |
| 生活環境項目 | pH | - | 7.7 | 7.2 | 7.5 | 24 | 7.7 | 7.0 | 7.3 | 24 | |
| | DO | mg/l | 11.6 | 8.2 | 9.5 | 24 | 9.6 | 5.6 | 7.9 | 24 | |
| | BOD | mg/l | 3.7 | 0.8 | 1.6 | 24 | 4.6 | 1.6 | 3.0 | 24 | |
| | COD | mg/l | 5.2 | 2.0 | 3.1 | 24 | 6.0 | 3.6 | 4.5 | 24 | |
| | SS | mg/l | 24 | 2 | 6 | 24 | 34 | 7 | 14 | 24 | |
| | 大腸菌群数 | MPN/100m | 160000 | 1700 | 51000 | 24 | 160000 | 4900 | 45000 | 24 | |
| | 全窒素 | mg/l | 2.0 | 0.64 | 1.4 | 12 | 3.5 | 1.9 | 2.5 | 12 | |
| | 全燐 | mg/l | 0.18 | 0.10 | 0.13 | 12 | 0.39 | 0.23 | 0.30 | 12 | |
| | 亜鉛 | mg/l | 0.012 | <0.001 | 0.004 | 6 | 0.016 | <0.001 | 0.006 | 6 | |
| 健康項目 | カドミウム | mg/l | <0.001 | <0.001 | <0.001 | 7 | <0.001 | <0.001 | <0.001 | 7 | |
| | 全シアン | mg/l | nd | nd | nd | 7 | nd | nd | nd | 7 | |
| | 鉛 | mg/l | <0.005 | <0.005 | <0.005 | 7 | <0.005 | <0.005 | <0.005 | 7 | |
| | 六価クロム | mg/l | <0.02 | <0.02 | <0.02 | 7 | <0.02 | <0.02 | <0.02 | 7 | |
| | ヒ素 | mg/l | <0.005 | <0.005 | <0.005 | 7 | <0.005 | <0.005 | <0.005 | 7 | |
| | 総水銀 | mg/l | <0.0005 | <0.0005 | <0.0005 | 7 | <0.0005 | <0.0005 | <0.0005 | 7 | |
| | アルキル水銀 | mg/l | | | | 0 | | | | 0 | |
| | PCB | mg/l | nd | nd | nd | 3 | nd | nd | nd | 3 | |
| | ジクロロメタン | mg/l | <0.002 | <0.002 | <0.002 | 3 | <0.002 | <0.002 | <0.002 | 3 | |
| | 四塩化炭素 | mg/l | <0.0002 | <0.0002 | <0.0002 | 3 | <0.0002 | <0.0002 | <0.0002 | 3 | |
| | 1,2-ジクロロエタン | mg/l | <0.0004 | <0.0004 | <0.0004 | 3 | <0.0004 | <0.0004 | <0.0004 | 3 | |
| | 1,1-ジクロロエチレン | mg/l | <0.002 | <0.002 | <0.002 | 3 | <0.002 | <0.002 | <0.002 | 3 | |
| | シス-1,2-ジクロロエチレン | mg/l | <0.004 | <0.004 | <0.004 | 3 | <0.004 | <0.004 | <0.004 | 3 | |
| | 1,1,1-トリクロロエタン | mg/l | <0.0005 | <0.0005 | <0.0005 | 3 | <0.0005 | <0.0005 | <0.0005 | 3 | |
| | 1,1,2-トリクロロエタン | mg/l | <0.0006 | <0.0006 | <0.0006 | 3 | <0.0006 | <0.0006 | <0.0006 | 3 | |
| | トリクロロエチレン | mg/l | <0.002 | <0.002 | <0.002 | 3 | <0.002 | <0.002 | <0.002 | 3 | |
| | テトラクロロエチレン | mg/l | <0.0005 | <0.0005 | <0.0005 | 3 | <0.0005 | <0.0005 | <0.0005 | 3 | |
| | 1,3-ジクロロプロパン | mg/l | <0.0002 | <0.0002 | <0.0002 | 3 | <0.0002 | <0.0002 | <0.0002 | 3 | |
| | チウラム | mg/l | <0.0006 | <0.0006 | <0.0006 | 2 | <0.0006 | <0.0006 | <0.0006 | 2 | |
| | シマジン | mg/l | <0.0003 | <0.0003 | <0.0003 | 2 | <0.0003 | <0.0003 | <0.0003 | 2 | |
| | チオベンカルブ | mg/l | <0.002 | <0.002 | <0.002 | 2 | <0.002 | <0.002 | <0.002 | 2 | |
| | ベンゼン | mg/l | <0.001 | <0.001 | <0.001 | 3 | <0.001 | <0.001 | <0.001 | 3 | |
| | セレン | mg/l | <0.002 | <0.002 | <0.002 | 2 | <0.002 | <0.002 | <0.002 | 2 | |
| | 硝酸性窒素 | mg/l | 1.4 | 1.0 | 1.2 | 12 | 2.1 | 0.68 | 1.6 | 12 | |
| 亜硝酸性窒素 | mg/l | 0.04 | <0.02 | 0.02 | 12 | 0.14 | <0.02 | 0.08 | 12 | | |
| 硝酸性窒素及び亜硝酸性窒素 | mg/l | 1.4 | 1.0 | 1.2 | 12 | 2.2 | 0.70 | 1.7 | 12 | | |
| ふっ素 | mg/l | 0.10 | <0.05 | 0.06 | 12 | 0.29 | <0.05 | 0.15 | 12 | | |
| ほう素 | mg/l | 0.10 | <0.04 | 0.07 | 12 | 0.23 | 0.08 | 0.17 | 12 | | |
| 特殊項目 | 銅 | mg/l | <0.01 | <0.01 | <0.01 | 3 | <0.01 | <0.01 | <0.01 | 3 | |
| | 溶解性鉄 | mg/l | 0.16 | <0.005 | 0.05 | 5 | 0.18 | <0.005 | 0.075 | 5 | |
| | 溶解性マンガン | mg/l | 0.12 | <0.005 | 0.043 | 5 | 0.064 | <0.005 | 0.030 | 5 | |
| | クロム | mg/l | 0.007 | <0.005 | 0.005 | 7 | <0.005 | <0.005 | <0.005 | 7 | |
| | アンモニア性窒素 | mg/l | 0.28 | 0.02 | 0.08 | 7 | 0.58 | 0.21 | 0.40 | 7 | |
| | 磷酸態燐 | mg/l | 0.10 | 0.039 | 0.082 | 12 | 0.30 | 0.10 | 0.20 | 12 | |
| | 陰イオン界面活性剤 | mg/l | 0.14 | 0.08 | 0.12 | 6 | 0.25 | 0.11 | 0.19 | 6 | |
| | クロロフィルa | mg/l | | | | 0 | | | | 0 | |
| | 塩素イオン | mg/l | 15 | 10 | 12 | 12 | 27 | 6 | 18 | 12 | |
| | 導電率 | mS/m | 26.2 | 2.2 | 19.8 | 24 | 46.1 | 21.1 | 28.3 | 24 | |
| 濁度 | 度 | <5 | <5 | <5 | 12 | 5 | <5 | <5 | 12 | | |

| 採水場所 | | 単位 | 砂田橋(濁川)(環境基準C、ハ) | | | | |
|--------|-----------------|----------|-------------------|---------|---------|------|----|
| 区 分 | | | 最大値 | 最小値 | 平均値 | 測定回数 | |
| 一般項目 | 気温 | °C | 32.4 | 3.3 | 20.3 | 24 | |
| | 水温 | °C | 30.5 | 6.9 | 19.0 | 24 | |
| | 河川 | 流量 | m ³ /s | 0.21 | 0.04 | 0.10 | 12 |
| | | 透視度 | cm | >100 | 25 | 67 | 24 |
| 湖沼 | 透明度 | m | | | | | |
| 生活環境項目 | pH | - | 9.2 | 7.4 | 8.1 | 24 | |
| | DO | mg/l | 14.4 | 5.6 | 9.8 | 24 | |
| | BOD | mg/l | 3.1 | 1.1 | 2.0 | 24 | |
| | COD | mg/l | 5.8 | 2.6 | 4.3 | 24 | |
| | SS | mg/l | 18 | 3 | 8 | 24 | |
| | 大腸菌群数 | MPN/100m | 92000 | 3300 | 21000 | 24 | |
| | 全窒素 | mg/l | 3.2 | 0.13 | 1.1 | 12 | |
| | 全磷 | mg/l | 0.21 | 0.10 | 0.17 | 12 | |
| | 亜鉛 | mg/l | 0.008 | <0.001 | 0.004 | 6 | |
| 健康項目 | カドミウム | mg/l | <0.001 | <0.001 | <0.001 | 7 | |
| | 全シアン | mg/l | nd | nd | nd | 7 | |
| | 鉛 | mg/l | <0.005 | <0.005 | <0.005 | 7 | |
| | 六価クロム | mg/l | <0.02 | <0.02 | <0.02 | 7 | |
| | ヒ素 | mg/l | <0.005 | <0.005 | <0.005 | 7 | |
| | 総水銀 | mg/l | <0.0005 | <0.0005 | <0.0005 | 7 | |
| | アルキル水銀 | mg/l | | | | 0 | |
| | PCB | mg/l | nd | nd | nd | 3 | |
| | ジクロロメタン | mg/l | <0.002 | <0.002 | <0.002 | 3 | |
| | 四塩化炭素 | mg/l | <0.0002 | <0.0002 | <0.0002 | 3 | |
| | 1,2-ジクロロエタン | mg/l | <0.0004 | <0.0004 | <0.0004 | 3 | |
| | 1,1-ジクロロエチレン | mg/l | <0.002 | <0.002 | <0.002 | 3 | |
| | シス-1,2-ジクロロエチレン | mg/l | <0.004 | <0.004 | <0.004 | 3 | |
| | 1,1,1-トリクロロエタン | mg/l | <0.0005 | <0.0005 | <0.0005 | 3 | |
| | 1,1,2-トリクロロエタン | mg/l | <0.0006 | <0.0006 | <0.0006 | 3 | |
| | トリクロロエチレン | mg/l | <0.002 | <0.002 | <0.002 | 3 | |
| | テトラクロロエチレン | mg/l | <0.0005 | <0.0005 | <0.0005 | 3 | |
| | 1,3-ジクロロプロパン | mg/l | <0.0002 | <0.0002 | <0.0002 | 3 | |
| | チウラム | mg/l | <0.0006 | <0.0006 | <0.0006 | 2 | |
| | シマジン | mg/l | <0.0003 | <0.0003 | <0.0003 | 2 | |
| | チオベンカルブ | mg/l | <0.002 | <0.002 | <0.002 | 2 | |
| | ベンゼン | mg/l | <0.001 | <0.001 | <0.001 | 3 | |
| | セレン | mg/l | <0.002 | <0.002 | <0.002 | 2 | |
| | 硝酸性窒素 | mg/l | 1.3 | 0.32 | 0.77 | 12 | |
| | 亜硝酸性窒素 | mg/l | <0.02 | <0.02 | <0.02 | 12 | |
| | 硝酸性窒素及び亜硝酸性窒素 | mg/l | 1.3 | 0.34 | 0.78 | 12 | |
| ふっ素 | mg/l | 0.23 | 0.07 | 0.12 | 12 | | |
| ほう素 | mg/l | 0.19 | 0.06 | 0.12 | 12 | | |
| 特殊項目 | 銅 | mg/l | <0.01 | <0.01 | <0.01 | 3 | |
| | 溶解性鉄 | mg/l | 0.17 | <0.005 | 0.050 | 5 | |
| | 溶解性マンガン | mg/l | 0.038 | <0.005 | 0.018 | 5 | |
| | クロム | mg/l | <0.005 | <0.005 | <0.005 | 7 | |
| | アンモニア性窒素 | mg/l | 0.19 | <0.02 | 0.09 | 7 | |
| | 磷酸態磷 | mg/l | 0.15 | 0.043 | 0.11 | 12 | |
| | 陰イオン界面活性剤 | mg/l | 0.46 | 0.08 | 0.25 | 6 | |
| | クロロフィルa | mg/l | | | | 0 | |
| | 塩素イオン | mg/l | 19 | 1.2 | 11 | 12 | |
| | 導電率 | mS/m | 31.7 | 17.1 | 24.5 | 24 | |
| 濁度 | 度 | <5 | <5 | <5 | 12 | | |

(資料)環境部環境総室環境保全課調

32 地下水水質調査結果

①平成20年度上半期実績（定点モニター地点 1:新田町 2:北口三丁目 3:青葉町 4:下向山町 5:国玉町）

| 測定項目 / 区域 | 単位 | 基準 | 定点モニター1 | 定点モニター2 | 定点モニター3 | 定点モニター4 | 定点モニター5 | 中村町 | 下河原町 |
|----------------------|------|--------|---------|---------|---------|---------|---------|---------|--------|
| 1 カドミウム | mg/l | 0.01 | | | | | | <0.001 | <0.001 |
| 2 全シアン | mg/l | ND | | <0.1 | <0.1 | | | <0.1 | <0.1 |
| 3 鉛 | mg/l | 0.01 | | <0.005 | <0.005 | | <0.005 | <0.005 | <0.005 |
| 4 六価クロム | mg/l | 0.05 | | | | | <0.02 | <0.02 | |
| 5 砒素 | mg/l | 0.01 | | <0.005 | <0.005 | | <0.005 | <0.005 | |
| 6 総水銀 | mg/l | 0.0005 | | | | | <0.0005 | <0.0005 | |
| 7 アルキル水銀 | mg/l | ND | | | | | | | |
| 8 PCB | mg/l | ND | | | | | | | |
| 9 ジクロロメタン | mg/l | 0.02 | | | | | <0.002 | <0.002 | |
| 10 四塩化炭素 | mg/l | 0.002 | | | | | <0.0002 | <0.0002 | |
| 11 1,2-ジクロロエタン | mg/l | 0.004 | <0.0004 | <0.0004 | <0.0004 | | <0.0004 | <0.0004 | |
| 12 1,1-ジクロロエチレン | mg/l | 0.02 | <0.002 | <0.002 | <0.002 | | <0.002 | <0.002 | |
| 13 シス-1,2-ジクロロエチレン | mg/l | 0.04 | <0.004 | <0.004 | <0.004 | | <0.004 | <0.004 | |
| 14 1,1,1-トリクロロエタン | mg/l | 1 | <0.0005 | <0.0005 | <0.0005 | | <0.0005 | <0.0005 | |
| 15 1,1,2-トリクロロエタン | mg/l | 0.006 | <0.0006 | <0.0006 | <0.0006 | | <0.0006 | <0.0006 | |
| 16 トリクロロエチレン | mg/l | 0.03 | 0.002 | <0.002 | <0.002 | | <0.002 | <0.002 | |
| 17 テトラクロロエチレン | mg/l | 0.01 | <0.0005 | <0.0005 | <0.0005 | | <0.0005 | <0.0005 | |
| 18 1,3-ジクロロプロペン | mg/l | 0.002 | | | | | <0.0002 | <0.0002 | |
| 19 チウラム | mg/l | 0.006 | | | | | | | |
| 20 シマジン | mg/l | 0.003 | | | | | | | |
| 21 チオベンカルブ | mg/l | 0.02 | | | | | | | |
| 22 ベンゼン | mg/l | 0.01 | | <0.001 | <0.001 | | <0.001 | <0.001 | |
| 23 セレン | mg/l | 0.01 | | | | | <0.002 | <0.002 | |
| 24 硝酸性窒素 | mg/l | 合計で | | | | 10.2 | 4.4 | 3.6 | |
| 25 亜硝酸性窒素 | mg/l | 10 | | | | <0.02 | <0.02 | <0.02 | |
| 26 ふっ素 | mg/l | 0.8 | | | | | 1.2 | 0.06 | 0.09 |
| 27 ほう素 | mg/l | 1 | | | | | <0.04 | <0.04 | |
| 28 クロホルム | mg/l | | | | | | | | |
| 29 トランス-1,2-ジクロロエチレン | mg/l | | | | | | | | |
| 30 1,2-ジクロロプロパン | mg/l | | | | | | | | |
| 31 P-ジクロロベンゼン | mg/l | | | | | | | | |
| 32 イソキサチオン | mg/l | | | | | | | | |
| 33 ダイアジノン | mg/l | | | | | | | | |
| 34 フェニトロチオン(MEP) | mg/l | | | | | | | | |
| 35 イソプロチオラン | mg/l | | | | | | | | |
| 36 オキシ銅(有機銅) | mg/l | | | | | | | | |
| 37 クロロタロニル(TPN) | mg/l | | | | | | | | |
| 38 プロピザミド | mg/l | | | | | | | | |
| 39 EPN | mg/l | | | | | | | | |
| 40 ジクロロボス(DDVP) | mg/l | | | | | | | | |
| 41 フェノブカルブ(BPMC) | mg/l | | | | | | | | |
| 42 イプロベンホス(IBP) | mg/l | | | | | | | | |
| 43 クロルニトロフェン(CNP) | mg/l | | | | | | | | |
| 44 トルエン | mg/l | | | | | | | | |
| 45 キシレン | mg/l | | | | | | | | |
| 46 フタル酸ジエチルヘキシル | mg/l | | | | | | | | |
| 47 ニッケル | mg/l | | | | | | | | |
| 48 モリブデン | mg/l | | | | | | | | |
| 49 アンチモン | mg/l | | | | | | | | |
| 50 塩化ビニルモノマー | mg/l | | | | | | | | |
| 51 エピクロロヒドリン | mg/l | | | | | | | | |
| 52 1,4-ジオキサン | mg/l | | | | | | | | |
| 53 全マンガン | mg/l | | | | | | | | |
| 54 水温 | °C | | 19.5 | 18.3 | 25.0 | 17.1 | 17.0 | 20.4 | 19.6 |
| 55 pH | - | | 6.4 | 6.6 | 7.5 | 6.1 | 7.7 | 6.3 | 6.4 |
| 56 導電率 | mS/m | | 18.7 | 8.6 | 38.3 | 30.4 | 36.3 | 15.7 | 17.2 |

| 測定項目 / 区域 | 単位 | 金竹町 | 善光寺町 | 高畑一丁目 | 蓬沢一丁目 | 川田町 | 上町 | 小曲町 | 下曽根町 | 古関町 |
|----------------------|------|---------|---------|---------|---------|---------|---------|---------|---------|---------|
| 1 カドミウム | mg/l | <0.001 | <0.001 | <0.001 | <0.001 | <0.001 | <0.001 | <0.001 | <0.001 | <0.001 |
| 2 全シアン | mg/l | <0.1 | <0.1 | <0.1 | <0.1 | <0.1 | <0.1 | <0.1 | <0.1 | <0.1 |
| 3 鉛 | mg/l | <0.005 | <0.005 | <0.005 | <0.005 | <0.005 | <0.005 | <0.005 | <0.005 | <0.005 |
| 4 六価クロム | mg/l | <0.02 | <0.02 | <0.02 | <0.02 | <0.02 | <0.02 | <0.02 | <0.02 | <0.02 |
| 5 砒素 | mg/l | <0.005 | <0.005 | <0.005 | <0.005 | <0.005 | <0.005 | <0.005 | <0.005 | <0.005 |
| 6 総水銀 | mg/l | <0.0005 | <0.0005 | <0.0005 | <0.0005 | <0.0005 | <0.0005 | <0.0005 | <0.0005 | <0.0005 |
| 7 アルキル水銀 | mg/l | | | | | | | | | |
| 8 PCB | mg/l | | | | | | | | | |
| 9 ジクロロメタン | mg/l | <0.002 | <0.002 | <0.002 | <0.002 | <0.002 | <0.002 | <0.002 | <0.002 | <0.002 |
| 10 四塩化炭素 | mg/l | <0.0002 | <0.0002 | <0.0002 | <0.0002 | <0.0002 | <0.0002 | <0.0002 | <0.0002 | <0.0002 |
| 11 1,2-ジクロロエタン | mg/l | <0.0004 | <0.0004 | <0.0004 | <0.0004 | <0.0004 | <0.0004 | <0.0004 | <0.0004 | <0.0004 |
| 12 1,1-ジクロロエチレン | mg/l | <0.002 | <0.002 | <0.002 | <0.002 | <0.002 | <0.002 | <0.002 | <0.002 | <0.002 |
| 13 シス-1,2-ジクロロエチレン | mg/l | <0.004 | <0.004 | <0.004 | <0.004 | <0.004 | <0.004 | <0.004 | <0.004 | <0.004 |
| 14 1,1,1-トリクロロエタン | mg/l | <0.0005 | <0.0005 | <0.0005 | <0.0005 | <0.0005 | <0.0005 | <0.0005 | <0.0005 | <0.0005 |
| 15 1,1,2-トリクロロエタン | mg/l | <0.0006 | <0.0006 | <0.0006 | <0.0006 | <0.0006 | <0.0006 | <0.0006 | <0.0006 | <0.0006 |
| 16 トリクロロエチレン | mg/l | <0.002 | <0.002 | <0.002 | <0.002 | <0.002 | <0.002 | <0.002 | <0.002 | <0.002 |
| 17 テトラクロロエチレン | mg/l | <0.0005 | <0.0005 | <0.0005 | <0.0005 | <0.0005 | <0.0005 | <0.0005 | <0.0005 | <0.0005 |
| 18 1,3-ジクロロプロペン | mg/l | <0.0002 | <0.0002 | <0.0002 | <0.0002 | <0.0002 | <0.0002 | <0.0002 | <0.0002 | <0.0002 |
| 19 チウラム | mg/l | | | | | | | | | |
| 20 シマジン | mg/l | | | | | | | | | |
| 21 チオベンカルブ | mg/l | | | | | | | | | |
| 22 ベンゼン | mg/l | <0.001 | <0.001 | <0.001 | <0.001 | <0.001 | <0.001 | <0.001 | <0.001 | <0.001 |
| 23 セレン | mg/l | <0.002 | <0.002 | <0.002 | <0.002 | <0.002 | <0.002 | <0.002 | <0.002 | <0.002 |
| 24 硝酸性窒素 | mg/l | 4.3 | 1.4 | <0.02 | <0.02 | 1.5 | <0.02 | 3.5 | <0.02 | <0.02 |
| 25 亜硝酸性窒素 | mg/l | <0.02 | <0.02 | <0.02 | <0.02 | <0.02 | <0.02 | <0.02 | <0.02 | <0.02 |
| 26 ふっ素 | mg/l | 0.10 | 0.12 | 0.20 | 0.39 | 0.11 | 0.36 | 0.11 | 0.08 | 0.43 |
| 27 ほう素 | mg/l | <0.04 | <0.04 | 0.07 | 0.60 | 0.06 | 0.11 | <0.04 | <0.04 | 0.12 |
| 28 クロホルム | mg/l | | | | | | | | | |
| 29 トランス-1,2-ジクロロエチレン | mg/l | | | | | | | | | |
| 30 1,2-ジクロロプロパン | mg/l | | | | | | | | | |
| 31 p-ジクロロベンゼン | mg/l | | | | | | | | | |
| 32 イソキサチオン | mg/l | | | | | | | | | |
| 33 ダイアジノン | mg/l | | | | | | | | | |
| 34 フェニトロチオン(MEP) | mg/l | | | | | | | | | |
| 35 イソプロチオラン | mg/l | | | | | | | | | |
| 36 オキシ銅(有機銅) | mg/l | | | | | | | | | |
| 37 クロタロニル(TPN) | mg/l | | | | | | | | | |
| 38 プロピザミド | mg/l | | | | | | | | | |
| 39 EPN | mg/l | | | | | | | | | |
| 40 ジクロロボス(DDVP) | mg/l | | | | | | | | | |
| 41 フェノブカルブ(BPMC) | mg/l | | | | | | | | | |
| 42 イプロベンホス(IBP) | mg/l | | | | | | | | | |
| 43 クロルニトロフェン(CNP) | mg/l | | | | | | | | | |
| 44 トルエン | mg/l | | | | | | | | | |
| 45 キシレン | mg/l | | | | | | | | | |
| 46 フタル酸ジエチルヘキシル | mg/l | | | | | | | | | |
| 47 ニッケル | mg/l | | | | | | | | | |
| 48 モリブデン | mg/l | | | | | | | | | |
| 49 アンチモン | mg/l | | | | | | | | | |
| 50 塩化ビニルモノマー | mg/l | | | | | | | | | |
| 51 エピクロロヒドリン | mg/l | | | | | | | | | |
| 52 1,4-ジオキサン | mg/l | | | | | | | | | |
| 53 全マンガン | mg/l | | | | | | | | | |
| 54 水温 | °C | 19.8 | 20.1 | 18.0 | 17.4 | 23.1 | 22.5 | 18.2 | 23.0 | 20.6 |
| 55 pH | - | 6.4 | 6.5 | 6.6 | 7.2 | 6.8 | 7.4 | 7.4 | 6.8 | 8.9 |
| 56 導電率 | mS/m | 19.1 | 29.4 | 15.5 | 34.8 | 15.3 | 25.6 | 18.9 | 21.7 | 47.5 |

②平成20年度下半期実績(定点モニター地点 1:新田町 2:北口三丁目 3:青葉町 4:下向山町 5:国玉町)

| 測定項目 / 区域 | 単位 | 基準 | 定点モニター1 | 定点モニター2 | 定点モニター3 | 定点モニター4 | 定点モニター5 | 中村町 | 下河原町 |
|----------------------|------|--------|---------|---------|---------|---------|---------|----------|----------|
| 1 カドミウム | mg/l | 0.01 | | | | | | <0.001 | <0.001 |
| 2 全シアン | mg/l | ND | | <0.1 | <0.1 | | | <0.1 | <0.1 |
| 3 鉛 | mg/l | 0.01 | | <0.005 | <0.005 | | <0.005 | <0.005 | <0.005 |
| 4 六価クロム | mg/l | 0.05 | | | | | | <0.02 | <0.02 |
| 5 砒素 | mg/l | 0.01 | | <0.005 | <0.005 | | | <0.005 | <0.005 |
| 6 総水銀 | mg/l | 0.0005 | | | | | | <0.0005 | <0.0005 |
| 7 アルキル水銀 | mg/l | ND | | | | | | | |
| 8 PCB | mg/l | ND | | | | | | <0.0005 | <0.0005 |
| 9 ジクロロメタン | mg/l | 0.02 | | | | | | <0.002 | <0.002 |
| 10 四塩化炭素 | mg/l | 0.002 | | | | | | <0.0002 | <0.0002 |
| 11 1,2-ジクロロエタン | mg/l | 0.004 | <0.0004 | <0.0004 | <0.0004 | | | <0.0004 | <0.0004 |
| 12 1,1-ジクロロエチレン | mg/l | 0.02 | <0.002 | <0.002 | <0.002 | | | <0.002 | <0.002 |
| 13 シス-1,2-ジクロロエチレン | mg/l | 0.04 | <0.004 | <0.004 | <0.004 | | | <0.004 | <0.004 |
| 14 1,1,1-トリクロロエタン | mg/l | 1 | <0.0005 | <0.0005 | <0.0005 | | | <0.0005 | <0.0005 |
| 15 1,1,2-トリクロロエタン | mg/l | 0.006 | <0.0006 | <0.0006 | <0.0006 | | | <0.0006 | <0.0006 |
| 16 トリクロロエチレン | mg/l | 0.03 | 0.010 | <0.002 | <0.002 | | | <0.002 | <0.002 |
| 17 テトラクロロエチレン | mg/l | 0.01 | <0.0005 | <0.0005 | <0.0005 | | | <0.0005 | <0.0005 |
| 18 1,3-ジクロロプロペン | mg/l | 0.002 | | | | | | <0.0002 | <0.0002 |
| 19 チウラム | mg/l | 0.006 | | | | | | <0.0006 | <0.0006 |
| 20 シマジン | mg/l | 0.003 | | | | | | <0.0003 | <0.0003 |
| 21 チオベンカルブ | mg/l | 0.02 | | | | | | <0.002 | <0.002 |
| 22 ベンゼン | mg/l | 0.01 | | <0.001 | <0.001 | | | <0.001 | <0.001 |
| 23 セレン | mg/l | 0.01 | | | | | | <0.002 | <0.002 |
| 24 硝酸性窒素 | mg/l | 合計で | | | | 14 | | 4.1 | 3.7 |
| 25 亜硝酸性窒素 | mg/l | 10 | | | | <0.02 | | <0.02 | <0.02 |
| 26 ふっ素 | mg/l | 0.8 | | | | | 0.88 | <0.05 | <0.05 |
| 27 ほう素 | mg/l | 1 | | | | | | <0.04 | <0.04 |
| 28 クロロホルム | mg/l | | | | | | | <0.001 | <0.001 |
| 29 トランス-1,2-ジクロロエチレン | mg/l | | | | | | | <0.005 | <0.005 |
| 30 1,2-ジクロロプロパン | mg/l | | | | | | | <0.005 | <0.005 |
| 31 p-ジクロロベンゼン | mg/l | | | | | | | <0.005 | <0.005 |
| 32 インキサチオン | mg/l | | | | | | | <0.0008 | <0.0008 |
| 33 ダイアジン | mg/l | | | | | | | <0.0005 | <0.0005 |
| 34 フェニトロチオン(MEP) | mg/l | | | | | | | <0.0003 | <0.0003 |
| 35 イソプロチオラン | mg/l | | | | | | | <0.004 | <0.004 |
| 36 オキシ銅(有機銅) | mg/l | | | | | | | <0.004 | <0.004 |
| 37 クロロタロニル(TPN) | mg/l | | | | | | | <0.004 | <0.004 |
| 38 プロピザミド | mg/l | | | | | | | <0.0008 | <0.0008 |
| 39 EPN | mg/l | | | | | | | <0.0006 | <0.0006 |
| 40 ジクロロボス(DDVP) | mg/l | | | | | | | <0.001 | <0.001 |
| 41 フェノプロカルブ(BPMC) | mg/l | | | | | | | <0.002 | <0.002 |
| 42 イプロベンホス(IBP) | mg/l | | | | | | | <0.0008 | <0.0008 |
| 43 クロロニトロフェン(CNP) | mg/l | | | | | | | <0.0005 | <0.0005 |
| 44 トルエン | mg/l | | | | | | | <0.005 | <0.005 |
| 45 キシレン | mg/l | | | | | | | <0.005 | <0.005 |
| 46 フタル酸ジエチルヘキシル | mg/l | | | | | | | <0.006 | <0.006 |
| 47 ニッケル | mg/l | | | | | | | <0.001 | <0.001 |
| 48 モリブデン | mg/l | | | | | | | <0.007 | <0.007 |
| 49 アンチモン | mg/l | | | | | | | <0.0002 | <0.0002 |
| 50 塩化ビニルモノマー | mg/l | | | | | | | <0.0002 | <0.0002 |
| 51 エピクロロヒドリン | mg/l | | | | | | | <0.00004 | <0.00004 |
| 52 1,4-ジオキサン | mg/l | | | | | | | <0.005 | <0.005 |
| 53 全マンガン | mg/l | | | | | | | <0.02 | <0.02 |
| 54 水温 | °C | | 17.0 | 8.1 | 20.3 | 13.0 | 16.0 | 15.6 | 18.4 |
| 55 pH | - | | 6.5 | 6.8 | 7.6 | 6.5 | 7.8 | 6.4 | 6.4 |
| 56 導電率 | mS/m | | 18.7 | 9.3 | 34.0 | 25.1 | 43.5 | 14.0 | 15.0 |

| 測定項目 / 区域 | 単位 | 金竹町 | 善光寺町 | 高畑一丁目 | 蓬沢一丁目 | 川田町 | 上町 | 小曲町 | 下曽根町 | 古関町 |
|----------------------|------|----------|----------|----------|----------|----------|----------|----------|----------|----------|
| 1 カドミウム | mg/l | <0.001 | <0.001 | <0.001 | <0.001 | <0.001 | <0.001 | <0.001 | <0.001 | <0.001 |
| 2 全シアン | mg/l | <0.1 | <0.1 | <0.1 | <0.1 | <0.1 | <0.1 | <0.1 | <0.1 | <0.1 |
| 3 鉛 | mg/l | <0.005 | <0.005 | <0.005 | <0.005 | <0.005 | <0.005 | <0.005 | <0.005 | <0.005 |
| 4 六価クロム | mg/l | <0.02 | <0.02 | <0.02 | <0.02 | <0.02 | <0.02 | <0.02 | <0.02 | <0.02 |
| 5 砒素 | mg/l | <0.005 | <0.005 | <0.005 | <0.005 | <0.005 | <0.005 | <0.005 | <0.005 | <0.005 |
| 6 総水銀 | mg/l | <0.0005 | <0.0005 | <0.0005 | <0.0005 | <0.0005 | <0.0005 | <0.0005 | <0.0005 | <0.0005 |
| 7 アルキル水銀 | mg/l | | | | | | | | | |
| 8 PCB | mg/l | <0.0005 | <0.0005 | <0.0005 | <0.0005 | <0.0005 | <0.0005 | <0.0005 | <0.0005 | <0.0005 |
| 9 ジクロロメタン | mg/l | <0.002 | <0.002 | <0.002 | <0.002 | <0.002 | <0.002 | <0.002 | <0.002 | <0.002 |
| 10 四塩化炭素 | mg/l | <0.0002 | <0.0002 | <0.0002 | <0.0002 | <0.0002 | <0.0002 | <0.0002 | <0.0002 | <0.0002 |
| 11 1,2-ジクロロエタン | mg/l | <0.0004 | <0.0004 | <0.0004 | <0.0004 | <0.0004 | <0.0004 | <0.0004 | <0.0004 | <0.0004 |
| 12 1,1-ジクロロエチレン | mg/l | <0.002 | <0.002 | <0.002 | <0.002 | <0.002 | <0.002 | <0.002 | <0.002 | <0.002 |
| 13 シス-1,2-ジクロロエチレン | mg/l | <0.004 | <0.004 | <0.004 | <0.004 | <0.004 | <0.004 | <0.004 | <0.004 | <0.004 |
| 14 1,1,1-トリクロロエタン | mg/l | <0.0005 | <0.0005 | <0.0005 | <0.0005 | <0.0005 | <0.0005 | <0.0005 | <0.0005 | <0.0005 |
| 15 1,1,2-トリクロロエタン | mg/l | <0.0006 | <0.0006 | <0.0006 | <0.0006 | <0.0006 | <0.0006 | <0.0006 | <0.0006 | <0.0006 |
| 16 トリクロロエチレン | mg/l | <0.002 | <0.002 | <0.002 | <0.002 | <0.002 | <0.002 | <0.002 | <0.002 | <0.002 |
| 17 テトラクロロエチレン | mg/l | <0.0005 | <0.0005 | <0.0005 | <0.0005 | <0.0005 | <0.0005 | <0.0005 | <0.0005 | <0.0005 |
| 18 1,3-ジクロロプロペン | mg/l | <0.0002 | <0.0002 | <0.0002 | <0.0002 | <0.0002 | <0.0002 | <0.0002 | <0.0002 | <0.0002 |
| 19 チウラム | mg/l | <0.0006 | <0.0006 | <0.0006 | <0.0006 | <0.0006 | <0.0006 | <0.0006 | <0.0006 | <0.0006 |
| 20 シマジン | mg/l | <0.0003 | <0.0003 | <0.0003 | <0.0003 | <0.0003 | <0.0003 | <0.0003 | <0.0003 | <0.0003 |
| 21 チオベンカルブ | mg/l | <0.002 | <0.002 | <0.002 | <0.002 | <0.002 | <0.002 | <0.002 | <0.002 | <0.002 |
| 22 ベンゼン | mg/l | <0.001 | <0.001 | <0.001 | <0.001 | <0.001 | <0.001 | <0.001 | <0.001 | <0.001 |
| 23 セレン | mg/l | <0.002 | <0.002 | <0.002 | <0.002 | <0.002 | <0.002 | <0.002 | <0.002 | <0.002 |
| 24 硝酸性窒素 | mg/l | 3.9 | 1.1 | 2.1 | <0.02 | 0.56 | <0.02 | 2.9 | 4.6 | 0.33 |
| 25 亜硝酸性窒素 | mg/l | <0.02 | <0.02 | <0.02 | <0.02 | <0.02 | <0.02 | <0.02 | <0.02 | <0.02 |
| 26 ふっ素 | mg/l | <0.05 | <0.05 | 0.08 | 0.18 | 0.06 | 0.18 | 0.06 | <0.05 | 0.44 |
| 27 ほう素 | mg/l | <0.04 | <0.04 | 0.07 | 0.66 | 0.04 | 0.11 | <0.04 | <0.04 | 0.13 |
| 28 クロホルム | mg/l | <0.001 | <0.001 | <0.001 | <0.001 | <0.001 | <0.001 | <0.001 | <0.001 | 0.002 |
| 29 トランス-1,2-ジクロロエチレン | mg/l | <0.005 | <0.005 | <0.005 | <0.005 | <0.005 | <0.005 | <0.005 | <0.005 | <0.005 |
| 30 1,2-ジクロロプロパン | mg/l | <0.005 | <0.005 | <0.005 | <0.005 | <0.005 | <0.005 | <0.005 | <0.005 | <0.005 |
| 31 p-ジクロロベンゼン | mg/l | <0.005 | <0.005 | <0.005 | <0.005 | <0.005 | <0.005 | <0.005 | <0.005 | <0.005 |
| 32 イソキサチオン | mg/l | <0.0008 | <0.0008 | <0.0008 | <0.0008 | <0.0008 | <0.0008 | <0.0008 | <0.0008 | <0.0008 |
| 33 ダイアジン | mg/l | <0.0005 | <0.0005 | <0.0005 | <0.0005 | <0.0005 | <0.0005 | <0.0005 | <0.0005 | <0.0005 |
| 34 フェニトロチオン(MEP) | mg/l | <0.0003 | <0.0003 | <0.0003 | <0.0003 | <0.0003 | <0.0003 | <0.0003 | <0.0003 | <0.0003 |
| 35 イソプロチオラン | mg/l | <0.004 | <0.004 | <0.004 | <0.004 | <0.004 | <0.004 | <0.004 | <0.004 | <0.004 |
| 36 オキシ銅(有機銅) | mg/l | <0.004 | <0.004 | <0.004 | <0.004 | <0.004 | <0.004 | <0.004 | <0.004 | <0.004 |
| 37 クロロタロニル(TPN) | mg/l | <0.004 | <0.004 | <0.004 | <0.004 | <0.004 | <0.004 | <0.004 | <0.004 | <0.004 |
| 38 プロピザミド | mg/l | <0.0008 | <0.0008 | <0.0008 | <0.0008 | <0.0008 | <0.0008 | <0.0008 | <0.0008 | <0.0008 |
| 39 EPN | mg/l | <0.0006 | <0.0006 | <0.0006 | <0.0006 | <0.0006 | <0.0006 | <0.0006 | <0.0006 | <0.0006 |
| 40 ジクロロボス(DDVP) | mg/l | <0.001 | <0.001 | <0.001 | <0.001 | <0.001 | <0.001 | <0.001 | <0.001 | <0.001 |
| 41 フェンプロピル(BPMC) | mg/l | <0.002 | <0.002 | <0.002 | <0.002 | <0.002 | <0.002 | <0.002 | <0.002 | <0.002 |
| 42 イプロベンホス(IBP) | mg/l | <0.0008 | <0.0008 | <0.0008 | <0.0008 | <0.0008 | <0.0008 | <0.0008 | <0.0008 | <0.0008 |
| 43 クロロニトロフェン(CNP) | mg/l | <0.0005 | <0.0005 | <0.0005 | <0.0005 | <0.0005 | <0.0005 | <0.0005 | <0.0005 | <0.0005 |
| 44 トルエン | mg/l | <0.005 | <0.005 | <0.005 | <0.005 | <0.005 | <0.005 | <0.005 | <0.005 | <0.005 |
| 45 キシレン | mg/l | <0.005 | <0.005 | <0.005 | <0.005 | <0.005 | <0.005 | <0.005 | <0.005 | <0.005 |
| 46 フタル酸ジエチルヘキシル | mg/l | <0.006 | <0.006 | <0.006 | <0.006 | <0.006 | <0.006 | <0.006 | <0.006 | <0.006 |
| 47 ニッケル | mg/l | <0.001 | <0.001 | <0.001 | <0.001 | <0.001 | <0.001 | <0.001 | <0.001 | <0.001 |
| 48 モリブデン | mg/l | <0.007 | <0.007 | <0.007 | <0.007 | <0.007 | <0.007 | <0.007 | <0.007 | <0.007 |
| 49 アンチモン | mg/l | <0.0002 | <0.0002 | <0.0002 | <0.0002 | <0.0002 | <0.0002 | <0.0002 | <0.0002 | <0.0002 |
| 50 塩化ビニルモノマー | mg/l | <0.0002 | <0.0002 | <0.0002 | <0.0002 | <0.0002 | <0.0002 | <0.0002 | <0.0002 | <0.0002 |
| 51 エピクロロヒドリン | mg/l | <0.00004 | <0.00004 | <0.00004 | <0.00004 | <0.00004 | <0.00004 | <0.00004 | <0.00004 | <0.00004 |
| 52 1,4-ジオキサン | mg/l | <0.005 | <0.005 | <0.005 | <0.005 | <0.005 | <0.005 | <0.005 | <0.005 | <0.005 |
| 53 全マンガン | mg/l | <0.02 | <0.02 | <0.02 | <0.02 | <0.02 | <0.02 | <0.02 | <0.02 | <0.02 |
| 54 水温 | °C | 17.0 | 14.3 | 17.1 | 17.0 | 9.0 | 18.0 | 15.9 | 21.0 | 16.0 |
| 55 pH | - | 6.5 | 6.8 | 6.5 | 7.4 | 6.6 | 7.5 | 7.6 | 7.0 | 9.2 |
| 56 導電率 | mS/m | 16.1 | 21.8 | 19.6 | 31.0 | 13.5 | 22.4 | 16.1 | 16.7 | 39.2 |

(資料) 環境部環境総室環境保全課調

9 福 祉

1 国民健康保険被保険者の状況 (単位:人、世帯)

| 区分 / 年度 | 平成18年度 | 平成19年度 | 平成20年度 |
|---------|---------|---------|---------|
| 人 口 | 198,982 | 198,594 | 198,336 |
| 被 保 険 者 | 81,194 | 79,746 | 59,291 |
| 加 入 世 帯 | 44,883 | 44,728 | 33,768 |

※ 人口は、各年度3月31日現在住民登録人口(外国人を含む)

(資料)市民生活部市民生活総室国保年金課調 (国民健康保険事業状況報告書)

2 国民健康保険給付状況

| 区分 / 年度 | | 単位 | 平成18年度 | 平成19年度 | 平成20年度 |
|----------------|--------|----|---------------------------|---------------------------|-------------------------|
| 療養給付費 A | 件 数 | 件 | 799,957 (233,766) | 826,281 (249,184) | 838,747 (50,345) |
| | 保険者負担額 | 千円 | 11,196,377 (3,278,415) | 11,522,835 (3,451,689) | 11,454,782 (693,132) |
| | 伸 張 率 | % | 103.56 (112.41) | 102.92 (105.29) | 99.41 (20.08) |
| 療 養 費 B | 件 数 | 件 | 19,702 (5,202) | 22,145 (5,906) | 22,447 (2,119) |
| | 保険者負担額 | 千円 | 162,458 (49,028) | 187,452 (56,508) | 188,823 (19,711) |
| | 伸 張 率 | % | 114.15 (136.25) | 115.38 (115.26) | 100.73 (34.88) |
| 療 養 諸 費 A+B | 件 数 | 件 | 819,659 (238,968) | 848,426 (255,090) | 861,194 (52,464) |
| | 保険者負担額 | 千円 | 11,358,835 (3,327,443) | 11,710,287 (3,508,197) | 11,643,605 (712,843) |
| | 伸 張 率 | % | 103.70 (112.71) | 103.09 (105.43) | 99.43 (20.32) |
| 高 額 療 養 費 | 件 数 | 件 | 12,661 (2,859) | 13,746 (3,286) | 16,304 (1,469) |
| | 保険者負担額 | 千円 | 1,058,586 (219,538) | 1,058,432 (211,872) | 1,182,169 (85,962) |
| | 伸 張 率 | % | 96.77 (105.71) | 99.99 (96.51) | 111.69 (40.57) |
| 出産育児一時金 | 件 数 | 件 | 320 | 291 | 349 |
| | 保険者負担額 | 千円 | 104,250 | 101,800 | 123,590 |
| | 伸 張 率 | % | 99.86 | 97.65 | 121.40 |
| 葬 祭 費 | 件 数 | 件 | 1,322 | 1,288 | 321 |
| | 保険者負担額 | 千円 | 79,290 | 77,280 | 19,260 |
| | 伸 張 率 | % | 101.61 | 97.47 | 24.92 |
| 保 険 給 付 費 合 計 | | 千円 | 12,600,961 | 12,947,799 | 12,968,624 |
| 伸 張 率 | | % | 103.03 | 102.75 | 100.16 |

※ ()は、退職者再掲

(資料)市民生活部市民生活総室国保年金課調

(国民健康保険事業状況報告書)

3 国民健康保険被保険者の事由別異動状況

(単位:人)

| 区分 / 年度 | 平成18年度 | 平成19年度 | 平成20年度 | |
|---------|--------|--------|--------|--------|
| 増 | 総数 | 13,741 | 12,672 | 12,617 |
| | 転入 | 2,325 | 1,999 | 2,256 |
| | 社保離脱 | 6,273 | 6,336 | 6,673 |
| | 生保廃止 | 52 | 29 | 57 |
| | 出生 | 350 | 318 | 360 |
| | その他 | 4,741 | 3,990 | 3,271 |
| 減 | 総数 | 14,704 | 14,120 | 33,072 |
| | 転出 | 2,091 | 2,016 | 1,693 |
| | 社保加入 | 6,365 | 6,361 | 5,666 |
| | 生保開始 | 181 | 164 | 111 |
| | 死亡 | 1,368 | 1,376 | 317 |
| | その他 | 4,699 | 4,203 | 25,285 |

(資料)市民生活部市民生活総室国保年金課調(国民健康保険事業状況報告書)

4 国民健康保険被保険者給付状況(平成20年度)

| 区分 / 項目 | 被保険者 | 件数 | 日数 | 費用額 | 受診率 | 1件当たり費用額 | 1人当たり費用額 | 1日当たり費用額 | |
|---------|-------|--------|---------|-----------|----------------|----------|----------|----------|--------|
| 単位 | 人 | 件 | 日 | 円 | % | 円 | 円 | 円 | |
| 入院 | 前期高齢者 | 17,609 | 4,307 | 64,397 | 2,095,617,910 | 24.46 | 486,561 | 119,008 | 32,542 |
| | 一般 | 40,307 | 6,545 | 122,328 | 2,746,339,494 | 16.24 | 419,609 | 68,136 | 22,451 |
| | 退職者 | 1,375 | 577 | 8,089 | 279,971,017 | 41.96 | 485,218 | 203,615 | 34,611 |
| | 計 | 59,291 | 11,429 | 194,814 | 5,121,928,421 | 19.28 | 448,152 | 86,386 | 26,291 |
| 入院外 | 前期高齢者 | 17,609 | 208,941 | 371,336 | 2,604,225,728 | 1,186.56 | 12,464 | 147,892 | 7,013 |
| | 一般 | 40,307 | 239,734 | 413,340 | 3,197,822,673 | 594.77 | 13,339 | 79,337 | 7,737 |
| | 退職者 | 1,375 | 28,937 | 50,647 | 395,670,456 | 2,104.51 | 13,674 | 287,760 | 7,812 |
| | 計 | 59,291 | 477,612 | 835,323 | 6,197,718,857 | 805.54 | 12,976 | 104,531 | 7,420 |
| 歯科 | 前期高齢者 | 17,609 | 31,771 | 77,868 | 500,629,910 | 180.42 | 15,757 | 28,430 | 6,429 |
| | 一般 | 40,307 | 49,623 | 111,592 | 705,505,895 | 123.11 | 14,217 | 17,503 | 6,322 |
| | 退職者 | 1,375 | 4,988 | 12,399 | 77,671,616 | 362.76 | 15,572 | 56,488 | 6,264 |
| | 計 | 59,291 | 86,382 | 201,859 | 1,283,807,421 | 145.69 | 14,862 | 21,653 | 6,360 |
| 診療費計 | 前期高齢者 | 17,609 | 245,019 | 513,601 | 5,200,473,548 | 1,391.44 | 21,225 | 295,330 | 10,126 |
| | 一般 | 40,307 | 295,902 | 647,260 | 6,649,668,062 | 734.12 | 22,473 | 164,976 | 10,274 |
| | 退職者 | 1,375 | 34,502 | 71,135 | 753,313,089 | 2,509.24 | 21,834 | 547,864 | 10,590 |
| | 計 | 59,291 | 575,423 | 1,231,996 | 12,603,454,699 | 970.51 | 21,903 | 212,569 | 10,230 |
| 調剤 | 前期高齢者 | 17,609 | 117,525 | 150,120 | 1,335,428,468 | 667.41 | 11,363 | 75,838 | - |
| | 一般 | 40,307 | 129,628 | 171,561 | 1,242,936,393 | 321.60 | 9,588 | 30,837 | - |
| | 退職者 | 1,375 | 15,831 | 20,315 | 183,125,932 | 1,151.35 | 11,568 | 133,182 | - |
| | 計 | 59,291 | 262,984 | - | 2,761,490,793 | 443.55 | 10,501 | 46,575 | - |
| 食事療養 | 前期高齢者 | 17,609 | 4,128 | 160,628 | 109,995,764 | 23 | 26,646 | 6,247 | 685 |
| | 一般 | 40,307 | 6,186 | 329,699 | 219,161,249 | 15 | 35,429 | 5,437 | 665 |
| | 退職者 | 1,375 | 538 | 19,238 | 13,156,284 | 39 | 24,454 | 9,568 | 684 |
| | 計 | 59,291 | 10,852 | 509,565 | 342,313,297 | 18 | 31,544 | 5,773 | 672 |
| 訪問看護 | 前期高齢者 | 17,609 | 126 | 935 | 9,648,900 | 0.72 | 76,579 | 548 | 10,320 |
| | 一般 | 40,307 | 202 | 1,654 | 15,896,504 | 0.50 | 78,696 | 394 | 9,611 |
| | 退職者 | 1,375 | 12 | 60 | 589,850 | 0.87 | 49,154 | 429 | 9,831 |
| | 計 | 59,291 | 340 | 2,649 | 26,135,254 | 0.57 | 76,868 | 441 | 9,866 |
| 療養費 | 前期高齢者 | 17,609 | 7,184 | - | 96,930,618 | 40.80 | 13,493 | 5,505 | - |
| | 一般 | 40,307 | 13,144 | - | 133,664,640 | 32.61 | 10,169 | 3,316 | - |
| | 退職者 | 1,375 | 2,119 | - | 26,091,735 | 154.11 | 12,313 | 18,976 | - |
| | 計 | 59,291 | 22,447 | - | 256,686,993 | 37.86 | 11,435 | 4,329 | - |
| 食事差額 | 前期高齢者 | 17,609 | 0 | - | - | 0.00 | - | - | - |
| | 一般 | 40,307 | 12 | - | - | 0.03 | - | - | - |
| | 退職者 | 1,375 | 0 | - | - | 0.00 | - | - | - |
| | 計 | 59,291 | 12 | - | - | 0.02 | - | - | - |
| 移送費 | 前期高齢者 | 17,609 | 0 | - | 0 | 0.00 | 0 | 0 | - |
| | 一般 | 40,307 | 0 | - | 0 | 0.00 | 0 | 0 | - |
| | 退職者 | 1,375 | 0 | - | 0 | 0.00 | 0 | 0 | - |
| | 計 | 59,291 | 0 | - | 0 | 0.00 | 0 | 0 | - |
| 療養諸費 | 前期高齢者 | 17,609 | 373,982 | 514,536 | 6,752,477,298 | 2,123.81 | 18,056 | 383,467 | 13,123 |
| | 一般 | 40,307 | 445,074 | 648,914 | 8,261,326,848 | 1,104.21 | 18,562 | 204,960 | 12,731 |
| | 退職者 | 1,375 | 52,464 | 71,195 | 976,276,890 | 3,815.56 | 18,609 | 710,020 | 13,713 |
| | 計 | 59,291 | 871,520 | 1,234,645 | 15,990,081,036 | 1,469.90 | 18,347 | 269,688 | 12,951 |

※ 診療費計は、入院・入院外・歯科の合計とする。

※ 食事療養の件数・日数・一件当たり費用額・一日当たり費用額は、再掲である。

※ 療養諸費は、診療費計・調剤・訪問看護・療養費・食事差額・移送費の合計とする。

(資料)市民生活部市民生活総室国保年金課調(国民健康保険事業状況報告書)

5 国民健康保険料調定額と収納額の推移

(単位:円)

| 区分 / 年度 | | 平成18年度 | 平成19年度 | 平成20年度 |
|----------|-------|---------------|----------------|---------------|
| 調定額 | 現年度分 | 7,341,062,420 | 7,708,401,170 | 6,212,599,540 |
| | 滞納繰越分 | 2,565,619,198 | 2,559,820,708 | 2,422,027,882 |
| | 計 | 9,906,681,618 | 10,268,221,878 | 8,634,627,422 |
| 収納額 | 現年度分 | 6,443,806,931 | 6,715,676,143 | 5,178,758,726 |
| | 滞納繰越分 | 228,943,974 | 234,048,071 | 241,745,425 |
| | 計 | 6,672,750,905 | 6,949,724,214 | 5,420,504,151 |
| 収納率 | 現年度分 | 87.78 | 87.12 | 83.36 |
| | 滞納繰越分 | 8.92 | 9.14 | 9.98 |
| | 計 | 67.36 | 67.68 | 62.78 |
| 世帯当たり調定額 | 現年度分 | 163,560 | 172,340 | 183,979 |
| 世帯当たり収納額 | 現年度分 | 143,569 | 150,145 | 153,363 |
| 1人当たり調定額 | 現年度分 | 90,414 | 96,662 | 104,781 |
| 1人当たり収納額 | 現年度分 | 79,363 | 84,213 | 87,345 |

※ 調定額、収納額には未還付分を含む。

(資料)市民生活部市民生活総室国保年金課調(国民健康保険事業状況報告書)

6 国民年金(拠出制)受給状況

(単位:人・千円)

| 区分 / 年度 | | 平成18年度 | 平成19年度 | 平成20年度 |
|---------|----|------------|------------|------------|
| 老齢年金 | 人員 | 7,969 | 7,420 | 6,927 |
| | 金額 | 2,851,334 | 2,655,311 | 2,465,486 |
| 障害年金 | 人員 | 201 | 190 | 176 |
| | 金額 | 177,824 | 168,319 | 154,656 |
| 母子年金 | 人員 | 0 | 0 | 0 |
| | 金額 | 0 | 0 | 0 |
| 遺児年金 | 人員 | - | - | - |
| | 金額 | - | - | - |
| 寡婦年金 | 人員 | 96 | 87 | 77 |
| | 金額 | 43,464 | 38,967 | 34,174 |
| 死亡一時金 | 人員 | 57 | 44 | 56 |
| | 金額 | 8,857 | 6,522 | 8,487 |
| 老齢基礎年金 | 人員 | 33,035 | 34,888 | 34,762 |
| | 金額 | 20,923,153 | 22,154,481 | 23,459,412 |
| 障害基礎年金 | 人員 | 2,670 | 2,739 | 2,797 |
| | 金額 | 2,413,154 | 2,465,389 | 2,512,201 |
| 遺族基礎年金 | 人員 | 481 | 456 | 428 |
| | 金額 | 375,461 | 357,388 | 336,619 |

※ 障害福祉年金は障害基礎年金に含む。

(資料)市民生活部市民生活総室国保年金課調

7 国民年金(拠出制)被保険者状況 (単位:人)

| 区分 / 年度 | | 平成18年度 | 平成19年度 | 平成20年度 |
|---------|----|--------|--------|--------|
| 被保険者数 | 1号 | 31,705 | 30,381 | 30,890 |
| | 3号 | 14,232 | 14,366 | 14,439 |
| | 任意 | 287 | 327 | 386 |
| | 計 | 46,224 | 45,074 | 45,715 |
| 不在被保険者数 | | 1,418 | 1,043 | 821 |
| 免除被保険者数 | | 10,335 | 10,932 | 10,439 |
| 免除率(%) | | 31.5 | 35 | 34.6 |

(資料)市民生活部市民生活総室国保年金課調

8 福祉年金受給状況

| 区分 / 年度 | | 平成18年度 | 平成19年度 | 平成20年度 |
|---------|----|--------|--------|--------|
| 老齢福祉年金 | 人員 | 83 | 62 | 37 |
| | 金額 | 26,196 | 17,848 | 11,852 |

(資料)市民生活部市民生活総室国保年金課調

9 老人施設への措置収容状況

(単位:人)

| 施設名 | | 設置主体 | 所在地 | 平成18年度 措置人員 | 平成19年度 措置人員 | 平成20年度 措置人員 |
|---------|----------|-------------|------------------|----------------|----------------|----------------|
| 養護老人ホーム | 春風寮 | 社会福祉法人 | 甲府市桜井町558 | 82 | 87 | 84 |
| | 和告寮 | 社会福祉法人 | 甲府市中村町4-12 | 55 | 55 | 55 |
| | 聖ヨゼフ寮 | 社会福祉法人 | 甲府市元紺屋町60 | 44 | 42 | 38 |
| | 青い鳥老人ホーム | 山梨県 | 笛吹市春日居町小松855-192 | 12 | 13 | 11 |
| | 静心寮 | 韮崎市 | 韮崎市藤井町南下条791 | 3 | 3 | 3 |
| | 豊寿荘 | 山梨県 | 南アルプス市十日市場727 | 4 | 6 | 5 |
| | 慈恵寮 | 南アルプス市 | 南アルプス市小笠原880-3 | 3 | 3 | 3 |
| | 功德会 | 社会福祉法人 | 南巨摩郡身延町梅平3180-2 | 4 | 3 | 3 |
| | 光珠荘 | 社会福祉法人 | 笛吹市御坂町上黒駒2964 | 5 | 4 | 3 |
| | 大鶴楽生園 | 東部養護老人ホーム組合 | 北都留郡上野原町大倉30 | 0 | 0 | 0 |
| 晴風園 | 山梨市 | 山梨市大野1035-1 | 2 | 3 | 3 | |
| 合計 | | | | 214 | 219 | 208 |

(資料)福祉部高齢者支援室高齢者福祉課調

10 福祉総合相談窓口利用状況

(単位:件数)

| 区分 / 年度 | 平成18年度 | 平成19年度 | 平成20年度 |
|--------------|--------|--------|--------|
| 助言指導(他機関紹介含) | 1,088 | 407 | 186 |
| 電話相談 | 94 | 45 | 7 |
| 他課案内等 | 5,167 | 5,780 | 9,505 |
| 計 | 6,349 | 6,232 | 9,698 |

(資料)福祉部高齢者支援室介護保険課調

11 福祉センター利用状況

| 年度 / 区分 | 甲府市福祉センター | | | | |
|---------|-----------|---------|-------|---------|---------|
| | 老人 | 障害者 | 母子 | 計 | |
| 平成18年度 | 178,940 | 3,534 | 738 | 183,212 | |
| 平成19年度 | 175,149 | 3,965 | 1,006 | 180,120 | |
| 平成20年度 | 玉諸福祉センター | 53,596 | 685 | 388 | 54,669 |
| | 山宮福祉センター | 34,337 | 544 | 128 | 35,009 |
| | 貢川福祉センター | 50,633 | 2,376 | 144 | 53,153 |
| | 相川福祉センター | 44,474 | 444 | 188 | 45,106 |
| | 合計 | 183,040 | 4,049 | 848 | 187,937 |

(資料)福祉部高齢者支援室高齢者福祉課調

12 障害福祉サービス支給決定者数

(単位:人)

| サービス種別 | | 平成18年度 | 平成19年度 | 平成20年度 | |
|--------------|-----------|-----------|-----------|--------|-----|
| 介護給付費・訓練等給付費 | 訪問系サービス | 居宅介護 | 219 | 243 | 241 |
| | | 行動援護 | 16 | 16 | 18 |
| | | 重度訪問介護 | 17 | 14 | 15 |
| | | 短期入所 | 257 | 271 | 299 |
| | | 重度障害者包括支援 | 0 | 0 | 0 |
| | 日中活動系サービス | 生活介護 | 73 | 166 | 208 |
| | | 療養介護 | 0 | 0 | 0 |
| | | 自立訓練 | 7 | 9 | 20 |
| | | 就労移行支援 | 0 | 4 | 19 |
| | | 就労継続支援 | 5 | 31 | 92 |
| | | 児童デイサービス | 97 | 111 | 128 |
| | 居住系サービス | 共同生活介護 | 25 | 32 | 35 |
| | | 共同生活援助 | 39 | 37 | 41 |
| | | 施設入所支援 | 3 | 51 | 67 |
| | 旧法施設支援 | 入所施設 | 旧身障入所更生施設 | 16 | 15 |
| 旧身障入所療護施設 | | | 68 | 68 | 69 |
| 旧身障入所授産施設 | | | 19 | 19 | 20 |
| 旧知的入所更生施設 | | | 128 | 88 | 67 |
| 旧知的入所授産施設 | | | 24 | 25 | 23 |
| 旧知的通勤寮 | | | 0 | 0 | 0 |
| 通所施設 | | 旧身障通所更生施設 | 0 | 1 | 1 |
| | | 旧身障通所療護施設 | 7 | 7 | 6 |
| | | 旧身障通所授産施設 | 33 | 36 | 40 |
| | | 旧知的通所更生施設 | 10 | 8 | 1 |
| 旧知的通所授産施設 | 109 | 147 | 92 | | |

※数値は2月末現在

(資料)福祉部自立支援室障害福祉課調

13 生活援助員派遣状況

(単位:世帯)

| 区分 / 年度 | 平成18年度 | 平成19年度 | 平成20年度 |
|---------|--------|--------|--------|
| 派遣世帯数 | 38 | 37 | 35 |

※介護保険制度で認定を受けていない概ね65歳以上の方が対象

(資料)福祉部高齢者支援室高齢者福祉課調

14 訪問入浴車利用状況

(単位:人)

| 年度 | 平成18年度 | 平成19年度 | 平成20年度 |
|-----|--------|--------|--------|
| 区分 | 障害者 | 障害者 | 障害者 |
| 総数 | 29 | 22 | 18 |
| 4月 | 3 | 1 | 0 |
| 5月 | 0 | 2 | 0 |
| 6月 | 0 | 4 | 0 |
| 7月 | 3 | 4 | 0 |
| 8月 | 3 | 4 | 3 |
| 9月 | 3 | 1 | 2 |
| 10月 | 3 | 0 | 2 |
| 11月 | 3 | 0 | 2 |
| 12月 | 2 | 0 | 3 |
| 1月 | 3 | 3 | 2 |
| 2月 | 3 | 3 | 2 |
| 3月 | 3 | 0 | 2 |

(資料)福祉部自立支援室障害福祉課調

15 介護保険第1号被保険者状況 (単位:人、世帯)

| 区分 / 年度 | | 平成18年度 | 平成19年度 | 平成20年度 |
|--------------|-------|--------|--------|--------|
| 第1号被 保険者数 | 75歳未満 | 23,168 | 23,338 | 23,755 |
| | 75歳以上 | 22,592 | 23,494 | 24,186 |
| | 計 | 45,760 | 46,832 | 47,941 |
| 第1号被保険者がいる世帯 | | 33,077 | 33,875 | 34,621 |

(資料)福祉部高齢者支援室介護保険課調(介護保険事業状況報告)

16 第1号被保険者の事由別異動状況

《増》

(単位:人)

| 区分 / 年度 | 平成18年度 | 平成19年度 | 平成20年度 |
|----------|--------|--------|--------|
| 総 数 | 2,933 | 2,891 | 3,045 |
| 転 入 | 223 | 277 | 269 |
| 職 権 復 活 | 30 | 180 | 4 |
| 65 歳 到 達 | 2,607 | 2,422 | 2,729 |
| 適用除外・非該当 | 0 | 0 | 1 |
| そ の 他 | 73 | 12 | 42 |

《減》

| 区分 / 年度 | 平成18年度 | 平成19年度 | 平成20年度 |
|---------|--------|--------|--------|
| 総 数 | 1,840 | 1,819 | 1,936 |
| 転 出 | 278 | 266 | 258 |
| 職 権 喪 失 | 34 | 6 | 10 |
| 死 亡 | 1,515 | 1,530 | 1,654 |
| 適用除外・該当 | 6 | 14 | 3 |
| そ の 他 | 7 | 3 | 11 |

(資料)福祉部高齢者支援室介護保険課調

17 介護保険料調定額と収納率

(単位:円、%)

| 区分 / 年度 | | 平成18年度 | 平成19年度 | 平成20年度 |
|---------|-------|---------------|---------------|---------------|
| 調 定 額 | 現年度分 | 1,990,201,536 | 2,071,332,814 | 2,113,736,066 |
| | 滞納繰越分 | 56,122,094 | 65,321,745 | 73,090,159 |
| | 計 | 2,046,323,630 | 2,136,654,559 | 2,186,826,225 |
| 収 納 額 | 現年度分 | 1,951,447,467 | 2,031,397,694 | 2,071,198,433 |
| | 滞納繰越分 | 9,892,974 | 10,658,003 | 12,672,973 |
| | 計 | 1,961,340,441 | 2,042,055,697 | 2,083,871,406 |
| 収 納 率 | 現年度分 | 98.05 | 98.07 | 97.99 |
| | 滞納繰越分 | 17.63 | 16.32 | 17.34 |
| | 計 | 95.85 | 95.57 | 95.29 |

※調定額、収納額に未還付分を含む。

(資料)福祉部高齢者支援室介護保険課調

18 介護保険要介護(要支援)認定者数

(単位:人)

| 区分 / 年度 | | 要支援1 | 要支援2 | 要介護1 | 要介護2 | 要介護3 | 要介護4 | 要介護5 | 計 | |
|---------|---------|-------|-------|-------|-------|-------|-------|-------|-------|-------|
| 平成18年度 | 第1号被保険者 | 総数 | 970 | 1,032 | 1,334 | 1,263 | 1,218 | 966 | 826 | 7,609 |
| | | 75歳未満 | 137 | 161 | 177 | 180 | 171 | 120 | 115 | 1,061 |
| | | 75歳以上 | 833 | 871 | 1,157 | 1,083 | 1,047 | 846 | 711 | 6,548 |
| | 第2号被保険者 | 18 | 40 | 39 | 50 | 46 | 31 | 41 | 265 | |
| | 計 | 988 | 1,072 | 1,373 | 1,313 | 1,264 | 997 | 867 | 7,874 | |
| 平成19年度 | 第1号被保険者 | 総数 | 982 | 1,150 | 1,198 | 1,328 | 1,403 | 1,093 | 791 | 7,945 |
| | | 75歳未満 | 136 | 169 | 149 | 157 | 171 | 122 | 108 | 1,012 |
| | | 75歳以上 | 846 | 981 | 1,049 | 1,171 | 1,232 | 971 | 683 | 6,933 |
| | 第2号被保険者 | 13 | 42 | 26 | 54 | 52 | 33 | 40 | 260 | |
| | 計 | 995 | 1,192 | 1,224 | 1,382 | 1,455 | 1,126 | 831 | 8,205 | |
| 平成20年度 | 第1号被保険者 | 総数 | 1,020 | 1,100 | 1,189 | 1,447 | 1,602 | 1,032 | 796 | 8,186 |
| | | 75歳未満 | 152 | 131 | 143 | 167 | 193 | 118 | 110 | 1,014 |
| | | 75歳以上 | 868 | 969 | 1,046 | 1,280 | 1,409 | 914 | 686 | 7,172 |
| | 第2号被保険者 | 16 | 37 | 23 | 45 | 59 | 26 | 39 | 245 | |
| | 計 | 1,036 | 1,137 | 1,212 | 1,492 | 1,661 | 1,058 | 835 | 8,431 | |

(資料)福祉部高齢者支援室介護保険課調(介護保険事業状況報告)

19 居宅介護(予防)サービス受給者数

(単位:人)

| 区分 / 年度 | 平成18年度 | | | 平成19年度 | | | 平成20年度 | | |
|---------|---------|---------|--------|---------|---------|--------|---------|---------|--------|
| | 第1号被保険者 | 第2号被保険者 | 計 | 第1号被保険者 | 第2号被保険者 | 計 | 第1号被保険者 | 第2号被保険者 | 計 |
| 経過的要介護 | 3,465 | 30 | 3,495 | 4 | 0 | 4 | 1 | 0 | 1 |
| 要支援1 | 3,728 | 102 | 3,830 | 6,190 | 126 | 6,316 | 6,471 | 112 | 6,583 |
| 要支援2 | 3,804 | 114 | 3,918 | 8,675 | 275 | 8,950 | 9,264 | 302 | 9,566 |
| 要介護1 | 15,593 | 434 | 16,027 | 11,015 | 256 | 11,271 | 10,137 | 197 | 10,334 |
| 要介護2 | 10,381 | 510 | 10,891 | 11,300 | 481 | 11,781 | 11,855 | 431 | 12,286 |
| 要介護3 | 8,100 | 401 | 8,501 | 9,851 | 495 | 10,346 | 11,523 | 580 | 12,103 |
| 要介護4 | 5,771 | 289 | 6,060 | 6,092 | 295 | 6,387 | 6,244 | 252 | 6,496 |
| 要介護5 | 3,335 | 291 | 3,626 | 3,245 | 282 | 3,527 | 3,132 | 248 | 3,380 |
| 計 | 54,177 | 2,171 | 56,348 | 56,372 | 2,210 | 58,582 | 58,627 | 2,122 | 60,749 |

(資料)福祉部高齢者支援室介護保険課調(介護保険事業状況報告)

20 施設介護サービス受給者数

(単位:人)

| 区分 / 年度 | 第1号被保険者 | 第2号被保険者 | 計 |
|---------|-----------|---------|--------|
| 平成18年度 | 介護老人福祉施設 | 107 | 8,360 |
| | 介護老人保健施設 | 60 | 5,488 |
| | 介護療養型医療施設 | 12 | 453 |
| | 計 | 179 | 14,301 |
| 平成19年度 | 介護老人福祉施設 | 108 | 8,442 |
| | 介護老人保健施設 | 54 | 5,682 |
| | 介護療養型医療施設 | 28 | 779 |
| | 計 | 190 | 14,903 |
| 平成20年度 | 介護老人福祉施設 | 89 | 8,703 |
| | 介護老人保健施設 | 65 | 5,945 |
| | 介護療養型医療施設 | 36 | 815 |
| | 計 | 190 | 15,463 |

(資料)福祉部高齢者支援室介護保険課調(介護保険事業状況報告)

21 施設別施設介護サービス受給者数

《指定介護老人福祉施設》

(単位:人)

| 施設名 | 所在地 | 平成18年度 | 平成19年度 | 平成20年度 |
|-----------|--------------------|--------|--------|--------|
| 桜井寮 | 甲府市桜井町558 | 64 | 62 | 55 |
| 尚古園 | 甲府市和田町2948-6 | 85 | 86 | 83 |
| 和久園 | 甲府市中村町4-12 | 58 | 62 | 63 |
| 春光園 | 甲府市増坪町813-2 | 46 | 52 | 47 |
| 快晴苑 | 甲府市大津町333 | 44 | 46 | 51 |
| 奥湯村園 | 甲府市羽黒町1657-5 | 53 | 56 | 58 |
| トリアス | 甲府市国玉町951-1 | 69 | 76 | 74 |
| 清栄なでしこ荘 | 甲府市横根町554 | 44 | 38 | 46 |
| ロイヤルあかし | 甲府市上町2473 | 45 | 47 | 42 |
| 風林荘 | 甲府市宮原町1191 | 41 | 45 | 36 |
| コスモ | 甲府市下向山町1280-1 | 40 | 42 | 50 |
| 恵信ロジェ | 山梨市南1335 | 12 | 8 | 6 |
| 笛吹荘 | 山梨市牧丘町室伏2452 | 9 | 7 | 6 |
| 桃源荘 | 山梨市一町田中155 | 1 | 0 | 0 |
| 櫛形荘 | 南アルプス市上宮地1408 | 1 | 1 | 1 |
| 白根聖明園 | 南アルプス市在家塚1305 | 3 | 2 | 2 |
| 花菱荘 | 南アルプス市田島1108 | 3 | 3 | 2 |
| 南岳荘 | 南アルプス市徳永広町436-1 | 8 | 10 | 8 |
| めぐみ荘 | 甲斐市竜王644-5 | 16 | 13 | 15 |
| 敷島荘 | 甲斐市大久保1357 | 13 | 14 | 15 |
| ゆめみどり | 甲斐市玉川1700-1 | 43 | 41 | 41 |
| 明山荘 | 北杜市明野町上手520 | 6 | 5 | 7 |
| 仁生園 | 北杜市長坂町小荒間1293 | 11 | 9 | 8 |
| 長寿荘 | 北杜市須玉町比志6465-3 | 8 | 8 | 6 |
| みのる荘 | 北杜市高根町箕輪2270-1 | 1 | 0 | 0 |
| 壽の家 | 笛吹市石和町四日市場2031 | 27 | 29 | 28 |
| 小山荘 | 笛吹市八代町北760 | 13 | 13 | 15 |
| 春日居荘 | 笛吹市春日居町国府436 | 9 | 9 | 9 |
| 昭寿荘 | 中巨摩郡昭和町西条2605 | 30 | 28 | 32 |
| 穴山の杜 | 韮崎市穴山町5390 | 2 | 3 | 3 |
| 田富荘 | 中央市西花輪499 | 4 | 4 | 3 |
| らくえん | 中央市極楽寺748 | 17 | 24 | 28 |
| 緑風苑 | 甲州市塩山下於曾1256 | 3 | 3 | 4 |
| 光風園 | 甲州市塩山西野原603 | 1 | 1 | 1 |
| ヒルズ勝沼 | 甲州市勝沼町下岩崎2091 | - | 4 | 4 |
| フェリーチェ上野原 | 上野原市大柵611 | 1 | 0 | 0 |
| 富士川荘 | 南巨摩郡鵜沢町1807 | 2 | 3 | 4 |
| 福寿荘 | 南巨摩郡増穂町小室1241 | 1 | 1 | 1 |
| 福寿荘きらきら | 南巨摩郡増穂町最勝寺1307-1 | - | 1 | 1 |
| しもべ荘 | 南巨摩郡身延町常葉7058-1 | 2 | 3 | 3 |
| みのぶ荘 | 南巨摩郡身延町梅平2483-122 | - | 1 | 1 |
| 慈生園 | 南巨摩郡南部町中野2847 | 1 | 1 | 1 |
| 清珠荘 | 西八代郡市川三郷町岩間5000 | 1 | 1 | 1 |
| りんどうの里 | 西八代郡市川三郷町高田3043 | 4 | 4 | 4 |
| いちいの木 | 南都留郡忍野村内野中賀背3572-1 | 1 | 1 | 1 |
| その他県外施設 | | 9 | 9 | 11 |
| 合計 | | 852 | 876 | 877 |

《介護老人保健施設》

(単位:人)

| 施設名 | 所在地 | 平成18年度 | 平成19年度 | 平成20年度 |
|--------------------------|------------------|--------|--------|--------|
| 甲府かわせみ苑 | 甲府市横根町554 | 77 | 76 | 78 |
| 甲府南ライフケアセンター | 甲府市住吉5-24-14 | 96 | 99 | 96 |
| NAC湯村 | 甲府市湯村3-15-13 | 91 | 89 | 89 |
| 甲府相川ケアセンター | 甲府市塚原町359 | 96 | 88 | 90 |
| 大津ケアセンター | 甲府市大津町1509-1 | 16 | 52 | 58 |
| 白樺荘 | 富士吉田市新家1552-3 | 1 | 0 | 0 |
| あさひホーム | 韮崎市旭町上條中割473 | 5 | 7 | 4 |
| 恵信ケアセンター | 甲州市塩山上於曾1195 | 4 | 4 | 2 |
| 峡西老人保健センター | 南アルプス市下宮地421 | 2 | 3 | 3 |
| ケアホーム花菱 | 南アルプス市田島1105 | 8 | 8 | 10 |
| 山梨ライフケアホーム | 甲斐市竜王新町2128 | 28 | 32 | 32 |
| 甲州ケアホーム | 笛吹市石和町四日市場2031 | 39 | 37 | 33 |
| いちのみやケアセンター | 笛吹市一宮町竹原田1255-1 | 9 | 14 | 12 |
| ふじ苑 | 笛吹市春日居町小松855-6 | 24 | 19 | 15 |
| 峡北シルバーケアホーム | 北杜市長坂町渋沢907 | 6 | 7 | 7 |
| フルリアルむかわ | 北杜市武川町柳沢740-1 | 5 | 6 | 4 |
| みのりの里 | 上野原市上野原7806 | 1 | 0 | 0 |
| ノイエス | 中巨摩郡昭和町河東中島443 | 64 | 56 | 64 |
| ひばり苑 | 中巨摩郡昭和町飯喰1277 | 16 | 13 | 19 |
| 玉穂ケアセンター | 中央市乙黒247-1 | 48 | 45 | 43 |
| 鰻沢社保老健施設 (サンビューかじかざわ) | 南巨摩郡鰻沢町340-1 | 4 | 3 | 4 |
| 勝沼ナーシングセンター | 甲州市勝沼町菱山4300 | 4 | 4 | 4 |
| ナーシングプラザ三珠 | 西八代郡市川三郷町上野2968 | 17 | 12 | 11 |
| ケアセンターいちかわ | 西八代郡市川三郷町市川大門4 | 2 | 2 | 2 |
| 山中湖あんずの森 | 南都留郡山中湖村山中1069-3 | 2 | 3 | 2 |
| その他県外施設 | | 12 | 6 | 12 |
| 合計 | | 677 | 685 | 694 |

(資料)福祉部高齢者支援室介護保険課調

22 指定介護療養型医療施設サービス受給者数

(単位:人)

| 施設名 | 所在地 | 平成18年度 | 平成19年度 | 平成20年度 |
|----------------|----------------|--------|--------|--------|
| 城東病院 | 甲府市城東4丁目13-15 | 57 | 0 | 0 |
| 慶友会指定介護療養型医療施設 | 甲府市城東4丁目13-15 | - | 69 | 67 |
| 竜王リハビリテーション病院 | 甲斐市万才287-7 | 21 | 22 | 25 |
| ひかりの里クリニック | 甲斐市宇津谷1111 | - | 1 | 0 |
| ほくと診療所 | 北杜市明野町上手521 | 2 | 0 | 0 |
| 韮崎相互病院 | 韮崎市本町1-16-2 | 1 | 0 | 0 |
| 古屋医院 | 笛吹市御坂町夏目坂750-1 | 2 | 1 | 1 |
| その他県外施設 | | 3 | 2 | 2 |
| 合計 | | 86 | 95 | 95 |

(資料)福祉部高齢者支援室介護保険課調

23 介護保険給付状況

(単位:件、円)

| 区分 / 年度 | 平成18年度 | | 平成19年度 | | 平成20年度 | | |
|--------------------------------|--------|---------|----------------|---------|----------------|---------|----------------|
| | 件数 | 支給額 | 件数 | 支給額 | 件数 | 支給額 | |
| 居宅サービス費 (居宅サービス 計画費を除く) | 介護サービス | 91,005 | 4,736,532,090 | 84,128 | 4,799,967,534 | 88,233 | 5,087,407,881 |
| | 予防サービス | 9,539 | 220,765,837 | 18,740 | 450,173,636 | 20,186 | 492,650,620 |
| | 計 | 100,544 | 4,957,297,927 | 102,868 | 5,250,141,170 | 108,419 | 5,580,058,501 |
| 地域密着型 サービス | 介護サービス | 2,228 | 496,967,321 | 3,186 | 666,538,540 | 4,351 | 872,367,900 |
| | 予防サービス | 8 | 1,825,497 | 79 | 7,875,612 | 115 | 10,058,984 |
| | 計 | 2,236 | 498,792,818 | 3,265 | 674,414,152 | 4,466 | 882,426,884 |
| 施設サービス費 | 介護サービス | 14,352 | 3,469,254,763 | 15,037 | 3,707,603,225 | 15,649 | 3,879,020,343 |
| | 予防サービス | 40 | 8,063,406 | 0 | 0 | 0 | 0 |
| | 計 | 14,392 | 3,477,318,169 | 15,037 | 3,707,603,225 | 15,649 | 3,879,020,343 |
| 福祉用具購入費 | 介護サービス | 577 | 15,283,351 | 563 | 14,332,045 | 536 | 14,385,085 |
| | 予防サービス | 115 | 2,192,387 | 174 | 3,345,133 | 148 | 3,304,264 |
| | 計 | 692 | 17,475,738 | 737 | 17,677,178 | 684 | 17,689,349 |
| 住宅改修費 | 介護サービス | 422 | 43,502,283 | 373 | 34,452,916 | 395 | 34,121,893 |
| | 予防サービス | 117 | 11,351,575 | 173 | 16,295,509 | 174 | 15,509,472 |
| | 計 | 539 | 54,853,858 | 546 | 50,748,425 | 569 | 49,631,365 |
| 高額サービス費 | 介護サービス | 13,484 | 121,735,535 | 19,963 | 185,085,852 | 20,940 | 196,411,705 |
| | 予防サービス | 102 | 198,932 | 196 | 376,001 | 240 | 388,242 |
| | 計 | 13,586 | 121,934,467 | 20,159 | 185,461,853 | 21,180 | 196,799,947 |
| 居宅サービス 計画費 (居宅介護 支援費) | 介護サービス | 46,994 | 504,513,445 | 41,476 | 472,575,293 | 42,866 | 491,320,176 |
| | 予防サービス | 7,663 | 36,911,500 | 14,849 | 61,246,500 | 15,750 | 64,628,445 |
| | 計 | 54,657 | 541,424,945 | 56,325 | 533,821,793 | 58,616 | 555,948,621 |
| 特定入所者 サービス費 | 介護サービス | 17,142 | 395,773,677 | 14,262 | 432,196,020 | 15,399 | 473,699,767 |
| | 予防サービス | 70 | 118,300 | 29 | 203,700 | 35 | 297,230 |
| | 計 | 17,212 | 395,891,977 | 14,291 | 432,399,720 | 15,434 | 473,996,997 |
| 介護サービス費 (高額サービス費を含む) | | 186,204 | 9,783,562,465 | 178,988 | 10,312,751,425 | 188,369 | 11,048,734,750 |
| 予防サービス費 (高額サービス費を含む) | | 17,654 | 281,427,434 | 34,240 | 539,516,091 | 36,648 | 586,837,257 |
| 合計 | | 203,858 | 10,064,989,899 | 213,228 | 10,852,267,516 | 225,017 | 11,635,572,007 |

(資料)福祉部高齢者支援室介護保険課調

24 利用者負担減免承認件数

(単位:件)

| 種類 / 年度 | 平成18年度 | 平成19年度 | 平成20年度 |
|-----------------|--------|--------|--------|
| 特定負担限度額減額(旧措置者) | 122 | 92 | 78 |
| 利用者負担減額免除(旧措置者) | 122 | 94 | 80 |
| 負担限度額減額 | 1,671 | 1,872 | 2,031 |
| 訪問介護利用者負担軽減 | 68 | 57 | 0 |
| 社会福祉法人等利用者負担軽減 | 287 | 250 | 238 |

(資料)福祉部高齢者支援室介護保険課調

25 甲府市要介護者等利用者負担助成(市単独事業) (単位:件、円)

| 種類 / 年度 | 平成18年度 | 平成19年度 | 平成20年度 |
|---------|-----------|-----------|-----------|
| 承認件数 | 503 | 410 | 288 |
| 負担助成額 | 4,303,941 | 2,662,325 | 1,882,280 |

甲府市介護保険通所サービス利用者食費負担額助成(市単独事業) (単位:件、円)

| 種類 / 年度 | 平成18年度 | 平成19年度 | 平成20年度 |
|---------|-----------|-----------|-----------|
| 承認件数 | 639 | 728 | 4,963 |
| 負担助成額 | 1,600,688 | 2,577,321 | 6,532,980 |

(資料)福祉部高齢者支援室介護保険課調

26 更生相談等件数

(単位:件)

| 区分 / 年度 | 平成18年度 | 平成19年度 | 平成20年度 |
|-------------|--------|--------|--------|
| 福祉サービス利用等相談 | 4,763 | 5,131 | 5,006 |
| 健康・医療等の相談 | 834 | 1,760 | 1,156 |
| 職業関係相談指導 | 334 | 187 | 774 |
| 生活支援相談指導 | 3,460 | 2,665 | 5,674 |
| その他の相談指導 | 661 | 937 | 1,892 |
| 合計 | 10,052 | 10,680 | 14,502 |

(資料)福祉部自立支援室障害福祉課調

27 知的障害者の状況

(単位:人)

| 区分 | 年度 / 種類 | A | B1 | B2 | 合計 |
|-------|---------|-----|-----|-----|-------|
| 18歳以上 | 平成18年度 | 414 | 272 | 124 | 810 |
| | 平成19年度 | 427 | 278 | 131 | 836 |
| | 平成20年度 | 443 | 286 | 140 | 869 |
| 18歳未満 | 平成18年度 | 126 | 66 | 65 | 257 |
| | 平成19年度 | 123 | 67 | 73 | 263 |
| | 平成20年度 | 114 | 73 | 82 | 269 |
| 総数 | 平成18年度 | 540 | 338 | 189 | 1,067 |
| | 平成19年度 | 550 | 345 | 204 | 1,099 |
| | 平成20年度 | 557 | 359 | 222 | 1,138 |

(資料)福祉部自立支援室障害福祉課調(療育手帳交付者統計)

28 等級別身体障害者の状況

(単位:人)

| 等級 | 区分 / 年度 | 平成18年度 | 平成19年度 | 平成20年度 |
|----|---------|--------|--------|--------|
| 1級 | 障害者 | 3,095 | 3,203 | 3,324 |
| | 障害児 | 48 | 46 | 49 |
| | 計 | 3,143 | 3,249 | 3,373 |
| 2級 | 障害者 | 1,549 | 1,571 | 1,583 |
| | 障害児 | 32 | 31 | 33 |
| | 計 | 1,581 | 1,602 | 1,616 |
| 3級 | 障害者 | 1,564 | 1,592 | 1,625 |
| | 障害児 | 10 | 16 | 14 |
| | 計 | 1,574 | 1,608 | 1,639 |
| 4級 | 障害者 | 2,391 | 2,481 | 2,599 |
| | 障害児 | 10 | 6 | 6 |
| | 計 | 2,401 | 2,487 | 2,605 |
| 5級 | 障害者 | 585 | 590 | 596 |
| | 障害児 | 3 | 3 | 1 |
| | 計 | 588 | 593 | 597 |
| 6級 | 障害者 | 681 | 692 | 706 |
| | 障害児 | 7 | 8 | 8 |
| | 計 | 688 | 700 | 714 |
| 計 | 障害者 | 9,865 | 10,129 | 10,433 |
| | 障害児 | 110 | 110 | 111 |
| | 計 | 9,975 | 10,239 | 10,544 |

(資料)福祉部自立支援室障害福祉課調

29 身体障害者手帳交付状況

(単位:人)

| 区分 / 年度 | | 平成18年度 | 平成19年度 | 平成20年度 |
|---------|-------|--------|--------|--------|
| 総数 | 18歳以上 | 9,865 | 10,129 | 10,433 |
| | 18歳未満 | 110 | 110 | 111 |
| 視覚 | 18歳以上 | 780 | 794 | 787 |
| | 18歳未満 | 4 | 4 | 4 |
| 聴覚 | 18歳以上 | 872 | 898 | 914 |
| | 18歳未満 | 25 | 26 | 25 |
| 言語障害 | 18歳以上 | 144 | 149 | 150 |
| | 18歳未満 | 1 | 2 | 2 |
| 肢体不自由 | 18歳以上 | 5,053 | 5,177 | 5,325 |
| | 18歳未満 | 65 | 64 | 63 |
| その他 | 18歳以上 | 3,016 | 3,111 | 3,257 |
| | 18歳未満 | 15 | 14 | 17 |

(資料)福祉部自立支援室障害福祉課調

30 母子生活支援施設入退所措置状況

(単位:世帯)

| 数 | 年度 / 区分 | 山梨立正光正園 母子生活支援施設 (甲府市措置分) |
|-----|---------|---------------------------------|
| 定数 | 平成18年度 | 13 |
| | 平成19年度 | 14 |
| | 平成20年度 | 14 |
| 措置数 | 平成18年度 | 1 |
| | 平成19年度 | 1 |
| | 平成20年度 | 0 |
| 退所数 | 平成18年度 | 0 |
| | 平成19年度 | 2 |
| | 平成20年度 | 0 |
| 在籍数 | 平成18年度 | 4 |
| | 平成19年度 | 3 |
| | 平成20年度 | 3 |

(資料)福祉部子育て支援室児童育成課調

31 生活保護状況

(単位:世帯、人、千円)

| 項目 / 年度 | | 平成18年度 | 平成19年度 | 平成20年度 |
|---------|-------|-----------|-----------|-----------|
| 年延数 | 被保護世帯 | 13,831 | 14,492 | 14,973 |
| | 被保護人員 | 16,932 | 17,614 | 17,991 |
| 総支給額 | | 2,645,650 | 2,715,229 | 2,710,007 |
| 月平均 | 被保護世帯 | 1,153 | 1,207 | 1,247 |
| | 被保護人員 | 1,411 | 1,467 | 1,499 |
| 生活扶助 | 月平均 | 1,178 | 1,228 | 1,258 |
| | 支給額 | 67,549 | 70,255 | 72,477 |
| 住宅扶助 | 月平均 | 1,062 | 1,112 | 1,145 |
| | 支給額 | 18,986 | 19,921 | 21,030 |
| 教育扶助 | 月平均 | 55 | 53 | 57 |
| | 支給額 | 426 | 396 | 433 |
| 介護扶助 | 月平均 | 189 | 202 | 220 |
| | 支給額 | 5,543 | 5,608 | 5,707 |
| 医療扶助 | 月平均 | 1,095 | 1,070 | 1,075 |
| | 支給額 | 118,583 | 120,181 | 116,203 |
| 保護施設事務費 | 月平均 | 70 | 72 | 71 |
| | 支給額 | 9,033 | 9,582 | 9,681 |
| その他 | 月平均 | 22 | 23 | 18 |
| | 支給額 | 351 | 327 | 302 |

(資料)福祉部自立支援室生活福祉課調

32 民生児童委員数

(単位:人)

| 区分 / 年度 | 平成19年度 | 平成20年度 | 平成21年度 |
|---------|--------|--------|--------|
| 定数 | 439 | 440 | 440 |
| 総数 | 439 | 440 | 436 |
| 男 | 193 | 201 | 199 |
| 女 | 246 | 239 | 237 |

(資料)福祉部福祉総室福祉計画課調

33 老人・乳幼児・ひとり親家庭・障害者医療費助成状況

| 老人医療費 | | | | |
|----------|----|----------------|----------------|-------------|
| 区分 / 年度 | 単位 | 平成18年度 | 平成19年度 | 平成20年度 |
| 対象年齢 | | 65歳以上 | | |
| 対象者 | 人 | 33,413 | 32,435 | 6,706 |
| 助成件数 | 件 | 903,251 | 893,427 | 168,187 |
| 助成費額 | 円 | 18,432,037,633 | 18,575,490,922 | 262,077,162 |
| 1人平均助成回数 | 回 | 27.0 | 27.5 | 25.1 |

| すこやか子育て医療費 | | | | |
|------------|----|-------------|-------------|-------------|
| 区分 / 年度 | 単位 | 平成18年度 | 平成19年度 | 平成20年度 |
| 対象 | | 未就学児及び小学生 | | |
| 対象者 | 人 | 22,448 | 22,146 | 21,967 |
| 助成件数 | 件 | 261,865 | 281,116 | 361,705 |
| 助成費額 | 円 | 529,189,948 | 563,688,939 | 674,752,576 |
| 1人平均助成回数 | 回 | 11.7 | 12.7 | 16.5 |

| ひとり親家庭医療費 | | | | |
|-----------|----|------------------|------------|-------------|
| 区分 / 年度 | 単位 | 平成18年度 | 平成19年度 | 平成20年度 |
| 対象 | | ひとり親家庭の父または母とその子 | | |
| 対象者 | 人 | 3,390 | 3,573 | 3,674 |
| 助成件数 | 件 | 25,674 | 29,161 | 41,444 |
| 助成費額 | 円 | 58,064,329 | 69,471,329 | 101,178,812 |

| 重度心身障害者医療費 | | | | |
|------------|----|-------------|-------------|-------------|
| 区分 / 年度 | 単位 | 平成18年度 | 平成19年度 | 平成20年度 |
| 対象者 | 人 | 5,570 | 5,904 | 5,869 |
| 助成件数 | 件 | 154,943 | 173,601 | |
| 助成費額 | 円 | 597,716,661 | 569,957,039 | 779,140,553 |
| 1人平均助成回数 | 回 | 27.0 | 29.0 | |

(資料)福祉部高齢者福祉課・障害福祉課・児童育成課調

34 保育所の状況

(単位:人)

| 施設名/年度・種別 | 在籍数 | | 職員数 | | 年齢別園児数 | | | | | |
|-----------------|--------|--------|--------|--------|--------|-----|-------|--------|-----|-------|
| | 平成19年度 | 平成20年度 | 平成19年度 | 平成20年度 | 平成19年度 | | | 平成20年度 | | |
| | | | | | 0~2歳 | 3歳 | 4~6歳 | 0~2歳 | 3歳 | 4~6歳 |
| 甲運第二保育所 | - | - | - | - | - | - | - | - | - | - |
| 甲運第一保育所 | 103 | 103 | 15 | 15 | 30 | 32 | 41 | 30 | 21 | 52 |
| 北新保育所 | 77 | 84 | 14 | 12 | 33 | 15 | 29 | 31 | 20 | 33 |
| 玉諸保育所 | 69 | 67 | 13 | 12 | 26 | 11 | 32 | 24 | 18 | 25 |
| 中央保育所 | 103 | 109 | 23 | 21 | 37 | 26 | 40 | 42 | 17 | 50 |
| 中道保育所 | 72 | 77 | 11 | 12 | 15 | 14 | 43 | 17 | 14 | 46 |
| 上九一色保育所 | - | - | - | - | - | - | - | - | - | - |
| 小計 | 424 | 440 | 76 | 72 | 141 | 98 | 185 | 144 | 90 | 206 |
| 山梨立正光生園 | 128 | 128 | 24 | 20 | 45 | 28 | 55 | 44 | 26 | 58 |
| 甲南立正保育園 | 102 | 101 | 20 | 14 | 31 | 23 | 48 | 33 | 22 | 46 |
| 慈光保育園 | 90 | 96 | 15 | 12 | 27 | 23 | 40 | 30 | 21 | 45 |
| 国母保育園 | 157 | 161 | 23 | 22 | 40 | 42 | 75 | 48 | 33 | 80 |
| 池田保育園 | 95 | 98 | 16 | 13 | 29 | 24 | 42 | 28 | 25 | 45 |
| 大鎌田保育園 | 229 | 240 | 29 | 29 | 65 | 48 | 116 | 67 | 55 | 118 |
| 白百合保育園 | 42 | 43 | 11 | 8 | 16 | 11 | 15 | 15 | 8 | 20 |
| 山宮保育園 | 69 | 69 | 19 | 16 | 16 | 16 | 37 | 20 | 11 | 38 |
| かほる保育園 | 218 | 217 | 34 | 30 | 57 | 53 | 108 | 61 | 52 | 104 |
| 誓和保育園 | 100 | 93 | 17 | 16 | 29 | 20 | 51 | 31 | 21 | 41 |
| 二川保育園 | 65 | 69 | 13 | 11 | 24 | 15 | 26 | 25 | 17 | 27 |
| 和泉愛児園 | 167 | 172 | 27 | 29 | 59 | 38 | 70 | 68 | 30 | 74 |
| 和成保育園 | 138 | 123 | 23 | 25 | 49 | 32 | 57 | 40 | 25 | 58 |
| すみれ保育園 | 46 | 46 | 12 | 9 | 15 | 12 | 19 | 19 | 7 | 20 |
| 宮前保育園 | 175 | 177 | 39 | 33 | 77 | 35 | 63 | 82 | 34 | 61 |
| 友愛保育園 | 133 | 136 | 25 | 22 | 47 | 31 | 55 | 38 | 32 | 66 |
| つくし保育園 | 56 | 67 | 13 | 13 | 21 | 14 | 21 | 34 | 10 | 23 |
| すみよし愛児園 | 66 | 64 | 14 | 12 | 26 | 11 | 29 | 25 | 13 | 26 |
| 相川保育園 | 103 | 103 | 20 | 17 | 34 | 20 | 49 | 32 | 19 | 52 |
| 南西保育園 | 97 | 103 | 22 | 19 | 46 | 26 | 25 | 52 | 17 | 34 |
| 伸芽保育園 | 102 | 102 | 16 | 15 | 32 | 19 | 51 | 32 | 23 | 47 |
| 池田第二保育園 | 29 | 28 | 11 | 9 | 29 | 0 | 0 | 28 | 0 | 0 |
| くだま保育園 | 172 | 171 | 27 | 25 | 55 | 37 | 80 | 55 | 39 | 77 |
| 新生保育園 | 103 | 116 | 21 | 20 | 45 | 19 | 39 | 49 | 24 | 43 |
| 大里保育園 | 103 | 103 | 19 | 15 | 29 | 25 | 49 | 30 | 23 | 50 |
| あら川保育園 | 121 | 136 | 22 | 22 | 45 | 30 | 46 | 56 | 29 | 51 |
| こでまり保育園 | 68 | 69 | 19 | 16 | 32 | 14 | 22 | 29 | 14 | 26 |
| なでしこ保育園 | 102 | 99 | 26 | 23 | 36 | 21 | 45 | 37 | 21 | 41 |
| ファミユ・ドゥ・フルール保育所 | 87 | 90 | 13 | 11 | 21 | 26 | 40 | 26 | 12 | 52 |
| 第2なでしこ保育園 | 69 | 64 | 20 | 14 | 22 | 22 | 25 | 20 | 15 | 29 |
| 柏保育園 | 69 | 69 | 11 | 10 | 11 | 19 | 39 | 13 | 13 | 43 |
| 菜の花保育園 | 63 | 67 | 13 | 18 | 32 | 16 | 15 | 27 | 14 | 26 |
| 小計 | 3,364 | 3,420 | 634 | 568 | 1,142 | 770 | 1,452 | 1,194 | 705 | 1,521 |
| 合計 | 3,788 | 3,860 | 710 | 640 | 1,283 | 868 | 1,637 | 1,338 | 795 | 1,727 |

※ 各年度4月1日現在

※ 甲運第二保育所は平成5年度から休所中。

※ 中道保育所、上九一色保育所及び柏保育園は合併による追加。上九一色保育所は合併当初から休所中。

(資料) 福祉部子育て支援室児童保育課調

1 0 教 育

1 幼稚園の状況

(単位:人)

| 幼稚園名 / 年齢別 | 3歳 | 4歳 | 5歳 | 合計 |
|----------------------|-----|-------|-----|-------|
| 山梨大学教育人間科学部 附属幼稚園 | 35 | 30 | 31 | 96 |
| 私立進徳幼稚園 | 59 | 49 | 54 | 162 |
| 私立城北幼稚園 | 71 | 68 | 63 | 202 |
| 私立山梨学院大学 附属幼稚園 | 108 | 109 | 105 | 322 |
| 私立山梨英和幼稚園 | 26 | 41 | 44 | 111 |
| 私立相生幼稚園 | 8 | 5 | 3 | 16 |
| 私立琢美幼稚園 | 3 | 5 | 4 | 12 |
| 私立一蓮寺幼稚園 | 6 | 13 | 16 | 35 |
| 私立博愛幼稚園 | 37 | 34 | 28 | 99 |
| 私立みたま幼稚園 | 27 | 44 | 34 | 105 |
| 私立相生南幼稚園 | 45 | 31 | 41 | 117 |
| 私立慶明幼稚園 | 15 | 10 | 13 | 38 |
| 私立朝日幼稚園 | 29 | 27 | 22 | 78 |
| 私立塩部幼稚園 | 85 | 99 | 79 | 263 |
| 私立山梨幼稚園 | - | - | - | - |
| 私立貢川進徳幼稚園 | 77 | 69 | 66 | 212 |
| 私立屋形幼稚園 | 8 | 18 | 15 | 41 |
| 私立聖愛幼稚園 | 38 | 39 | 36 | 113 |
| 私立池田幼稚園 | 7 | 11 | 13 | 31 |
| 私立貢川幼稚園 | 57 | 52 | 50 | 159 |
| 私立永照寺幼稚園 | 41 | 26 | 28 | 95 |
| 私立いづみ幼稚園 | 60 | 68 | 63 | 191 |
| 私立甲府西幼稚園 | 23 | 28 | 30 | 81 |
| 私立甲府みなみ幼稚園 | 50 | 55 | 55 | 160 |
| 私立しらゆり幼稚園 | 36 | 43 | 47 | 126 |
| 私立甲府大里幼稚園 | 38 | 45 | 46 | 129 |
| 合計 | 989 | 1,019 | 986 | 2,994 |

※ 平成21年5月1日現在

※ 私立山梨幼稚園は平成18年度から休園中。

(資料)福祉部子育て支援室児童保育課調

2 小学校の状況

(単位:人)

| 学 校 名 / 区 分 | 児 童 数 | | | 教 員 数 (本務者) | 学 級 数 |
|----------------------------------|-------|-------|--------|----------------|-------|
| | 男 | 女 | 計 | | |
| 市立富士川小学校 | 46 | 32 | 78 | 17 | 7 |
| 市立琢美小学校 | 104 | 91 | 195 | 12 | 7 |
| 市立新紺屋小学校 | 85 | 83 | 168 | 12 | 7 |
| 市立湯田小学校 | 107 | 101 | 208 | 13 | 9 |
| 市立伊勢小学校 | 213 | 195 | 408 | 22 | 14 |
| 市立朝日小学校 | 144 | 121 | 265 | 17 | 12 |
| 市立里垣小学校 | 163 | 154 | 317 | 18 | 13 |
| 市立相川小学校 | 239 | 203 | 442 | 24 | 16 |
| 市立国母小学校 | 291 | 228 | 519 | 28 | 19 |
| 市立貢川小学校 | 234 | 205 | 439 | 23 | 16 |
| 市立千塚小学校 | 200 | 212 | 412 | 24 | 16 |
| 市立池田小学校 | 311 | 270 | 581 | 29 | 21 |
| 市立北新小学校 | 101 | 80 | 181 | 13 | 8 |
| 市立千代田小学校 | 12 | 14 | 26 | 10 | 5 |
| 市立甲運小学校 | 152 | 133 | 285 | 16 | 12 |
| 市立玉諸小学校 | 284 | 248 | 532 | 31 | 20 |
| 市立山城小学校 | 400 | 400 | 800 | 37 | 27 |
| (山城分校) | 0 | 0 | 0 | 1 | 1 |
| 市立大里小学校 | 350 | 325 | 675 | 35 | 25 |
| 市立東小学校 | 229 | 226 | 455 | 27 | 17 |
| 市立羽黒小学校 | 245 | 235 | 480 | 25 | 18 |
| 市立石田小学校 | 217 | 211 | 428 | 23 | 16 |
| 市立新田小学校 | 150 | 130 | 280 | 19 | 13 |
| 市立大国小学校 | 297 | 296 | 593 | 28 | 20 |
| 市立舞鶴小学校 | 184 | 153 | 337 | 20 | 14 |
| 市立中道南小学校 | 88 | 73 | 161 | 11 | 7 |
| (桜木分校) | 0 | 0 | 0 | 0 | 1 |
| 市立中道北小学校 | 96 | 94 | 190 | 11 | 7 |
| 国立大学法人山梨大学教育人間科学部 部 附 属 小 学 校 | 284 | 313 | 597 | 27 | 18 |
| 私立駿台甲府小学校 | 222 | 181 | 403 | 21 | 12 |
| 私立山梨学院大附属小学校 | 199 | 178 | 377 | 27 | 12 |
| 合 計 | 5,647 | 5,185 | 10,832 | 621 | 410 |

※ 学校基本調査に準ずる(平成21年5月1日現在)

※ 分校について、在籍者はいないが1学級として数えた。

(資料)教育部教育総室学事課調

3 中学校の状況

(単位:人)

| 学校名 / 区分 | 生徒数 | | | 教員数 (本務者) | 学級数 |
|----------------------------|-------|-------|-------|--------------|-----|
| | 男 | 女 | 計 | | |
| 市立東中学校 | 305 | 304 | 609 | 39 | 19 |
| 市立西中学校 | 249 | 216 | 465 | 27 | 14 |
| 市立南中学校 | 375 | 316 | 691 | 43 | 21 |
| 市立北中学校 | 171 | 175 | 346 | 23 | 12 |
| 市立南西中学校 | 228 | 207 | 435 | 26 | 14 |
| 市立北東中学校 | 175 | 177 | 352 | 22 | 12 |
| 市立北西中学校 | 217 | 179 | 396 | 25 | 13 |
| 市立富竹中学校 | 165 | 153 | 318 | 26 | 11 |
| 市立城南中学校 | 354 | 293 | 647 | 38 | 19 |
| (城南分校) | 0 | 0 | 0 | 3 | 1 |
| 市立上条中学校 | 172 | 181 | 353 | 24 | 11 |
| 組合立笛南中学校 | 100 | 96 | 196 | 20 | 7 |
| (桜木分校) | 2 | 2 | 4 | 9 | 4 |
| 国立大学法人山梨大学教育 人間科学部附属中学校 | 238 | 236 | 474 | 24 | 12 |
| 私立山梨英和中学校 | 0 | 329 | 329 | 24 | 10 |
| 私立駿台甲府中学校 | 217 | 150 | 367 | 20 | 12 |
| 私立山梨学院大学附属中学校 | 159 | 135 | 294 | 16 | 9 |
| 合計 | 3,127 | 3,149 | 6,276 | 409 | 201 |

※ 学校基本調査に準ずる(平成21年5月1日現在)

※ 城南分校について、在籍者はいないが1学級として数えた。

(資料)教育部教育総室学事課調

4 高等学校の状況

全日制課程

(単位:人)

| 学校名 | 学級数および生徒数 | | | | | | | | 教員数 (本務) |
|----------------|-----------|-----|-----|-----|-----|-----|-----|-----|-------------|
| | 総数 | | 1年 | | 2年 | | 3年 | | |
| | 学級数 | 生徒数 | 学級数 | 生徒数 | 学級数 | 生徒数 | 学級数 | 生徒数 | |
| 県立甲府第一高等学校 | 21 | 839 | 7 | 282 | 7 | 277 | 7 | 280 | 55 |
| 県立甲府西高等学校 | 21 | 827 | 7 | 281 | 7 | 279 | 7 | 267 | 60 |
| 県立甲府南高等学校 | 21 | 836 | 7 | 279 | 7 | 280 | 7 | 277 | 54 |
| 県立甲府東高等学校 | 19 | 754 | 6 | 240 | 6 | 237 | 7 | 277 | 53 |
| 県立甲府工業高等学校 | 21 | 819 | 7 | 281 | 7 | 274 | 7 | 264 | 62 |
| 県立甲府城西高等学校 | 21 | 820 | 7 | 282 | 7 | 269 | 7 | 269 | 63 |
| 県立甲府昭和高等学校 | 21 | 843 | 7 | 283 | 7 | 280 | 7 | 280 | 54 |
| 市立甲府商業高等学校 | 24 | 833 | 8 | 281 | 8 | 280 | 8 | 272 | 61 |
| 私立山梨英和高等学校 | 12 | 370 | 4 | 117 | 4 | 129 | 4 | 124 | 29 |
| 私立甲府湯田高等学校 | 21 | 533 | 7 | 192 | 7 | 166 | 7 | 175 | 34 |
| 私立駿台甲府高等学校 | 26 | 877 | 8 | 314 | 9 | 278 | 9 | 285 | 51 |
| 私立山梨学院大学附属高等学校 | 25 | 900 | 9 | 307 | 8 | 308 | 8 | 285 | 53 |
| 私立東海大学甲府高等学校 | 19 | 759 | 6 | 217 | 7 | 291 | 6 | 251 | 41 |

定時制課程

| 学校名 | 学級数および生徒数 | | | | | | | | | | 教員数 (本務) |
|------------|-----------|-----|-----|-----|-----|-----|-----|-----|-----|-----|-------------|
| | 総数 | | 1年 | | 2年 | | 3年 | | 4年 | | |
| | 学級数 | 生徒数 | 学級数 | 生徒数 | 学級数 | 生徒数 | 学級数 | 生徒数 | 学級数 | 生徒数 | |
| 県立甲府工業高等学校 | 12 | 80 | 3 | 29 | 3 | 19 | 3 | 12 | 3 | 20 | 22 |
| 県立中央高等学校 | 23 | 387 | 7 | 122 | 7 | 108 | 5 | 91 | 4 | 66 | 42 |

通信制(県・私立)

| 学校名 | 学級数および生徒数 | | | | | | | | | | 教員数 (本務) |
|------------|-----------|------|-----|-----|-----|-----|-----|-----|-----|-----|-------------|
| | 総数 | | 1年 | | 2年 | | 3年 | | 4年 | | |
| | 学級数 | 生徒数 | 学級数 | 生徒数 | 学級数 | 生徒数 | 学級数 | 生徒数 | 学級数 | 生徒数 | |
| 県立中央高等学校 | 11 | 517 | 5 | 158 | 2 | 93 | 2 | 88 | 2 | 178 | 14 |
| 私立駿台甲府高等学校 | 0 | 1135 | 0 | 219 | 0 | 315 | 0 | 601 | 0 | 0 | 11 |

※平成21年5月1日現在

※公立学校の職員数は、県費負担による職員のみ的人数を示す。

(資料)平成21年度教育統計

5 特別支援学校の状況（山梨県）

（単位：人）

| 区分 / 年度 | | | 平成19年度 | 平成20年度 | 平成21年度 | 国立 | 県立 |
|----------|-----|-----|--------|--------|--------|-----|-----|
| 校数 | | | 12 | 12 | 12 | 1 | 11 |
| 教員数(本務者) | | | 613 | 613 | 623 | 29 | 594 |
| 学生数 | 総数 | 男 | 540 | 548 | 580 | 41 | 539 |
| | | 女 | 293 | 291 | 313 | 13 | 300 |
| | 幼稚部 | 男 | 11 | 10 | 7 | 0 | 7 |
| | | 女 | 5 | 2 | 6 | 0 | 6 |
| | 小学部 | 男 | 166 | 174 | 174 | 11 | 163 |
| | | 女 | 77 | 72 | 79 | 5 | 74 |
| | 中学部 | 男 | 135 | 137 | 160 | 12 | 148 |
| | | 女 | 88 | 88 | 81 | 1 | 80 |
| 高等部 | 男 | 228 | 227 | 239 | 18 | 221 | |
| | 女 | 123 | 129 | 147 | 7 | 140 | |
| 前年度卒業生数 | | 中学部 | 56 | 74 | 73 | 6 | 67 |
| | | 高等部 | 96 | 115 | 104 | 7 | 97 |

※ 各年度5月1日現在

※ 平成19年4月1日の学校教育法改正により、従来の盲・ろう・養護学校が「特別支援学校」として一本化された。

※ 平成19年度の「前年度卒業生数」は、盲・ろう・養護学校の合計である。

（資料）山梨県企画部統計調査課調

6 大学の状況

（単位：人）

| 区分 / 年度 | | | 平成19年度 | 平成20年度 | 平成21年度 | 国公立計 | 私立計 |
|----------|------|------|--------|--------|--------|-------|-------|
| 校数 | | | 4 | 4 | 4 | 2 | 2 |
| 教員数(本務者) | | | 564 | 565 | 562 | 421 | 141 |
| 学生数 | 大学 | 男 | 6,025 | 5,902 | 5,864 | 2,408 | 3,456 |
| | | 女 | 2,679 | 2,975 | 3,042 | 1,675 | 1,367 |
| | 大学院 | 男 | 619 | 618 | 625 | 528 | 97 |
| | | 女 | 254 | 257 | 211 | 142 | 69 |
| | 専攻科生 | 男 | 3 | 0 | 6 | 6 | 0 |
| | | 女 | 8 | 5 | 7 | 7 | 0 |
| 入学状況 | 大学 | 定員数 | 1,990 | 1,995 | 1,995 | 925 | 1,070 |
| | | 志願者数 | 5,921 | 5,927 | 5,890 | 3,872 | 2,018 |
| | | 入学者数 | 2,132 | 2,158 | 2,239 | 1,016 | 1,223 |
| | 大学院 | 定員数 | 401 | 401 | 401 | 329 | 72 |
| | | 志願者数 | 581 | 677 | 521 | 342 | 179 |
| | | 入学者数 | 349 | 378 | 362 | 302 | 60 |
| | 専攻科生 | 定員数 | 30 | 30 | 30 | 30 | 0 |
| | | 志願者数 | 18 | 5 | 21 | 21 | 0 |
| | | 入学者数 | 11 | 4 | 13 | 13 | 0 |
| 前年度卒業生数 | | 大学 | 1,842 | 1,878 | 2,081 | 905 | 1,176 |
| | | 大学院 | 405 | 364 | 332 | 259 | 73 |
| | | 専攻科生 | 8 | 9 | 5 | 5 | 0 |

※ 各年度5月1日現在

※ 山梨県立大学は、平成17年4月より山梨県立女子短期大学から4年制大学として移行。

（大学の入学状況については、3年次編入生を含む。）

※ 山梨大学は、教員数については、甲府キャンパスに所在する部局に所属する人数による。

（大学院医学工学総合研究部に所属する教員については、工学領域に所属する人数による。）

学生数、入学状況、前年度卒業生については、甲府キャンパスに所在する教育人間科学部、工学部に在学する学生の人数による。

なお、大学院医学工学総合教育部については、工学領域、医学工学融合領域の専攻に在学する学生数による。

（医学領域の専攻に在学する学生は除く。）

（資料）山梨大学調

山梨県立大学調

山梨学院大学調

山梨英和大学調：定員は、3年次編入を除いた数。

7 短期大学の状況

(単位:人)

| 区分 / 年度 | | 平成19年度 | 平成20年度 | 平成21年度 |
|----------|------|--------|--------|--------|
| 校 数 | | 2 | 1 | 1 |
| 教員数(本務者) | | 57 | 36 | 36 |
| 学 生 数 | 男 | 59 | 37 | 26 |
| | 女 | 731 | 584 | 592 |
| 入 学 状 況 | 定員数 | 300 | 300 | 300 |
| | 志願者数 | 387 | 430 | 372 |
| | 入学者数 | 312 | 316 | 311 |
| 前年度卒業生数 | | 504 | 474 | 301 |

※ 各年度5月1日現在

※ 山梨県立看護大学短期大学部は、平成20年3月をもって閉学。

(資料) 山梨学院短期大学調

山梨県立大学調

8 専修学校の状況(山梨県)

(単位:人)

| 区分 / 年度 | | | 平成19年度 | 平成20年度 | 平成21年度 | |
|-------------|---------|---|--------|--------|--------|-------|
| 学 校 数 | | | 24 | 24 | 24 | |
| 教 員 数 (本務者) | | | 185 | 186 | 174 | |
| 課程別生徒数 | 総 数 | 男 | 919 | 844 | 794 | |
| | | 女 | 1,613 | 1,619 | 1,601 | |
| | 高等課程 | 男 | 30 | 32 | 24 | |
| | | 女 | 54 | 56 | 68 | |
| | 専門課程 | 男 | 797 | 719 | 646 | |
| | | 女 | 1,522 | 1,524 | 1,483 | |
| | 一般課程 | 男 | 92 | 93 | 124 | |
| | | 女 | 37 | 39 | 50 | |
| | 前年度卒業生数 | | | 1,085 | 1,023 | 1,055 |

※ 各年度5月1日現在

(資料) 山梨県企画部統計調査課調

9 各種学校の状況(山梨県)

(単位:人)

| 区分 / 年度 | | | 平成19年度 | 平成20年度 | 平成21年度 | |
|-------------|---------|---|--------|--------|--------|----|
| 学 校 数 | | | 20 | 14 | 15 | |
| 教 員 数 (本務者) | | | 28 | 26 | 26 | |
| 生 徒 数 | 総 数 | 男 | 59 | 70 | 45 | |
| | | 女 | 200 | 164 | 158 | |
| | 医療関係 | 男 | 0 | 0 | 0 | |
| | | 女 | 0 | 0 | 0 | |
| | 商業事務関係 | 男 | 14 | 29 | 12 | |
| | | 女 | 21 | 23 | 15 | |
| | 家政関係 | 男 | 7 | 6 | 4 | |
| | | 女 | 119 | 83 | 85 | |
| | 文化教養 | 男 | 38 | 35 | 29 | |
| | | 女 | 60 | 58 | 58 | |
| | 予備校 | 男 | 0 | 0 | 0 | |
| | | 女 | 0 | 0 | 0 | |
| | 前年度卒業生数 | | | 56 | 33 | 29 |

※ 各年度5月1日現在

(資料) 山梨県企画部統計調査課調

10 小学校児童数の推移

(単位:人)

| 区分/学年 | 総数 | 1年 | 2年 | 3年 | 4年 | 5年 | 6年 | 分校 | |
|-------|----|--------|-------|-------|-------|-------|-------|-------|---|
| 平成19年 | 級 | 408 | 71 | 73 | 60 | 67 | 65 | 71 | 1 |
| | 男 | 5,727 | 919 | 928 | 926 | 1,022 | 972 | 960 | 0 |
| | 女 | 5,388 | 916 | 888 | 836 | 905 | 957 | 886 | 0 |
| | 計 | 11,115 | 1,835 | 1,816 | 1,762 | 1,927 | 1,929 | 1,846 | 0 |
| 平成20年 | 級 | 401 | 71 | 71 | 60 | 61 | 68 | 68 | 2 |
| | 男 | 5,662 | 931 | 914 | 916 | 926 | 1,009 | 964 | 2 |
| | 女 | 5,317 | 856 | 915 | 879 | 831 | 897 | 939 | 0 |
| | 計 | 10,979 | 1,787 | 1,829 | 1,795 | 1,757 | 1,906 | 1,903 | 2 |
| 平成21年 | 級 | 410 | 74 | 72 | 64 | 63 | 63 | 72 | 2 |
| | 男 | 5,647 | 940 | 929 | 920 | 922 | 925 | 1,011 | 0 |
| | 女 | 5,185 | 831 | 848 | 908 | 879 | 826 | 893 | 0 |
| | 計 | 10,832 | 1,771 | 1,777 | 1,828 | 1,801 | 1,751 | 1,904 | 0 |
| うち市立分 | | | | | | | | | |
| 平成19年 | 級 | 370 | 64 | 66 | 53 | 60 | 60 | 66 | 1 |
| | 男 | 5,086 | 811 | 806 | 820 | 889 | 881 | 879 | 0 |
| | 女 | 4,764 | 787 | 783 | 734 | 794 | 873 | 793 | 0 |
| | 計 | 9,850 | 1,598 | 1,589 | 1,554 | 1,683 | 1,754 | 1,672 | 0 |
| 平成20年 | 級 | 361 | 64 | 64 | 53 | 54 | 61 | 63 | 2 |
| | 男 | 4,993 | 820 | 809 | 794 | 820 | 875 | 873 | 2 |
| | 女 | 4,670 | 737 | 789 | 773 | 729 | 785 | 857 | 0 |
| | 計 | 9,663 | 1,557 | 1,598 | 1,567 | 1,549 | 1,660 | 1,730 | 2 |
| 平成21年 | 級 | 368 | 67 | 65 | 57 | 56 | 56 | 65 | 2 |
| | 男 | 4,942 | 808 | 820 | 817 | 799 | 822 | 876 | 0 |
| | 女 | 4,513 | 720 | 729 | 787 | 775 | 719 | 783 | 0 |
| | 計 | 9,455 | 1,528 | 1,549 | 1,604 | 1,574 | 1,541 | 1,659 | 0 |

※ 学校基本調査に準ずる(各年5月1日現在)

※ 特別支援学級については、その学級に所属する児童のうち最高学年の者の学年に含めた。

※ 分校について、在籍者はいない場合は、1学級として数えた。

(資料)教育部教育総室学事課調

11 中学校生徒数の推移

(単位:人)

| 区分/学年 | 総数 | 1年 | 2年 | 3年 | 分校 | |
|-------|----|-------|-------|-------|-------|---|
| 平成19年 | 級 | 195 | 67 | 63 | 64 | 1 |
| | 男 | 3,178 | 1,106 | 1,042 | 1,030 | 0 |
| | 女 | 3,152 | 1,102 | 1,054 | 996 | 0 |
| | 計 | 6,330 | 2,208 | 2,096 | 2,026 | 0 |
| 平成20年 | 級 | 202 | 67 | 69 | 60 | 6 |
| | 男 | 3,168 | 1,026 | 1,101 | 1,036 | 5 |
| | 女 | 3,185 | 1,024 | 1,105 | 1,054 | 2 |
| | 計 | 6,353 | 2,050 | 2,206 | 2,090 | 7 |
| 平成21年 | 級 | 190 | 63 | 59 | 67 | 1 |
| | 男 | 3,025 | 998 | 1,002 | 1,025 | 0 |
| | 女 | 3,051 | 1,005 | 989 | 1,057 | 0 |
| | 計 | 6,076 | 2,003 | 1,991 | 2,082 | 0 |
| うち市立分 | | | | | | |
| 平成19年 | 級 | 142 | 48 | 45 | 48 | 1 |
| | 男 | 2,386 | 827 | 769 | 790 | 0 |
| | 女 | 2,126 | 743 | 719 | 664 | 0 |
| | 計 | 4,512 | 1,570 | 1,488 | 1,454 | 0 |
| 平成20年 | 級 | 143 | 51 | 49 | 42 | 1 |
| | 男 | 2,388 | 799 | 823 | 766 | 0 |
| | 女 | 2,176 | 708 | 748 | 720 | 0 |
| | 計 | 4,564 | 1,507 | 1,571 | 1,486 | 0 |
| 平成21年 | 級 | 147 | 49 | 45 | 52 | 1 |
| | 男 | 2,411 | 788 | 807 | 816 | 0 |
| | 女 | 2,201 | 747 | 703 | 751 | 0 |
| | 計 | 4,612 | 1,535 | 1,510 | 1,567 | 0 |

※ 学校基本調査に準ずる(各年5月1日現在)

※ 特別支援学級については、その学級に所属する生徒のうち最高学年の者の学年に含めた。

※ 分校について、在籍者がいない場合は、1学級として数えた。

※ 笛南中については、組合立なので市立分には含めない。

(資料)教育部教育総室学事課調

12 新規学校卒業者の進路状況(甲府公共職業安定所管内)

| 区分 / 年 | | | | 平成19年3月卒 | 平成20年3月卒 | 平成21年3月卒 |
|-----------|-------|----|------|----------|----------|----------|
| 中学校卒業生総数 | | | | 4,907 | 4,711 | 4,855 |
| 中学校卒業生 | 就職 | 実数 | 人 | 26 | 13 | 22 |
| | | 比率 | % | 0.5 | 0.3 | 0.5 |
| | 進学 | 実数 | 人 | 4,834 | 4,677 | 4,768 |
| | | 比率 | % | 98.5 | 99.3 | 98.2 |
| | その他 | 実数 | 人 | 47 | 21 | 65 |
| | | 比率 | % | 1.0 | 0.4 | 1.3 |
| | 県内就職者 | 人 | 24 | 7 | 5 | |
| | 県内就職率 | % | 92.3 | 53.8 | 22.7 | |
| 高等学校卒業生総数 | | | | 4,516 | 4,405 | 4,259 |
| 高等学校卒業生 | 就職 | 実数 | 人 | 655 | 661 | 608 |
| | | 比率 | % | 14.5 | 15.0 | 14.3 |
| | 進学 | 実数 | 人 | 3,718 | 3,590 | 3,579 |
| | | 比率 | % | 82.3 | 81.5 | 84.0 |
| | その他 | 実数 | 人 | 143 | 154 | 72 |
| | | 比率 | % | 3.2 | 3.5 | 1.7 |
| | 県内就職者 | 人 | 591 | 576 | 399 | |
| | 県内就職率 | % | 90.2 | 87.1 | 65.6 | |

※ その他は、就職及び進学のいずれでもない者を示す。

(資料)甲府公共職業安定所調

13 児童・生徒の発育状況(平成20年度)

| 区分 / 年齢 | | | 6歳 | 7歳 | 8歳 | 9歳 | 10歳 | 11歳 | |
|---------|----|----|----|-------|-------|-------|-------|-------|-------|
| 男子 | 身長 | cm | 全国 | 116.7 | 122.5 | 128.8 | 133.7 | 138.9 | 145.3 |
| | | | 山梨 | 116.4 | 122.6 | 128.0 | 133.5 | 138.6 | 144.4 |
| | | | 甲府 | 116.5 | 122.4 | 128.2 | 134.0 | 138.8 | 144.8 |
| | 体重 | kg | 全国 | 21.5 | 24.2 | 27.3 | 30.8 | 34.3 | 38.8 |
| | | | 山梨 | 21.1 | 24.0 | 27.2 | 31.1 | 34.3 | 38.1 |
| | | | 甲府 | 21.4 | 24.0 | 27.1 | 30.8 | 34.2 | 38.6 |
| | 座高 | cm | 全国 | 65.0 | 67.7 | 70.3 | 72.8 | 75.0 | 77.8 |
| | | | 山梨 | 64.8 | 67.7 | 70.2 | 72.7 | 74.8 | 77.2 |
| | | | 甲府 | 64.7 | 67.4 | 69.9 | 72.7 | 74.8 | 77.2 |
| 女子 | 身長 | cm | 全国 | 115.8 | 121.7 | 127.5 | 133.6 | 140.3 | 146.8 |
| | | | 山梨 | 115.9 | 121.5 | 127.6 | 133.6 | 140.0 | 146.9 |
| | | | 甲府 | 116.6 | 123.7 | 126.5 | 133.0 | 141.7 | 148.0 |
| | 体重 | kg | 全国 | 21.0 | 23.6 | 26.6 | 30.1 | 34.4 | 39.3 |
| | | | 山梨 | 21.1 | 23.4 | 26.8 | 30.1 | 34.3 | 38.8 |
| | | | 甲府 | 20.7 | 23.3 | 26.6 | 30.0 | 34.3 | 39.8 |
| | 座高 | cm | 全国 | 64.6 | 67.3 | 70.0 | 72.8 | 76.0 | 79.3 |
| | | | 山梨 | 64.7 | 67.3 | 70.0 | 73.0 | 75.9 | 79.3 |
| | | | 甲府 | 64.3 | 67.0 | 69.9 | 72.5 | 75.8 | 79.4 |

| 区分 / 年齢 | | | 12歳 | 13歳 | 14歳 | 15歳 | 16歳 | 17歳 | |
|---------|----|----|-----|-------|-------|-------|-------|-------|-------|
| 男子 | 身長 | cm | 全国 | 152.6 | 159.8 | 165.4 | 168.3 | 170.0 | 170.7 |
| | | | 山梨 | 151.9 | 159.7 | 165.2 | 168.1 | 170.8 | 170.3 |
| | | | 甲府 | 152.6 | 159.6 | 164.9 | 167.8 | 170.6 | 171.1 |
| | 体重 | kg | 全国 | 44.5 | 49.5 | 54.9 | 59.8 | 61.6 | 63.4 |
| | | | 山梨 | 43.9 | 50.2 | 54.5 | 60.3 | 62.2 | 64.1 |
| | | | 甲府 | 44.6 | 50.6 | 54.7 | 60.5 | 62.6 | 63.4 |
| | 座高 | cm | 全国 | 81.4 | 85.0 | 88.2 | 90.2 | 91.2 | 91.7 |
| | | | 山梨 | 81.2 | 84.9 | 88.0 | 90.5 | 91.7 | 91.8 |
| | | | 甲府 | 81.3 | 85.8 | 87.8 | 90.6 | 91.6 | 91.7 |
| 女子 | 身長 | cm | 全国 | 152.1 | 155.1 | 156.6 | 157.3 | 157.7 | 158.0 |
| | | | 山梨 | 151.7 | 154.9 | 156.5 | 157.0 | 157.9 | 158.0 |
| | | | 甲府 | 151.8 | 155.3 | 156.4 | 157.3 | 158.2 | 157.5 |
| | 体重 | kg | 全国 | 44.2 | 47.7 | 50.4 | 52.0 | 53.0 | 53.2 |
| | | | 山梨 | 44.4 | 47.9 | 50.6 | 52.1 | 52.2 | 53.8 |
| | | | 甲府 | 44.0 | 48.2 | 50.5 | 51.3 | 51.9 | 52.1 |
| | 座高 | cm | 全国 | 82.2 | 83.8 | 84.9 | 85.4 | 85.6 | 85.8 |
| | | | 山梨 | 82.2 | 84.0 | 85.0 | 85.5 | 85.5 | 85.8 |
| | | | 甲府 | 82.0 | 83.9 | 84.6 | 85.5 | 85.7 | 85.6 |

(資料)教育部教育総室学事課調

14 児童・生徒定期健康診断結果(平成20年度)

(単位:人)

| 項目別 / 学校別 | | 小学校 | | | 中学校 | | | 高等学校 | | |
|-----------|-------------|-------|-------|-------|-------|-------|-------|------|-----|-----|
| | | 男 | 女 | 計 | 男 | 女 | 計 | 男 | 女 | 計 |
| 在籍者数 | | 4,998 | 4,668 | 9,666 | 2,386 | 2,176 | 4,562 | 291 | 544 | 835 |
| 栄養状態 | 栄養不良 | 1 | 0 | 1 | 0 | 1 | 1 | 0 | 0 | 0 |
| | 肥満傾向 | 177 | 70 | 247 | 64 | 29 | 93 | 0 | 0 | 0 |
| | 高度痩身 | 1 | 6 | 7 | 8 | 2 | 10 | 0 | 0 | 0 |
| | 軽度痩身 | 78 | 87 | 165 | 47 | 71 | 118 | 3 | 19 | 22 |
| | 軽度肥満 | 245 | 175 | 420 | 134 | 101 | 235 | 15 | 22 | 37 |
| | 中等度肥満 | 191 | 123 | 314 | 107 | 73 | 180 | 15 | 7 | 22 |
| | 高度肥満 | 50 | 34 | 84 | 48 | 31 | 79 | 6 | 6 | 12 |
| 脊 柱 | 側わん症 | 2 | 2 | 4 | 0 | 3 | 3 | 0 | 0 | 0 |
| | 側わんの疑い | 2 | 2 | 4 | 0 | 1 | 1 | 0 | 0 | 0 |
| | 円背・その他 | 0 | 0 | 0 | 0 | 0 | 0 | 0 | 0 | 0 |
| 胸 郭 異 常 | | 7 | 3 | 10 | 1 | 2 | 3 | 0 | 0 | 0 |
| 視 力 | 1.0未満～0.7以上 | 505 | 576 | 1,081 | 241 | 233 | 474 | 30 | 47 | 77 |
| | 0.7未満～0.3以上 | 551 | 650 | 1,201 | 368 | 373 | 741 | 44 | 55 | 99 |
| | 0.3未満 | 376 | 425 | 801 | 418 | 491 | 909 | 15 | 24 | 39 |
| 聴 力 | 難 聴 | 37 | 31 | 68 | 10 | 4 | 14 | 0 | 2 | 2 |
| 眼 科 | 伝染性眼疾患 | 0 | 0 | 0 | 0 | 0 | 0 | 0 | 0 | 0 |
| | その他疾患・異常 | 604 | 468 | 1,072 | 203 | 158 | 361 | 1 | 1 | 2 |
| | アレルギー性結膜炎 | 496 | 368 | 864 | 155 | 122 | 277 | 4 | 16 | 20 |
| 耳鼻咽喉科 | 耳疾患 | 261 | 232 | 493 | 105 | 60 | 165 | 19 | 16 | 35 |
| | 鼻・副鼻腔疾患 | 911 | 505 | 1,416 | 155 | 79 | 234 | 0 | 1 | 1 |
| | アレルギー性鼻炎 | 489 | 304 | 793 | 139 | 65 | 204 | 44 | 78 | 122 |
| | 口腔咽頭疾患等 | 63 | 53 | 116 | 2 | 0 | 2 | 0 | 0 | 0 |
| 歯 科 | う歯のない者 | 1,294 | 1,360 | 2,654 | 877 | 738 | 1,615 | 132 | 268 | 400 |
| | う歯の処置完了 | 2,043 | 1,873 | 3,916 | 794 | 791 | 1,585 | 137 | 254 | 391 |
| | う歯の未処置 | 1,601 | 1,378 | 2,979 | 648 | 572 | 1,220 | 20 | 19 | 39 |
| | その他の歯疾患 | 796 | 815 | 1,611 | 186 | 124 | 310 | 0 | 0 | 0 |
| | 口腔の疾患異常 | 44 | 28 | 72 | 0 | 0 | 0 | 0 | 0 | 0 |
| 結 核 | 結 核 | 0 | 0 | 0 | 0 | 0 | 0 | 0 | 0 | 0 |
| 寄 生 虫 | 虫卵保有者 | 2 | 1 | 3 | | | | | | |
| 内 科 | 心臓疾患・異常 | 5 | 11 | 16 | 16 | 11 | 27 | 0 | 0 | 0 |
| | ぜんそく | 173 | 137 | 310 | 76 | 44 | 120 | 0 | 1 | 1 |
| | 腎臓疾患 | 3 | 5 | 8 | 5 | 1 | 6 | 0 | 0 | 0 |
| | 糖尿病 | 1 | 1 | 2 | 1 | 1 | 2 | 0 | 0 | 0 |
| | 運動機能障害 | 6 | 6 | 12 | 5 | 1 | 6 | 1 | 0 | 1 |
| | 身体虚弱 | 0 | 0 | 0 | 0 | 0 | 0 | 0 | 0 | 0 |
| | 言語障害 | 22 | 5 | 27 | 0 | 0 | 0 | 0 | 0 | 0 |
| | その他の疾病 | 80 | 66 | 146 | 23 | 20 | 43 | 4 | 8 | 12 |

(資料)教育部教育総室学事課調

15 市立図書館の蔵書数及び貸出冊数

(単位:冊)

| 区 分 / 年 度 | | 平成18年度 | 平成19年度 | 平成20年度 |
|-----------|---------|---------------------|---------------------|---------------------|
| 蔵 書 数 | 総 数 | 326,925 | 345,086 | 363,131 |
| | 総 記 | 5,463 | 5,904 | 6,248 |
| | 哲学・宗教 | 7,272 | 7,584 | 7,922 |
| | 歴史・地誌 | 16,974 | 17,916 | 18,832 |
| | 社会科学 | 25,555 | 27,254 | 29,365 |
| | 自然科学 | 12,058 | 12,692 | 13,464 |
| | 工 学 | 15,321 | 16,109 | 17,019 |
| | 産 業 | 6,766 | 7,215 | 7,542 |
| | 芸 術 | 15,682 | 16,521 | 17,277 |
| | 語 学 | 3,639 | 3,736 | 3,819 |
| | 文 学 | 60,856 | 64,472 | 68,092 |
| | 児 童 書 | 59,545 | 61,754 | 64,115 |
| | 貸出文庫 | 43,324 | 45,784 | 47,948 |
| | 郷土資料 | 7,507 | 8,093 | 8,727 |
| | 逐次刊行物 | 38,685 | 41,619 | 44,252 |
| | 洋 書 | 1,466 | 1,485 | 1,507 |
| A V 資 料 | 6,812 | 6,948 | 7,002 | |
| 貸出冊数(館外) | 総 数 | 607,766 (37,237) | 609,678 (36,028) | 614,159 (35,492) |
| | 総 記 | 6,256 (197) | 5,842 (166) | 5,853 (108) |
| | 哲学・宗教 | 16,485 (365) | 15,849 (482) | 16,150 (451) |
| | 歴史・地誌 | 32,200 (685) | 30,301 (572) | 29,228 (496) |
| | 社会科学 | 33,922 (989) | 33,806 (1,093) | 33,956 (1,082) |
| | 自然科学 | 27,983 (1,518) | 27,838 (1,469) | 26,749 (1,338) |
| | 工 学 | 56,862 (2,609) | 54,915 (2,805) | 54,366 (2,782) |
| | 産 業 | 15,862 (432) | 15,509 (543) | 16,429 (479) |
| | 芸 術 | 57,505 (3,813) | 55,324 (2,905) | 54,430 (2,664) |
| | 語 学 | 7,973 (201) | 6,803 (131) | 7,170 (119) |
| | 文 学 | 184,856 (14,654) | 191,635 (14,415) | 196,979 (14,206) |
| | 絵 本 | 83,166 (10,772) | 87,494 (10,572) | 88,129 (10,753) |
| | 紙 芝 居 | 4,286 (392) | 4,196 (294) | 4,030 (339) |
| | 逐次刊行物 | 29,426 (610) | 28,770 (581) | 28,624 (675) |
| | A V 資 料 | 50,984 | 51,396 | 52,066 |

※()の数値は、移動図書館及び団体貸出冊数。ただし館外貸出冊数には含めない。

(資料)甲府市立図書館調

16 市立図書館登録者数 (単位:人)

| 区分 / 年度 | 平成18年度 | 平成19年度 | 平成20年度 |
|---------|--------|--------|--------|
| 登録者数 | 88,033 | 92,044 | 92,858 |

(資料)甲府市立図書館調

17 市立図書館移動図書館(なでしこ号)及び団体貸出状況 (単位:冊)

| 区分 / 年度 | 平成18年度 | 平成19年度 | 平成20年度 |
|-----------|--------|--------|--------|
| 移動図書館貸出冊数 | 21,934 | 20,366 | 19,617 |
| 団体貸出貸出冊数 | 15,303 | 15,662 | 15,875 |
| 団体数 | 23 | 23 | 23 |

(資料)甲府市立図書館調

18 県立図書館の所蔵資料数 (単位:点)

| 区分 / 年度 | 平成18年度 | 平成19年度 | 平成20年度 | |
|----------|---------|---------|---------|---------|
| 総数 | 617,186 | 644,610 | 671,365 | |
| 図 書 | 図書総数 | 460,293 | 472,048 | 486,900 |
| | 総記 | 22,084 | 22,765 | 22,285 |
| | 哲学・宗教 | 17,222 | 17,683 | 18,195 |
| | 歴史・地誌 | 53,094 | 54,843 | 56,653 |
| | 社会科学 | 90,340 | 94,328 | 99,131 |
| | 自然科学 | 32,127 | 32,902 | 34,061 |
| | 工学 | 28,566 | 29,701 | 31,181 |
| | 産業 | 24,264 | 25,425 | 26,590 |
| | 芸術 | 32,042 | 33,209 | 35,053 |
| | 語学 | 6,940 | 7,175 | 7,423 |
| | 文学 | 120,937 | 121,234 | 123,323 |
| | 漫画 | 441 | 463 | 507 |
| | 絵本 | 30,614 | 30,698 | 31,600 |
| | 紙芝居(※1) | — | — | 898 |
| その他(※2) | 1,622 | 1,622 | — | |
| 逐次刊行物 | 120,460 | 136,040 | 148,317 | |
| 視聴覚資料 | 5,540 | 5,805 | 6,075 | |
| 特殊資料(※3) | 30,893 | 30,717 | 30,073 | |

※1 平成20年度より紙芝居は図書に含む。(平成19年度までは特殊資料に含む)

※2 図書のうち、その他とは、データベース入力をしていない資料をいう。

※3 特殊資料とは、図書、逐次刊行物、視聴覚資料以外の特殊な形態の資料(地図、フィルム、和装本等)をいう。

(資料)山梨県立図書館調

19 県立図書館利用数 (単位:人、点)

| 区分 / 年度 | 平成18年度 | 平成19年度 | 平成20年度 | |
|---------|---------|---------|---------|--------|
| 入館者数 | 166,705 | 162,335 | 158,809 | |
| 貸出点数 | 総数 | 71,567 | 74,401 | 79,718 |
| | 個人 | 70,081 | 68,991 | 74,540 |
| | 団体 | 1,486 | 5,410 | 5,178 |

(資料)山梨県立図書館調

20 県立図書館ネットワーク事業の状況 (単位:館、冊)

| 区分 / 年度 | 平成18年度 | 平成19年度 | 平成20年度 | |
|----------------|-----------|-----------|-----------|-------|
| 総合目録データベース加盟館数 | 51 | 53 | 55 | |
| 総合目録データベース登録冊数 | 3,656,023 | 3,873,377 | 4,036,733 | |
| 県立図書館相互貸借冊数 | 貸出 | 4,588 | 4,613 | 4,411 |
| | 借受 | 1,128 | 1,177 | 1,051 |

(資料)山梨県立図書館調

21 市内各種体育施設利用状況(平成20年度)

| 区 分 | 単位 | 学 校 施 設 | | | | 計 |
|------|----|---------|--------|---------|-------------|---------|
| | | 小 学 校 | 中 学 校 | 高 等 学 校 | 商 科 専 門 学 校 | |
| 校 庭 | 件数 | 4,780 | 7 | - | - | 4,787 |
| | 人数 | 207,501 | 400 | - | - | 207,901 |
| 体育館 | 件数 | 9,465 | 3,086 | - | - | 12,551 |
| | 人数 | 247,357 | 47,863 | - | - | 295,220 |
| 柔剣道場 | 件数 | - | 1,545 | - | - | 1,545 |
| | 人数 | - | 25,991 | - | - | 25,991 |
| その他 | 件数 | - | - | - | - | 0 |
| | 人数 | - | - | - | - | 0 |
| 夜間照明 | 件数 | 3,940 | 440 | 76 | 65 | 4,521 |
| | 人数 | 113,102 | 9,263 | 1,002 | 436 | 123,803 |
| 合 計 | 件数 | 18,185 | 5,078 | 76 | 65 | 23,404 |
| | 人数 | 567,960 | 83,517 | 1,002 | 436 | 652,915 |

| 区 分 | 単位 | 社会体育施設 | | | | | 計 |
|-------|----|----------|--------------|---------------|--------------|----------------------|---------|
| | | 青沼テニสนาม | 青葉 スポーツ広場 | 東下条 スポーツ広場 | 中道 スポーツ広場 | 古関・梯 スポーツ公園広 場 | |
| グラウンド | 件数 | - | 771 | 182 | 141 | 104 | 1,198 |
| | 人数 | - | 23,888 | 12,768 | 13,802 | 4,718 | 55,176 |
| 野球場 | 件数 | - | 232 | - | - | - | 232 |
| | 人数 | - | 12,054 | - | - | - | 12,054 |
| 夜間照明 | 件数 | - | 588 | - | 435 | - | 1,023 |
| | 人数 | - | 6,608 | - | 10,277 | - | 16,885 |
| 体育館 | 件数 | - | - | - | 88 | - | 88 |
| | 人数 | - | - | - | 3,361 | - | 3,361 |
| テニス | 件数 | 198 | - | 808 | - | - | 1,006 |
| | 人数 | 2,049 | - | 11,071 | - | - | 13,120 |
| 弓道場 | 件数 | - | 313 | - | - | - | 313 |
| | 人数 | - | 2,841 | - | - | - | 2,841 |
| その他 | 件数 | - | - | - | - | 42 | 42 |
| | 人数 | - | - | - | - | 426 | 426 |
| 合 計 | 件数 | 198 | 1,904 | 990 | 664 | 146 | 3,902 |
| | 人数 | 2,049 | 45,391 | 23,839 | 27,440 | 5,144 | 103,863 |

(資料)教育部生涯教育振興室スポーツ振興課調

22 緑が丘スポーツ公園利用状況(平成20年度)

| 区 分 | 野 球 場 | 球 技 場 | 庭 球 場 | 競 技 場 | 水 泳 場 | 合 計 |
|-----|--------|--------|--------|--------|--------|---------|
| 件 数 | 209 | 773 | 2,736 | 1,574 | 11,037 | 16,329 |
| 人 数 | 15,507 | 32,091 | 27,434 | 33,783 | 11,097 | 119,912 |

(資料)教育部生涯教育振興室スポーツ振興課調

23 県立美術館観覧者状況(平成20年度)

| | | 常設展 | 特別展 | | | | |
|----------|------|----------|---------|--------|------------|----------------|---------------|
| | | | 田園讃歌展 | 富士山展 | やなせたかしの世界展 | 山梨県立美術館30年の歴史展 | 山梨に眠る秘蔵の日本美術展 |
| 開館日数 | | 309日 | 38日 | 39日 | 33日 | 90日 | 43日 |
| 個人観覧 | 一般 | 45,881人 | 7,129人 | 4,234人 | 8,186人 | 12,892人 | 4,407人 |
| | 大・高 | 2,954人 | 640人 | 166人 | 372人 | 502人 | 202人 |
| | 中・小 | 2,593人 | 249人 | 156人 | 401人 | 679人 | 137人 |
| | 教育課程 | 16人 | — | — | — | — | — |
| | 計 | 51,444人 | 8,018人 | 4,556人 | 8,959人 | 14,073人 | 4,746人 |
| 団体観覧 | 一般 | 6,205人 | 330人 | 140人 | 280人 | 2,351人 | 127人 |
| | 大・高 | 2,959人 | 31人 | — | 27人 | 349人 | — |
| | 中・小 | 611人 | 178人 | 20人 | 115人 | 120人 | — |
| | 教育課程 | — | — | — | — | — | — |
| | 計 | 9,775人 | 539人 | 160人 | 422人 | 2,820人 | 127人 |
| 無料観覧 | | 51,191人 | 3,941人 | 4,551人 | 12,841人 | 15,585人 | 4,331人 |
| 合計 | | 112,410人 | 12,498人 | 9,267人 | 22,222人 | 32,478人 | 9,204人 |
| 1日平均観覧者数 | | 約364人 | 約329人 | 約238人 | 約673人 | 約361人 | 約214人 |

参考 教育課程について
無料観覧の中には教育課程として入館している中・小生を含む。
その内訳は次のとおり。

| 無料観覧 人数中の 教育課程 人数 | 常設展 | 特別展 |
|----------------------------|--------|--------------------|
| | | 山梨県立美術館 30年の歴史展 |
| 個人 | 1,672人 | 25人 |
| 団体 | 1,014人 | 240人 |
| 計 | 2,686人 | 265人 |

※山梨県立美術館30年の歴史展は、特別展として位置づけているが、常設展の入館料で観覧できる特別展であったため、無料観覧の教育課程人数が生じたもの。

24 県立文学館観覧者状況(平成20年度)

(単位:日、人)

| 区分 / 種別 | 常設展 | 企画展 | | | |
|-----------------------------|--------|---------------------------|-------|-------|-------|
| | | 芥川龍之介の手紙 敬愛する友 恒藤恭へ | 飯田龍太展 | 計 | |
| 開館日数 | 307 | 53 | 53 | 106 | |
| 個人観覧 | 一般 | 2,331 | 390 | 1,006 | 1,396 |
| | 大・高 | 232 | 20 | 4 | 24 |
| | 中・小 | 159 | 4 | 6 | 10 |
| | 計 | 2,722 | 414 | 1,016 | 1,430 |
| 団体観覧 | 一般 | 301 | 206 | 302 | 508 |
| | 大・高 | 337 | 0 | 0 | 0 |
| | 中・小 | 151 | 0 | 0 | 0 |
| | 計 | 789 | 74 | 302 | 376 |
| 文学館・ 美術館 共通券 | 一般 | 2,635 | | | |
| | 大・高 | 245 | | | |
| | 中・小 | 498 | | | |
| | 計 | 3,378 | | | |
| 常設展・ 企画展 共通券 (文学館) | 一般 | | 411 | 362 | 773 |
| | 大・高 | | 65 | 10 | 75 |
| | 中・小 | | 7 | 47 | 54 |
| | 計 | | 483 | 419 | 902 |
| 定期観覧券及び 4館共通観覧券 | 276 | 111 | 146 | 257 | |
| 教育課程(高校・半額) | 393 | 32 | 42 | 74 | |
| 無料観覧 | 7,983 | 2,064 | 4,313 | 6,377 | |
| 合計 | 15,541 | 3,178 | 6,238 | 9,416 | |
| 1日平均観覧者数 | 50.6 | 60.0 | 117.7 | 88.8 | |

※ 中・小学生の教育課程での観覧者数は、無料観覧者数に含む。

※ 個人観覧者の入場者数は、文学館・美術館共通券での入場者を含まない。

(資料)山梨県立文学館調

25 県立科学館入館者状況(平成20年度)

(単位:日、人)

| 区分 / 種別 | 常設展 | 企画展 | |
|-------------------------|----------|------------------------|----------|
| | | 科学館で レゴ エデュケーション | |
| 開館日数 | 307 | (36) | |
| 入館者 (個人・団体・ 無料含む) | 一般・大学生 | 52,756 | ... |
| | 高校生 | 994 | ... |
| | 中・小学生 | 49,919 | ... |
| | 幼児 | 27,422 | ... |
| | 天文事業参加者 | 3,511 | ... |
| | 計 | 134,602 | (23,269) |
| | 1日平均入館者数 | 438 | (646) |
| 学習利用 (県外含む) | 校数 | (322) | ... |
| | 入館者数 | (16,339) | ... |

※ ()の数字は、常設展の入館者数に含まれる。

※ 学習利用とは、保育園・保育所・幼稚園・小学校・中学校・高校が、授業・遠足などで利用する場合。

(資料)山梨県立科学館調

26 児童館・児童センター・幼児教育センター利用者状況

| 石田児童館 | | | | |
|----------|----|--------|--------|--------|
| 区分 / 年度 | | 平成18年度 | 平成19年度 | 平成20年度 |
| 放課後児童クラブ | 日数 | 239 | 245 | 243 |
| | 人員 | 7,446 | 6,091 | 5,873 |
| 自由来館児童 | 日数 | 292 | 292 | 293 |
| | 人員 | 6,037 | 6,098 | 5,800 |
| 集団指導 | 日数 | 50 | 85 | 70 |
| | 人員 | 1,203 | 1,832 | 1,493 |
| 人員合計 | | 14,686 | 14,021 | 13,166 |

| 朝気児童館 | | | | |
|----------|----|--------|--------|--------|
| 区分 / 年度 | | 平成18年度 | 平成19年度 | 平成20年度 |
| 放課後児童クラブ | 日数 | 239 | 245 | 243 |
| | 人員 | 7,764 | 8,676 | 9,596 |
| 自由来館児童 | 日数 | 292 | 292 | 293 |
| | 人員 | 5,465 | 6,129 | 5,946 |
| 集団指導 | 日数 | 80 | 86 | 93 |
| | 人員 | 1,859 | 2,542 | 3,839 |
| 人員合計 | | 15,088 | 17,347 | 19,381 |

| 北新児童センター | | | | |
|----------|----|--------|--------|--------|
| 区分 / 年度 | | 平成18年度 | 平成19年度 | 平成20年度 |
| 放課後児童クラブ | 日数 | 239 | 245 | 243 |
| | 人員 | 3,158 | 3,294 | 4,908 |
| 自由来館児童 | 日数 | 292 | 292 | 293 |
| | 人員 | 12,966 | 11,476 | 11,689 |
| 集団指導 | 日数 | 73 | 73 | 71 |
| | 人員 | 1,504 | 1,461 | 1,664 |
| 人員合計 | | 17,628 | 16,231 | 18,261 |

| 西部児童センター | | | | |
|----------|----|--------|--------|--------|
| 区分 / 年度 | | 平成18年度 | 平成19年度 | 平成20年度 |
| 放課後児童クラブ | 日数 | 239 | 245 | 243 |
| | 人員 | 12,983 | 3,294 | 10,994 |
| 自由来館児童 | 日数 | 292 | 293 | 293 |
| | 人員 | 10,238 | 11,476 | 9,660 |
| 集団指導 | 日数 | 68 | 75 | 85 |
| | 人員 | 2,149 | 3,147 | 2,839 |
| 人員合計 | | 25,370 | 17,917 | 23,493 |

| 中道北児童館 | | | | |
|----------|----|--------|--------|--------|
| 区分 / 年度 | | 平成18年度 | 平成19年度 | 平成20年度 |
| 放課後児童クラブ | 日数 | 239 | 245 | 243 |
| | 人員 | 3,030 | 3,001 | 3,964 |
| 自由来館児童 | 日数 | 292 | 292 | 293 |
| | 人員 | 11,005 | 9,552 | 8,201 |
| 集団指導 | 日数 | 57 | 52 | 50 |
| | 人員 | 791 | 1,541 | 1,396 |
| 人員合計 | | 14,826 | 14,094 | 13,561 |

| 中道南児童館 | | | | |
|----------|----|--------|--------|--------|
| 区分 / 年度 | | 平成18年度 | 平成19年度 | 平成20年度 |
| 放課後児童クラブ | 日数 | 239 | 245 | 243 |
| | 人員 | 2,762 | 2,645 | 2,534 |
| 自由来館児童 | 日数 | 292 | 292 | 293 |
| | 人員 | 4,192 | 3,809 | 5,754 |
| 集団指導 | 日数 | 60 | 56 | 65 |
| | 人員 | 1,894 | 936 | 1,490 |
| 人員合計 | | 8,848 | 7,390 | 9,778 |

| 中央部幼児教育センター | | | | |
|-------------|-----|--------|--------|--------|
| 区分 / 年度 | | 平成18年度 | 平成19年度 | 平成20年度 |
| 来館者数 | 子ども | 10,225 | 10,458 | 24,458 |
| | 大人 | 8,653 | 8,807 | 22,052 |
| | 計 | 18,878 | 19,265 | 46,510 |

| 北部幼児教育センター | | | | |
|------------|-----|--------|--------|--------|
| 区分 / 年度 | | 平成18年度 | 平成19年度 | 平成20年度 |
| 来館者数 | 子ども | 14,887 | 11,456 | 11,469 |
| | 大人 | 8,810 | 7,863 | 10,787 |
| | 計 | 23,697 | 19,319 | 22,256 |

(資料)福祉部子育て支援室児童保育課・児童育成課調

27 公民館利用者状況

| 中央公民館 | | | | |
|----------|----|--------|--------|--------|
| 区分 / 年度 | | 平成18年度 | 平成19年度 | 平成20年度 |
| 社会教育関係団体 | 件数 | 1,566 | 1,629 | 1,802 |
| | 人員 | 22,713 | 19,791 | 23,376 |
| その他の利用団体 | 件数 | 2,987 | 3,081 | 2,879 |
| | 人員 | 39,267 | 38,612 | 33,599 |
| 計 | 件数 | 4,553 | 4,710 | 4,681 |
| | 人員 | 61,980 | 58,403 | 56,975 |

| 遊亀公民館 | | | | |
|----------|----|--------|--------|--------|
| 区分 / 年度 | | 平成18年度 | 平成19年度 | 平成20年度 |
| 社会教育関係団体 | 件数 | 868 | 874 | 920 |
| | 人員 | 22,005 | 26,627 | 24,375 |
| その他の利用団体 | 件数 | 826 | 865 | 854 |
| | 人員 | 30,888 | 31,807 | 31,055 |
| 計 | 件数 | 1,694 | 1,739 | 1,774 |
| | 人員 | 52,893 | 58,434 | 55,430 |

| 北公民館 | | | | |
|----------|----|--------|--------|--------|
| 区分 / 年度 | | 平成18年度 | 平成19年度 | 平成20年度 |
| 社会教育関係団体 | 件数 | 1,429 | 1,495 | 1,539 |
| | 人員 | 20,949 | 26,761 | 26,128 |
| その他の利用団体 | 件数 | 3,314 | 3,069 | 3,085 |
| | 人員 | 49,726 | 50,692 | 46,082 |
| 計 | 件数 | 4,743 | 4,564 | 4,624 |
| | 人員 | 70,675 | 77,453 | 72,210 |

| 社会教育センター | | | | |
|----------|----|--------|--------|--------|
| 区分 / 年度 | | 平成18年度 | 平成19年度 | 平成20年度 |
| 社会教育関係団体 | 件数 | 1,298 | 1,228 | 1,113 |
| | 人員 | 21,974 | 20,223 | 17,533 |
| その他の利用団体 | 件数 | 856 | 907 | 986 |
| | 人員 | 15,946 | 16,741 | 19,512 |
| 計 | 件数 | 2,154 | 2,135 | 2,099 |
| | 人員 | 37,920 | 36,964 | 37,045 |

| 南西公民館 | | | | |
|----------|----|--------|--------|--------|
| 区分 / 年度 | | 平成18年度 | 平成19年度 | 平成20年度 |
| 社会教育関係団体 | 件数 | 1,243 | 1,167 | 1,170 |
| | 人員 | 19,976 | 17,762 | 17,502 |
| その他の利用団体 | 件数 | 1,316 | 1,396 | 1,367 |
| | 人員 | 17,100 | 21,917 | 16,474 |
| 計 | 件数 | 2,559 | 2,563 | 2,537 |
| | 人員 | 37,076 | 39,679 | 33,976 |

| 東 公 民 館 | | | | |
|-----------|----|--------|--------|--------|
| 区 分 / 年 度 | | 平成18年度 | 平成19年度 | 平成20年度 |
| 社会教育関係団体 | 件数 | 1,253 | 1,314 | 1,263 |
| | 人員 | 20,437 | 20,522 | 20,960 |
| その他の利用団体 | 件数 | 1,477 | 1,471 | 1,533 |
| | 人員 | 23,782 | 26,263 | 25,102 |
| 計 | 件数 | 2,730 | 2,785 | 2,796 |
| | 人員 | 44,219 | 46,785 | 46,062 |

| 北 東 公 民 館 | | | | |
|-----------|----|--------|--------|--------|
| 区 分 / 年 度 | | 平成18年度 | 平成19年度 | 平成20年度 |
| 社会教育関係団体 | 件数 | 1,127 | 1,514 | 1,587 |
| | 人員 | 15,559 | 15,739 | 16,042 |
| その他の利用団体 | 件数 | 1,356 | 1,378 | 1,327 |
| | 人員 | 16,453 | 15,939 | 15,302 |
| 計 | 件数 | 2,483 | 2,892 | 2,914 |
| | 人員 | 32,012 | 31,678 | 31,344 |

| 南 公 民 館 | | | | |
|-----------|----|--------|--------|--------|
| 区 分 / 年 度 | | 平成18年度 | 平成19年度 | 平成20年度 |
| 社会教育関係団体 | 件数 | 762 | 758 | 739 |
| | 人員 | 15,293 | 14,933 | 13,881 |
| その他の利用団体 | 件数 | 1,002 | 1,063 | 1,028 |
| | 人員 | 25,049 | 28,480 | 27,103 |
| 計 | 件数 | 1,764 | 1,821 | 1,767 |
| | 人員 | 40,342 | 43,413 | 40,984 |

| 西 公 民 館 | | | | |
|-----------|----|--------|--------|--------|
| 区 分 / 年 度 | | 平成18年度 | 平成19年度 | 平成20年度 |
| 社会教育関係団体 | 件数 | 1,375 | 1,509 | 1,688 |
| | 人員 | 23,842 | 24,281 | 21,908 |
| その他の利用団体 | 件数 | 2,012 | 1,884 | 2,556 |
| | 人員 | 35,312 | 32,251 | 35,387 |
| 計 | 件数 | 3,387 | 3,393 | 4,244 |
| | 人員 | 59,154 | 56,532 | 57,295 |

| 中 道 公 民 館 | | | | |
|-----------|----|--------|--------|--------|
| 区 分 / 年 度 | | 平成18年度 | 平成19年度 | 平成20年度 |
| 社会教育関係団体 | 件数 | 28 | 386 | 289 |
| | 人員 | 498 | 4,401 | 3,481 |
| その他の利用団体 | 件数 | 331 | 144 | 102 |
| | 人員 | 4,632 | 3,584 | 2,758 |
| 計 | 件数 | 359 | 530 | 391 |
| | 人員 | 5,130 | 7,985 | 6,239 |

※その他の利用団体とは、公共団体、自治会、有料団体、個人を表す。

(資料)教育部生涯教育振興室生涯学習課調

28 甲府市総合市民会館利用状況

| 月別 / 施設 | 山の都アリーナ | | | | 芸術ホール | | 格技場 | | |
|----------|---------|--------|--------|--------|--------|--------|--------|--------|--------|
| | スポーツ | | スポーツ以外 | | 件数 | 利用者数 | 件数 | 利用者数 | |
| | 件数 | 利用者数 | 件数 | 利用者数 | | | | | |
| 平成18年度合計 | 1,197 | 18,059 | 91 | 40,585 | 278 | 82,992 | 464 | 17,887 | |
| 平成19年度合計 | 1,327 | 19,444 | 78 | 34,378 | 246 | 69,889 | 444 | 16,427 | |
| 平成20年度 | 合計 | 1,204 | 16,991 | 78 | 32,080 | 245 | 66,805 | 495 | 18,751 |
| | 4月 | 114 | 1,309 | 1 | 200 | 14 | 3,380 | 42 | 1,545 |
| | 5月 | 116 | 1,381 | 1 | 100 | 18 | 4,668 | 40 | 1,916 |
| | 6月 | 116 | 2,953 | 4 | 430 | 24 | 5,549 | 43 | 1,486 |
| | 7月 | 98 | 1,136 | 10 | 2,620 | 22 | 5,054 | 55 | 2,068 |
| | 8月 | 94 | 1,097 | 8 | 3,590 | 19 | 5,210 | 41 | 1,691 |
| | 9月 | 104 | 1,079 | 7 | 2,950 | 22 | 5,029 | 40 | 1,683 |
| | 10月 | 94 | 1,062 | 18 | 6,140 | 27 | 6,729 | 48 | 1,591 |
| | 11月 | 74 | 892 | 15 | 10,240 | 28 | 9,139 | 42 | 1,886 |
| | 12月 | 91 | 2,126 | 3 | 940 | 21 | 6,957 | 36 | 1,300 |
| | 1月 | 73 | 956 | 9 | 4,420 | 11 | 3,710 | 35 | 1,093 |
| | 2月 | 95 | 1,401 | 2 | 450 | 21 | 6,430 | 33 | 1,091 |
| | 3月 | 135 | 1,599 | 0 | 0 | 18 | 4,950 | 40 | 1,401 |

| 月別 / 施設 | 練習室 | | 大会議室等 | | 合計 | | |
|----------|-----|-------|-------|---------|---------|---------|---------|
| | 件数 | 利用者数 | 件数 | 利用者数 | 件数 | 利用者数 | |
| 平成18年度合計 | 147 | 3,697 | 2,355 | 129,142 | 4,532 | 292,362 | |
| 平成19年度合計 | 145 | 3,785 | 2,250 | 127,493 | 4,490 | 271,416 | |
| 平成20年度 | 合計 | 183 | 5,141 | 2,349 | 136,653 | 4,554 | 276,421 |
| | 4月 | 7 | 200 | 206 | 7,734 | 384 | 14,368 |
| | 5月 | 10 | 305 | 191 | 13,957 | 376 | 22,327 |
| | 6月 | 15 | 367 | 227 | 13,860 | 429 | 24,645 |
| | 7月 | 19 | 481 | 228 | 10,582 | 432 | 21,941 |
| | 8月 | 20 | 478 | 171 | 11,798 | 353 | 23,864 |
| | 9月 | 12 | 350 | 206 | 12,818 | 391 | 23,909 |
| | 10月 | 24 | 674 | 208 | 11,084 | 419 | 27,280 |
| | 11月 | 29 | 808 | 188 | 14,439 | 376 | 37,404 |
| | 12月 | 12 | 349 | 144 | 5,964 | 307 | 17,636 |
| | 1月 | 8 | 244 | 186 | 12,174 | 322 | 22,597 |
| | 2月 | 11 | 365 | 176 | 9,876 | 338 | 19,613 |
| | 3月 | 16 | 520 | 218 | 12,367 | 427 | 20,837 |

(資料) 甲府市総合市民会館調

29 甲府市内の文化財一覧①

(単位: 件)

| 区分 / 指定別 | 国指定 | 県指定 | 市指定 | 計 |
|----------|-----|-----|-----|-----|
| 建造物 | 6 | 4 | 8 | 18 |
| 彫刻 | 4 | 10 | 18 | 32 |
| 絵画 | 3 | 8 | 7 | 18 |
| 書跡 | 0 | 7 | 9 | 16 |
| 工芸品 | 1 | 10 | 4 | 15 |
| 考古資料 | 2 | 11 | 2 | 15 |
| 歴史資料 | 0 | 1 | 2 | 3 |
| 史跡 | 3 | 5 | 10 | 18 |
| 名勝 | 1 | 1 | 0 | 2 |
| 天然記念物 | 4 | 6 | 10 | 20 |
| 無形民俗 | 1 | 1 | 3 | 5 |
| 有形民俗 | 0 | 2 | 4 | 6 |
| 計 | 25 | 66 | 77 | 168 |

| 国登録文化財 | 建築物 | 土木構造物 | 計 |
|--------|-----|-------|----|
| | 8 | 5 | 13 |

※平成21年12月1日現在

(資料) 教育部生涯教育振興室文化振興課調

甲府市内の文化財一覧②

| 番号 | 種別 | 名称 | 所在地 | 所有者・管理者 | 指定年月日 |
|----|-----|----------------------|------------|---------|-------------|
| 1 | 建・国 | 東光寺仏殿 | 東光寺3丁目7-37 | 東光寺 | 昭和2年4月25日 |
| 2 | 建・国 | 穴切大神社本殿付棟札 | 宝2丁目8-5 | 穴切大神社 | 昭和10年5月13日 |
| 3 | 建・国 | 塩沢寺地藏堂 | 湯村3丁目17-2 | 塩沢寺 | 昭和24年2月18日 |
| 4 | 建・国 | 善光寺本堂付厨子・棟札 | 善光寺3丁目36-1 | 善光寺 | 昭和30年6月22日 |
| 5 | 建・国 | 善光寺山門付棟札 | 善光寺3丁目36-1 | 善光寺 | 昭和30年6月22日 |
| 6 | 建・国 | 旧睦沢学校校舎 | 古府中町2614 | 甲府市 | 昭和42年6月15日 |
| 7 | 建・県 | 塩沢寺無縫塔 | 湯村3丁目17-2 | 塩沢寺 | 昭和46年4月8日 |
| 8 | 建・県 | 旧吉祥院八面石幢 | 北口3丁目3-24 | 個人蔵 | 昭和61年3月19日 |
| 9 | 建・県 | 立本寺本堂 | 池田2丁目15-19 | 立本寺 | 昭和63年5月12日 |
| 10 | 建・県 | 高室家住宅 | 高室町754 | 個人蔵 | 平成17年5月2日 |
| 11 | 建・市 | 法泉寺の経蔵及び内部の輪蔵付鉄眼版一切経 | 和田町2595 | 法泉寺 | 昭和56年3月10日 |
| 12 | 建・市 | 法泉寺鐘樓門 | 和田町2595 | 法泉寺 | 昭和59年5月12日 |
| 13 | 建・市 | 石川家住宅 | 城東5丁目3-5 | 個人蔵 | 昭和54年8月14日 |
| 14 | 建・市 | 大泉寺総門 | 古府中町5015 | 大泉寺 | 平成5年9月1日 |
| 15 | 建・市 | 穴切大神社随神門付棟札 | 宝2丁目8-5 | 穴切大神社 | 平成13年3月30日 |
| 16 | 建・市 | 住吉神社本殿 | 住吉1-13-10 | 住吉神社 | 平成19年6月30日 |
| 17 | 建・市 | 佐久神社本殿 | 下向山892 | 佐久神社 | 平成19年6月30日 |
| 18 | 建・市 | 永泰寺釈迦堂 | 古関町1555 | 永泰寺 | 平成20年8月29日 |
| 19 | 彫・国 | 木造阿弥陀如来及両脇侍像 | 善光寺3丁目36-1 | 善光寺 | 明治39年9月6日 |
| 20 | 彫・国 | 木造阿弥陀如来及両脇侍像 | 善光寺3丁目36-1 | 善光寺 | 明治39年9月6日 |
| 21 | 彫・国 | 木造聖徳太子立像 | 小瀬町406 | 仁勝寺 | 昭和4年4月6日 |
| 22 | 彫・国 | 銅造阿弥陀如来及両脇侍立像 | 善光寺3丁目36-1 | 善光寺 | 昭和48年6月6日 |
| 23 | 彫・県 | 木造十一面観音立像 | 山宮町3314 | 青松院 | 昭和34年2月9日 |
| 24 | 彫・県 | 石造地藏菩薩坐像 | 湯村3丁目17-2 | 塩沢寺 | 昭和35年11月9日 |
| 25 | 彫・県 | 木造薬師十二神将像 | 東光寺3丁目7-37 | 東光寺 | 昭和54年2月8日 |
| 26 | 彫・県 | 木造薬師如来坐像 | 東光寺3丁目7-37 | 東光寺 | 昭和54年2月8日 |
| 27 | 彫・県 | 木造源頼朝坐像 | 善光寺3丁目36-1 | 善光寺 | 昭和54年12月28日 |
| 28 | 彫・県 | 銅造観世音菩薩立像 | 丸の内1丁目18-1 | 甲府市 | 平成8年2月19日 |
| 29 | 彫・県 | 木造釈迦如来坐像 | 桜井町953 | 東禅寺 | 平成16年11月29日 |
| 30 | 彫・県 | 木造釈迦如来坐像 | 心経寺町1200 | 安国寺 | 昭和39年11月29日 |
| 31 | 彫・県 | 木造役行者及び二鬼像 | 右左口町4104 | 円楽寺 | 昭和39年11月29日 |
| 32 | 彫・県 | 木造釈迦如来坐像 | 古関町1555 | 永泰寺 | 昭和35年11月7日 |
| 33 | 彫・市 | 法泉寺夢窓国師坐像 | 和田町2595 | 法泉寺 | 昭和55年2月12日 |
| 34 | 彫・市 | 法泉寺釈迦如来坐像 | 和田町2595 | 法泉寺 | 昭和55年2月12日 |
| 35 | 彫・市 | 木造不動明王立像 | 山宮町3314 | 青松院 | 昭和59年5月12日 |
| 36 | 彫・市 | 木造釈迦如来坐像 | 下積翠寺町108 | 長宝寺 | 昭和62年3月31日 |
| 37 | 彫・市 | 木造夢窓国師坐像 | 後屋町568 | 勝善寺 | 昭和62年3月31日 |
| 38 | 彫・市 | 木造釈迦如来坐像 | 後屋町568 | 勝善寺 | 平成3年3月29日 |
| 39 | 彫・市 | 木造阿弥陀如来立像 | 国母1丁目11-8 | 清泰寺 | 平成3年3月29日 |
| 40 | 彫・市 | 木造地藏菩薩立像 | 桜井町999 | 逍遙院 | 平成3年3月29日 |
| 41 | 彫・市 | 福王寺仏像群 | 上町1237 | 福王寺 | 平成3年3月29日 |
| 42 | 彫・市 | 木造源実朝坐像 | 善光寺3丁目36-1 | 善光寺 | 平成9年11月27日 |
| 43 | 彫・市 | 木造本田善光坐像 | 善光寺3丁目36-1 | 善光寺 | 平成9年11月27日 |
| 44 | 彫・市 | 木造本田善光夫人坐像 | 善光寺3丁目36-1 | 善光寺 | 平成9年11月27日 |
| 45 | 彫・市 | 木造法然上人坐像 | 善光寺3丁目36-1 | 善光寺 | 平成9年11月27日 |
| 46 | 彫・市 | 木造蓮生法師坐像 | 善光寺3丁目36-1 | 善光寺 | 平成9年11月27日 |
| 47 | 彫・市 | 木造玄和居士坐像 | 善光寺3丁目36-1 | 善光寺 | 平成9年11月27日 |
| 48 | 彫・市 | 宇波刀神社神像群 | 宮原町1265 | 宇波刀神社 | 平成13年3月30日 |
| 49 | 彫・市 | 木造薬師如来立像 | 善光寺3丁目36-1 | 善光寺 | 平成20年8月29日 |
| 50 | 彫・市 | 敬泉寺木造十一面観音立像 | 右左口町64 | 敬泉寺 | 平成21年6月15日 |

| | | | | | |
|-----|-----|---------------------------|-------------|---------|-------------|
| 51 | 絵・国 | 絹本着色武田信虎夫人像 | 愛宕町208 | 長禅寺 | 明治38年4月4日 |
| 52 | 絵・国 | 絹本着色武田信虎像 | 古府中町5015 | 大泉寺 | 昭和10年4月30日 |
| 53 | 絵・国 | 絹本墨画松梅図 | 古府中町5015 | 大泉寺 | 昭和30年6月22日 |
| 54 | 絵・県 | 絹本着色浄土曼荼羅図 | 善光寺3丁目36-1 | 善光寺 | 昭和35年11月7日 |
| 55 | 絵・県 | 紙本着色渡唐天神像 | 愛宕町208 | 長禅寺 | 昭和40年8月19日 |
| 56 | 絵・県 | 紙本着色渡唐天神像 | 太田町5-16 | 一蓮寺 | 昭和40年8月19日 |
| 57 | 絵・県 | 絹本着色雪田和尚画像 | 塚原町828 | 恵運院 | 昭和47年8月7日 |
| 58 | 絵・県 | 絹本着色柳沢吉保像 | 太田町5-16 | 一蓮寺 | 平成9年12月15日 |
| 59 | 絵・県 | 絹本着色善光寺如来絵伝 | 善光寺3丁目36-1 | 善光寺 | 平成10年6月8日 |
| 60 | 絵・県 | 絹本着色束帯天神像 | 太田町5-16 | 一蓮寺 | 平成11年3月2日 |
| 61 | 絵・県 | 絹本着色柿本人麻呂像 | 太田町5-16 | 一蓮寺 | 平成11年3月2日 |
| 62 | 絵・市 | 紙本着色鉄山禅師画像 | 国母4丁目17-15 | 義雲院 | 昭和61年3月13日 |
| 63 | 絵・市 | 絹本墨画不動明王図 | 太田町5-16 | 一蓮寺 | 平成5年9月1日 |
| 64 | 絵・市 | 絹本着色阿弥陀三尊来迎図 | 太田町5-16 | 一蓮寺 | 平成5年9月1日 |
| 65 | 絵・市 | 絹本着色阿弥陀三尊来迎図 | 太田町5-16 | 一蓮寺 | 平成5年9月1日 |
| 66 | 絵・市 | 絹本着色釈迦如来十八羅漢像 | 太田町5-16 | 一蓮寺 | 平成9年11月21日 |
| 67 | 絵・市 | 絹本紺地金泥阿弥陀三尊像 | 城東1丁目13-1 | 天尊鉢寺 | 平成9年11月27日 |
| 68 | 絵・市 | 麻布朱地著色地藏十王図 | 善光寺3丁目36-1 | 善光寺 | 平成9年11月27日 |
| 69 | 書・県 | 坂田家文書 | 大和町7-1 | 個人蔵 | 昭和33年6月19日 |
| 70 | 書・県 | 蘭溪道隆書簡 | 東光寺3丁目7-37 | 東光寺 | 昭和48年7月12日 |
| 71 | 書・県 | 大泉寺文書 | 古府中町5015 | 大泉寺 | 昭和55年9月18日 |
| 72 | 書・県 | 祇園寺文書 | 古府中町1481-2 | 個人蔵 | 昭和56年3月12日 |
| 73 | 書・県 | 一蓮寺過去帳 | 太田町5-16 | 一蓮寺 | 昭和58年12月26日 |
| 74 | 書・県 | 紙本墨書「獬狗経」 | 富士見1丁目14-20 | 個人蔵 | 昭和63年5月12日 |
| 75 | 書・県 | 鉄山宗鈍印可関係史料二通 | 国母4丁目17-15 | 義雲院 | 平成9年6月12日 |
| 76 | 書・市 | 武田信玄和漢連句 | 上積翠寺町984 | 積翠寺 | 昭和46年10月8日 |
| 77 | 書・市 | 紺紙金泥法華経 | 古府中町5015 | 大泉寺 | 昭和52年3月24日 |
| 78 | 書・市 | 法泉寺古文書 | 和田町2595 | 法泉寺 | 昭和55年2月12日 |
| 79 | 書・市 | 旧荒川村「当村地名明細帳」一冊付荒川組地籍図等十点 | 荒川1丁目8-5 | 個人蔵 | 昭和56年3月10日 |
| 80 | 書・市 | 恵運院文書 | 塚原町828 | 恵運院 | 昭和60年5月14日 |
| 81 | 書・市 | 紙本墨書日蓮書状 | 若松町6-8 | 信立寺 | 昭和61年3月13日 |
| 82 | 書・市 | 逍遙院文書 | 桜井町999 | 逍遙院 | 昭和62年3月31日 |
| 83 | 書・市 | 紺紙金泥法華経 | 武田1丁目4-34 | 法華寺 | 平成8年2月14日 |
| 84 | 書・市 | 円光院文書 | 岩窪町500 | 円光院 | 平成元年4月12日 |
| 85 | 工・国 | 太刀銘一 | 古府中町2611 | 武田神社 | 大正10年4月30日 |
| 86 | 工・県 | 武具散蒔絵鼓胴 | 御岳町2347 | 金桜神社 | 昭和42年8月7日 |
| 87 | 工・県 | 住吉蒔絵手箱 | 御岳町2347 | 金桜神社 | 昭和42年8月7日 |
| 88 | 工・県 | 筏散蒔絵鼓胴 | 御岳町2347 | 金桜神社 | 昭和42年8月7日 |
| 89 | 工・県 | 能面 | 御岳町2347 | 金桜神社 | 昭和42年8月7日 |
| 90 | 工・県 | 家紋散蒔絵手箱 | 御岳町2347 | 金桜神社 | 昭和42年8月7日 |
| 91 | 工・県 | 刀折返銘久宗 | 中央4丁目11-8 | 個人蔵 | 昭和44年11月20日 |
| 92 | 工・県 | 刀銘栗田口近江守忠綱 | 古府中町961 | 個人蔵 | 昭和44年11月20日 |
| 93 | 工・県 | 善光寺銅鐘 | 善光寺3丁目36-1 | 善光寺 | 昭和54年1月24日 |
| 94 | 工・県 | 脇差銘一徳斎助則 | 伊勢4丁目5-8 | 個人蔵 | 昭和55年9月18日 |
| 95 | 工・県 | 金銅金具装笈 | 古府中町5015 | 大泉寺 | 昭和63年5月12日 |
| 96 | 工・市 | 八ノ宮良純親王墨跡及び硯箱・煙草盆 | 上積翠寺町984 | 積翠寺 | 昭和46年10月8日 |
| 97 | 工・市 | 円光院天目茶碗・赤絵碗 | 岩窪町500 | 円光院 | 平成元年4月12日 |
| 98 | 工・市 | 打敷 | 岩窪町500 | 円光院 | 平成元年4月12日 |
| 99 | 工・市 | 木造厨子入刀八毘沙門天像及び勝軍地藏像 | 岩窪町500 | 円光院 | 平成元年4月12日 |
| 100 | 考・国 | 深鉢形土器1点 | 下曾根町923 | 山梨県立博物館 | 昭和63年6月6日 |

| | | | | | |
|-----|-----|----------------------------|--------------------|---------------|-------------|
| 101 | 考・国 | 一の沢遺跡出土品167点 | 下曽根町923 | 山梨県立博物館 | 平成11年6月7日 |
| 102 | 考・県 | 塩沢寺弥陀種子板碑 | 湯村3丁目17-2 | 塩沢寺 | 昭和40年7月13日 |
| 103 | 考・県 | 大坪遺跡出土刻書土器 | 丸の内1丁目18-1 | 甲府市 | 平成14年7月4日 |
| 104 | 考・県 | 銚子塚古墳出土埴輪 3点 | 下曽根町923 | 山梨県立博物館 | 平成8年5月2日 |
| 105 | 考・県 | 木製農具、木製剣、皮綴部材 | 下曽根町923 | 山梨県立博物館 | 平成8年11月7日 |
| 106 | 考・県 | 立石遺跡出土品 14点 | 下曽根町923 | 山梨県立博物館 | 平成9年6月12日 |
| 107 | 考・県 | 丘の公園第二遺跡出土品 161点 | 下曽根町923 | 山梨県立博物館 | 平成9年6月12日 |
| 108 | 考・県 | 丘の公園14番ホール遺跡出土品40点 | 下曽根町923 | 山梨県立博物館 | 平成9年6月12日 |
| 109 | 考・県 | 稲荷塚古墳出土、銅鏡、象嵌太刀等出土品一式 190点 | 下曽根町923 | 山梨県立博物館 | 平成14年7月4日 |
| 110 | 考・県 | 容器型土偶 2点 | 下曽根町923 | 山梨県立博物館 | 平成15年5月1日 |
| 111 | 考・県 | 平林二号墳出土品492点 | 下曽根町923 | 山梨県立博物館 | 平成16年5月6日 |
| 112 | 考・県 | 大師東丹保遺跡網代 1点 | 下曽根町923 | 山梨県立博物館 | 平成17年12月26日 |
| 113 | 考・市 | 外中代遺跡出土暗文絵画土器 | 丸の内1丁目18-1 | 甲府市 | 平成8年2月14日 |
| 114 | 考・市 | 円楽寺経筒附泥塔 | 右左口町4104 | 円楽寺 | 平成21年1月22日 |
| 115 | 歴・県 | 右左口区有文書及び関連資料 | 右左口町 | 宿区 | 平成14年7月4日 |
| 116 | 歴・市 | 廃般舟院墓石群外出土品一式 | 太田町5-16 | 一蓮寺 | 昭和57年3月9日 |
| 117 | 歴・市 | 旧古府中村日影組村絵図 | 古府中町3166 | 個人蔵 | 昭和56年3月10日 |
| 118 | 史・国 | 武田氏館跡 | 古府中町・大手3丁目・及び屋形3丁目 | 甲府市 | 昭和13年5月30日 |
| 119 | 史・国 | 銚子塚古墳附丸山塚古墳 | 下曽根町 | 山梨県 | 昭和5年2月28日 |
| 120 | 史・国 | 要害山 | 上積翠寺町 | 甲府市 | 平成3年3月30日 |
| 121 | 史・県 | 武田信虎の墓 | 古府中町5015 | 大泉寺 | 昭和35年11月7日 |
| 122 | 史・県 | 旧甲府城愛宕町石切場跡 | 愛宕町85番2、86番 | 財務省関東財務局 | 平成21年11月12日 |
| 123 | 史・県 | 武田晴信室三条氏墓 | 岩窪町500 | 円光院 | 昭和42年8月7日 |
| 124 | 史・県 | 加牟那塚 | 千塚3丁目2280 | 山梨県 | 昭和43年2月8日 |
| 125 | 史・県 | 甲府城跡 | 丸の内1丁目5-1 | 山梨県 | 昭和43年12月1日 |
| 126 | 史・市 | 源有雅の墓 | 小瀬町99 | 小瀬町自治会 | 昭和48年4月1日 |
| 127 | 史・市 | 穴塚 | 荒川2丁目13 | 甲府市 | 昭和55年8月8日 |
| 128 | 史・市 | 武田信武之墓 | 和田町2595 | 法泉寺 | 昭和56年3月10日 |
| 129 | 史・市 | 武田勝頼之墓 | 和田町2595 | 法泉寺 | 昭和56年3月10日 |
| 130 | 史・市 | 加藤光泰の墓 | 善光寺3丁目36-1 | 善光寺 | 昭和62年3月31日 |
| 131 | 史・市 | 河尻塚 | 岩窪町268 | 武田神社 | 昭和62年3月31日 |
| 132 | 史・市 | 横根・桜井積石塚古墳群 | 横根町・桜井町 | 逍遙院他 | 平成11年7月21日 |
| 133 | 史・市 | 万寿森古墳 | 湯村3丁目462-2他 | 武蔵野興業株式会社 | 平成16年8月19日 |
| 134 | 史・市 | 湯村山城跡 | 湯村3丁目497他 | 山梨県・武蔵野興業株式会社 | 平成16年8月19日 |
| 135 | 史・市 | 天神山古墳 | 下向山町4060ほか | 個人 | 平成21年3月25日 |
| 136 | 特名国 | 御岳昇仙峽 | 猪狩町他 | 山梨県 | 昭和28年3月31日 |
| 137 | 名・県 | 東光寺庭園 | 東光寺3丁目7-37 | 東光寺 | 昭和54年3月31日 |
| 138 | 特天国 | カモシカ | | 山梨県 | 昭和9年5月1日 |
| 139 | 天・国 | 甲斐犬 | | 山梨県 | 昭和9年1月22日 |
| 140 | 天・国 | 燕岩岩脈 | 御岳町3285-1 | 甲府市 | 昭和9年12月28日 |
| 141 | 天・国 | ヤマネ | | 山梨県 | 昭和50年6月26日 |
| 142 | 天・県 | 塩部寿のフジ | 緑が丘2丁目8-1 | 山梨県 | 昭和33年6月19日 |
| 143 | 天・県 | 岩窪のヤツブサウメ | 岩窪町246 | | 昭和34年2月9日 |
| 144 | 天・県 | 塩沢寺の舞鶴のマツ | 湯村3丁目17-2 | 塩沢寺 | 昭和40年5月13日 |
| 145 | 天・県 | 水晶峠のヒカリゴケ洞穴 | 御岳町室の平3290 | 甲府市 | 昭和38年9月9日 |
| 146 | 天・県 | 慈恩寺のフジ | 大津町1322 | 慈恩寺 | 昭和62年1月21日 |
| 147 | 天・県 | リニア高川トンネル産出新第三紀化石十五種三十七点 | 丸の内1丁目6番1号 | 山梨県 | 平成6年11月7日 |
| 148 | 天・市 | 玄法院のイチョウ | 天神町2-18 | 玄法院 | 昭和42年4月11日 |

| | | | | | |
|-----|-----|---------------|------------|-------------|-------------|
| 149 | 天・市 | 西下条のシダレイチョウ | 西下条町734 | 個人蔵 | 昭和42年4月11日 |
| 150 | 天・市 | 上石田のサイカチ | 上石田1丁目 | 上石田北部自治会 | 昭和44年2月14日 |
| 151 | 天・市 | 東光寺町稻荷神社のサカキ | 東光寺町2153 | 東光寺西部自治会 | 昭和44年3月11日 |
| 152 | 天・市 | 金桜神社のスギ群 | 御岳町2347 | 金桜神社 | 昭和52年3月1日 |
| 153 | 天・市 | 下今井のヒイラギ | 下今井町745 | 個人蔵 | 昭和42年11月14日 |
| 154 | 天・市 | 塩沢寺のシラカシ林 | 湯村3丁目17-2 | 塩沢寺 | 昭和62年3月31日 |
| 155 | 天・市 | カワセミ | 市内一円 | 甲府市 | 昭和61年3月13日 |
| 156 | 天・市 | 円楽寺のイチョウ | 右左口町4104 | 円楽寺 | 平成19年6月30日 |
| 157 | 天・市 | 王子権現のシダレザクラ | 右左口町3239 | 王子権現 | 平成19年6月30日 |
| 158 | 民無国 | 天津司の舞 | 小瀬町・下鍛冶屋町 | 天津司の舞保存会 | 昭和51年3月26日 |
| 159 | 民無県 | 黒平の能三番 | 黒平町 | 黒平の能三番保存会 | 昭和35年11月7日 |
| 160 | 民無市 | 甲府囃子 | 中央2丁目 | 甲府囃子保存会 | 昭和40年7月13日 |
| 161 | 民無市 | 金桜神社大々神楽付面と衣裳 | 御岳町2347 | 金桜神社大々神楽保存会 | 昭和57年3月9日 |
| 162 | 民無市 | 甲府町火消し | 甲府市 | 甲府市消防記念会 | 昭和63年6月17日 |
| 163 | 民有県 | 山城の七天神 | 上今井町 | 個人蔵 | 昭和35年11月7日 |
| 164 | 民有県 | 右左口人形及び関連衣裳 | 右左口町 | 宿区 | 昭和40年7月13日 |
| 165 | 民有市 | 国玉の農ごよみ絵屏風 | 国玉町1164 | 個人蔵 | 昭和50年8月12日 |
| 166 | 民有市 | 武田道遙軒位牌 | 桜井町999 | 道遙院 | 昭和52年3月24日 |
| 167 | 民有市 | 国母稻積地蔵立像 | 国母8丁目12-27 | 国母8丁目東部自治会 | 昭和54年4月9日 |
| 168 | 民有市 | 法泉寺石造井戸側 | 和田町2595 | 法泉寺 | 昭和55年2月12日 |
| 169 | 国登録 | 甲府法人会館 | 中央4丁目12-21 | 甲府法人会 | 平成8年12月20日 |
| 170 | 国登録 | 平瀬浄水場旧濾過地整水井 | 平瀬町437-3 | 甲府市水道事業管理者 | 平成9年7月15日 |
| 171 | 国登録 | 平瀬水源旧事務所(水交庵) | 平瀬町437-3 | 甲府市水道事業管理者 | 平成9年12月12日 |
| 172 | 国登録 | 平瀬浄水場旧取水口門部 | 平瀬町437-3 | 甲府市水道事業管理者 | 平成10年9月2日 |
| 173 | 国登録 | 平瀬浄水場旧片山隧道下口 | 羽黒町梨の木1715 | 甲府市水道事業管理者 | 平成10年9月2日 |
| 174 | 国登録 | 平瀬浄水場旧片山隧道上口 | 平瀬町2903 | 甲府市水道事業管理者 | 平成10年10月9日 |
| 175 | 国登録 | 平瀬浄水場第2隧道上口 | 平瀬町 | 甲府市水道事業管理者 | 平成11年8月23日 |
| 176 | 国登録 | 旧富岡敬明家住宅 | 善光寺町3135 | 個人蔵 | 平成12年5月17日 |
| 177 | 国登録 | 旧富岡敬明家住宅蔵 | 善光寺町3135 | 個人蔵 | 平成15年3月18日 |
| 178 | 国登録 | 旧富岡敬明家住宅厩 | 善光寺町3135 | 個人蔵 | 平成15年3月18日 |
| 179 | 国登録 | 旧富岡敬明家住宅石塁 | 善光寺町3135 | 個人蔵 | 平成15年3月18日 |
| 180 | 国登録 | 旧上九一色郵便局 | 古関町3306 | 個人蔵 | 平成8年12月20日 |
| 181 | 国登録 | 山梨大学赤レンガ倉庫 | 北新1丁目 | 山梨大学 | 平成18年11月9日 |

※平成21年12月1日現在

(資料)教育部文化振興課調

1 1 勞 働

1 一般職業紹介状況(甲府公共職業安定所管内)

| 区分 / 年度 | | 単位 | 平成18年度 | 平成19年度 | 平成20年度 |
|-----------------|------------|----|----------|----------|----------|
| 求職者数 | 有効求職者数 (A) | 人 | 90,407 | 90,886 | 105,380 |
| | | | (24,196) | (24,327) | (27,784) |
| | 新規求職者数 (B) | 人 | 22,819 | 23,001 | 27,734 |
| | | | (5,960) | (6,126) | (7,249) |
| 求人数 | 有効求人数 (C) | 人 | 105,464 | 95,389 | 79,296 |
| | | | (34,398) | (29,858) | (26,961) |
| | 新規求人数 | 人 | 37,478 | 34,302 | 28,971 |
| | | | (12,299) | (11,022) | (10,378) |
| 充足数 | | 人 | 7,838 | 6,958 | 12,444 |
| | | | (2,426) | (2,304) | (4,593) |
| 就職者数 (D) | | 人 | 7,196 | 6,693 | 6,229 |
| | | | (2,201) | (2,217) | (2,247) |
| 有効求人倍率 (C/A) | | % | 1.17 | 1.05 | 0.75 |
| | | | (1.42) | (1.23) | (1.03) |
| 新規就職率 (D/B×100) | | % | 31.5 | 29.1 | 22.5 |
| | | | (36.9) | (36.2) | (31.0) |

※()内は、パートの内数である。

(資料)甲府公共職業安定所調

2 高年齢者の求職相談状況

(単位:人)

| 区分 / 年度 | | 平成18年度 | 平成19年度 | 平成20年度 |
|---------|---|--------|--------|--------|
| 求職相談 | 男 | 384 | - | - |
| | 女 | 271 | - | - |
| | 計 | 655 | - | - |

※ 高年齢者とは、55歳以上の者をいう。

(資料)産業部産業総室労政課調

※ 求職相談は平成18年度をもって終了。

3 雇用保険給付取扱状況

(単位:件、人、千円)

| 年度月別／項目 | 1 離職票提出件数 | 2 受給資格決定件数 | 3 初回受給者数 |
|---------|-----------|------------|----------|
| 平成18年度 | 6,002 | 6,010 | 4,746 |
| 平成19年度 | 6,103 | 5,826 | 4,556 |
| 平成20年度 | 8,435 | 7,951 | 6,364 |
| 4月 | 944 | 825 | 378 |
| 5月 | 648 | 557 | 580 |
| 6月 | 487 | 438 | 352 |
| 7月 | 499 | 509 | 434 |
| 8月 | 502 | 464 | 433 |
| 9月 | 561 | 622 | 412 |
| 10月 | 717 | 739 | 712 |
| 11月 | 753 | 462 | 405 |
| 12月 | 495 | 519 | 463 |
| 1月 | 963 | 973 | 533 |
| 2月 | 832 | 825 | 838 |
| 3月 | 1,034 | 1,018 | 824 |

| 年度月別／項目 | 4 受給者実人員 | 5 失業給付総支給額 |
|---------|----------|------------|
| 平成18年度 | 20,076 | 3,039,839 |
| 平成19年度 | 19,075 | 2,869,795 |
| 平成20年度 | 24,639 | 3,672,198 |
| 4月 | 1,431 | 236,033 |
| 5月 | 1,672 | 257,798 |
| 6月 | 1,666 | 246,460 |
| 7月 | 1,803 | 287,095 |
| 8月 | 1,858 | 265,996 |
| 9月 | 1,898 | 279,602 |
| 10月 | 2,188 | 327,069 |
| 11月 | 2,135 | 305,985 |
| 12月 | 2,194 | 305,799 |
| 1月 | 2,261 | 370,046 |
| 2月 | 2,569 | 341,078 |
| 3月 | 2,964 | 449,237 |

(資料)甲府公共職業安定所調

4 甲府市シルバー人材センター活動状況(平成20年度)

(単位:件、人)

| 職種 / 区分 | 申込件数 | 受注件数 | 就業実人員 | 就業延人員 | 会員数 |
|---------|-------|-------|-------|--------|--------|
| 専門技術 | 50 | 50 | / | 248 | 37 |
| 事務整理 | 2,165 | 2,165 | | 6,086 | 155 |
| 管理監視 | 276 | 276 | | 1,006 | 56 |
| 折衝外交 | 62 | 62 | | 10,514 | 58 |
| 技能 | 11 | 11 | | 116 | 7 |
| 単純作業 | 2,144 | 2,144 | | 27,696 | 223 |
| サービス | 64 | 64 | | 1,915 | 74 |
| その他 | 0 | 0 | | 0 | 7 |
| 計 | 4,772 | 4,772 | | 487 | 47,581 |

(資料)(社)甲府市シルバー人材センター調

5 甲府市シルバー人材センター会員状況(平成20年度)

(単位:人)

| 年齢別 / 区分 | 入会動機 | | | | 計 |
|----------|--------------|-----|-----|-----|-----|
| | 社会的 (奉仕的) | 健康的 | 経済的 | その他 | |
| 60歳未満 | 0 | 0 | 0 | 0 | 0 |
| 60歳～64歳 | 34 | 18 | 14 | 1 | 67 |
| 65歳～69歳 | 73 | 88 | 35 | 3 | 199 |
| 70歳～74歳 | 57 | 111 | 32 | 7 | 207 |
| 75歳～79歳 | 24 | 72 | 13 | 4 | 113 |
| 80歳以上 | 7 | 19 | 3 | 2 | 31 |
| 計 | 195 | 308 | 97 | 17 | 617 |

(資料)(社)甲府市シルバー人材センター調

6 市内の労働組合数の状況

| 産業分類別 / 年 | 平成18年 | 平成19年 | 平成20年 |
|---------------|-------|-------|-------|
| 農業・林業・漁業 | 3 | 3 | 3 |
| 鉱業 | 0 | 0 | 0 |
| 建設業 | 8 | 8 | 9 |
| 製造業 | 12 | 12 | 11 |
| 電気・ガス・熱供給・水道業 | 3 | 3 | 3 |
| 情報通信業 | 11 | 11 | 11 |
| 運輸業 | 18 | 26 | 25 |
| 卸売・小売業 | 20 | 21 | 21 |
| 金融・保険業 | 19 | 19 | 23 |
| 不動産業 | 0 | 0 | 0 |
| 飲食店・宿泊業 | 1 | 1 | 1 |
| 医療・福祉 | 13 | 13 | 14 |
| 教育・学習支援業 | 12 | 12 | 12 |
| 複合サービス事業 | 2 | 2 | 2 |
| サービス業 | 14 | 14 | 13 |
| 公務 | 13 | 13 | 13 |
| 分類不能の産業 | 2 | 2 | 2 |
| 合計 | 151 | 160 | 163 |

(資料) 山梨県商工労働部労働雇用課調(労働組合基礎調査)

1 2 建設・都市開発

1 道路の状況

| 項目 / 区分 | 単位 | 市道 |
|---------|----|-----------|
| 実延長 | m | 666,879.9 |
| 改良済 | m | 443,057.8 |
| 未改良 | m | 223,822.1 |
| 舗装済 | m | 628,593.2 |
| 未舗装 | m | 38,286.7 |
| 改良率 | % | 66.44 |
| 舗装率 | % | 94.26 |

※ 平成21年3月31日現在

(資料) 都市建設部都市基盤整備室道路河川課調

2 橋りょうの状況

| 種別 / 区分 | 市道 | |
|---------|-----|---------|
| | 橋数 | 延長(m) |
| 鋼橋 | 98 | 2,095.8 |
| PC橋 | 103 | 1,716.4 |
| RC橋 | 370 | 1,559.1 |
| 石橋 | 1 | 2.7 |
| 木橋 | 8 | 52.9 |
| 合計 | 580 | 5,426.9 |

※ 平成21年3月31日現在

(資料) 都市建設部都市基盤整備室道路河川課調

3 河川の現況

| 河川名 | 単位 | 一級河川 | 砂防指定地区河川 | 普通河川 |
|-----|----|---------|----------|---------|
| 河川数 | - | 52 | 53 | 162 |
| 延長 | m | 148,700 | 68,080 | 175,384 |

※ 平成21年3月31日現在

(資料) 都市建設部都市基盤整備室道路河川課調

4 甲府都市計画区域用途別指定地域

| 区域別 / 種別 | | 単位 | 第1種低層住居専用地域 | 第2種低層住居専用地域 | 第1種中高層住居専用地域 | 第2種中高層住居専用地域 | 第1種住居地域 |
|----------|----|----|-------------|-------------|--------------|--------------|---------|
| 甲府都市計画区域 | 面積 | ha | 658.0 | 159.9 | 1,364.0 | 225.2 | 1,404.0 |
| | 比率 | % | 11.9 | 2.9 | 24.7 | 4.1 | 25.4 |
| うち甲府市分 | 面積 | ha | 392.0 | 8.9 | 896.0 | 118.0 | 699.0 |
| | 比率 | % | 12.7 | 0.3 | 29.1 | 3.8 | 22.7 |

| 区域別 / 種別 | | 単位 | 第2種住居地域 | 準住居地域 | 近隣商業地域 | 商業地域 | 準工業地域 |
|----------|----|----|---------|-------|--------|-------|-------|
| 甲府都市計画区域 | 面積 | ha | 251.7 | 162.7 | 99.6 | 280.3 | 436.3 |
| | 比率 | % | 4.6 | 2.9 | 1.8 | 5.1 | 7.9 |
| うち甲府市分 | 面積 | ha | 156.0 | 97.0 | 68.6 | 272.0 | 221.0 |
| | 比率 | % | 5.1 | 3.2 | 2.2 | 8.8 | 7.2 |

| 区域別 / 種別 | | 単位 | 工業地域 | 工業専用地域 | 計 |
|----------|----|----|-------|--------|---------|
| 甲府都市計画区域 | 面積 | ha | 185.9 | 294.0 | 5,521.6 |
| | 比率 | % | 3.4 | 5.3 | 100.0 |
| うち甲府市分 | 面積 | ha | 59.0 | 91.0 | 3,078.5 |
| | 比率 | % | 1.9 | 3.0 | 100.0 |

※ 平成21年4月1日現在

(資料) 都市建設部計画指導室都市計画課調

5 都市計画決定一覧

| 区 分 | 決 定 事 項 | |
|------------|-----------------|-----------|
| | 面 積 (ha) | |
| 都市計画区域 | | 9,323.0 |
| | (うち甲府都市計画区域) | 7,862.0 |
| | (うち東八代都市計画区域) | 1,461.0 |
| 市街化区域 | | 3,190.0 |
| 市街化調整区域 | | 4,672.0 |
| 用途地域 | | 3,078.5 |
| 特別用途地区 | | 221.0 |
| 高度利用地区 | 3カ所 | 6.2 |
| 防火地域 | | 60.0 |
| 準防火地域 | | 197.0 |
| 風致地区 | 6カ所 | 644.2 |
| 市街地再開発促進区域 | 2カ所 | 2.9 |
| 道 路 | 39路線 * | 116,240.0 |
| 公 園 | 39カ所 | 206.6 |
| 緑 地 | 1カ所 | 48.7 |
| 墓 園 | 1カ所 | 76.7 |
| 公共下水道 | 汚水処理区域 | 4,427.0 |
| 公共下水道 | 雨水排水区域 | 3,415.0 |
| 下水処理場 | 1カ所 | 15.6 |
| ごみ処理場 | 1カ所 | 5.8 |
| 汚物処理場 | 1カ所 | 3.2 |
| 都市河川 | 5河川 * | 19,040.0 |
| 市 場 | 1カ所 | 18.1 |
| 火 葬 場 | 1カ所 | 2.9 |
| 一団地の住宅施設 | 1カ所 | 5.4 |
| 土地区画整理事業 | 14カ所 | 280.2 |
| | (うち都市計画事業) 9ヶ所 | 238.0 |
| | (うち非都市計画事業) 5ヶ所 | 42.2 |
| 工業団地造成事業 | 2カ所 | 141.3 |
| 地区計画 | 4カ所 | 119.9 |
| 市街地再開発事業 | 2カ所 | 1.0 |

※ *印の単位はm(メートル)

※ 平成21年4月1日現在

(資料) 都市建設部計画指導室都市計画課調

6 土地区画整理事業状況

| 事業名 / 区分 | 事業主体 | 面積(ha) | 施行年度 | 施行状況 |
|----------------------------------|------|----------------|-----------|------|
| 甲府都市計画戦災復興 土地区画整理事業 | 甲府市長 | 54.73 | 昭和22～昭和44 | 施行済 |
| 甲府都市計画泉町土地区画整理事業 | 甲府市 | 20.62 | 昭和36～昭和55 | 施行済 |
| 甲府都市計画南西地区 土地区画整理事業 | 甲府市 | 63.67 | 昭和41～昭和47 | 施行済 |
| 甲府市堀之内土地区画整理事業 | 組合 | 23.25 | 昭和56～昭和57 | 施行済 |
| 甲府都市計画事業 寿宝地区土地区画整理事業 | 甲府市 | 14.55 | 昭和59～平成22 | 施行中 |
| 甲府都市計画事業 住吉土地区画整理事業 | 組合 | 31.09 | 昭和63～平成13 | 施行済 |
| 甲府都市計画事業 古府中町土地区画整理事業 | 組合 | 12.30 | 平成元～平成6 | 施行済 |
| 甲府市昭和町神屋土地区画整理事業 | 組合 | 6.72 (1.35) | 昭和60～昭和62 | 施行済 |
| 甲府都市計画事業甲府市昭和町 清水新居沖田土地区画整理事業 | 組合 | 6.89 (0.39) | 昭和63～平成3 | 施行済 |
| 甲府都市計画事業 甲府駅周辺土地区画整理事業 | 甲府市 | 21.89 | 平成3～平成25 | 施行中 |
| 甲府市国母駅北土地区画整理事業 | 組合 | 5.57 | 平成6～平成11 | 施行済 |
| 甲府市下飯田土地区画整理事業 | 組合 | 5.63 | 平成7～平成11 | 施行済 |
| 甲府市山宮町土地区画整理事業 | 組合 | 6.39 | 平成8～平成24 | 施行中 |
| 甲府都市計画事業 甲府市大里土地区画整理事業 | 組合 | 18.82 | 平成8～平成19 | 施行済 |

※ ()内は、甲府市分。

※ 平成21年4月1日現在

(資料)都市建設部都市拠点整備室甲府駅周辺土地区画整理課調

都市建設部計画指導室都市計画課調

7 市営住宅建設状況

| 建設年度 / 種別 | 公営住宅 | 特別住宅 (中層耐火) | 特定住宅 (中層耐火) | 定住促進住宅 (木造 2階建) | 総数 |
|-----------|------|----------------|----------------|--------------------|-------|
| 平成18年度 | 建設数 | - | - | - | 0 |
| | 現在数 | 2,108 | 40 | 40 | 2,195 |
| 平成19年度 | 建設数 | - | - | - | 0 |
| | 現在数 | 2,108 | 40 | 40 | 2,195 |
| 平成20年度 | 建設数 | - | - | - | 0 |
| | 現在数 | 2,108 | 40 | 40 | 2,195 |

(資料)都市建設部都市建設総室住宅課調

8 市営住宅入居申込状況

| 建設年度 / 区分 | 総人口(人) | 総世帯数(世帯) | 入居申込数(件) | 入居数(戸) |
|-----------|---------|----------|----------|--------|
| 平成18年度 | 199,826 | 83,310 | 214 | 84 |
| 平成19年度 | 199,648 | 84,003 | 186 | 134 |
| 平成20年度 | 198,594 | 83,751 | 208 | 108 |

※ 人口、世帯数は募集年度1月1日現在住民基本台帳登録人口を示す。

(資料)都市建設部都市建設総室住宅課調

9 着工建築物状況

| 区 別 / 年 度 | | 平成18年度 | 平成19年度 | 平成20年度 |
|--------------------------------|--------------|---------|---------|---------|
| 総 数(件) | | 1,172 | 1,045 | 933 |
| 総 面 積(m ²) | | 268,257 | 210,153 | 215,334 |
| 構造別建築物 床面積(m ²) | 木 造 | 105,831 | 94,971 | 82,287 |
| | 鉄骨・鉄筋コンクリート造 | 4,032 | 15,546 | 36,465 |
| | 鉄筋コンクリート造 | 55,740 | 20,847 | 37,625 |
| | 鉄 骨 造 | 101,730 | 77,781 | 58,381 |
| | コンクリートブロック造 | 0 | 19 | 0 |
| | そ の 他 | 924 | 989 | 576 |
| 用途別建築物 床面積(m ²) | 居 住 専 用 | 171,997 | 132,860 | 117,446 |
| | 居住産業併用 | 6,479 | 4,640 | 40,588 |
| | 農林水産業用 | 56 | 311 | 453 |
| | 鉱 工 業 用 | 18,015 | 14,803 | 1,804 |
| | 商 業 用 | 20,900 | 18,912 | 14,201 |
| | 公 益 事 業 用 | 152 | 250 | 56 |
| | サービス業用 | 26,374 | 12,822 | 21,400 |
| | 公 務 文 教 用 | 21,954 | 25,266 | 19,253 |
| | そ の 他 | 2,330 | 289 | 133 |

(資料)都市建設部計画指導室建築指導課調

《住宅・土地統計調査報告》

10 居住世帯の有無別住宅数及び人が居住する住宅以外の建物数

| 地 域 / 県・市 別 | | 山梨県 | 甲府市 |
|----------------|---------|---------|---------|
| 総 数 | | 398,300 | 102,090 |
| 住 宅 数 | 居住世帯あり | 総 数 | 314,600 |
| | | 同居世帯なし | 313,400 |
| | | 同居世帯あり | 1,200 |
| 居住世帯なし | 総 数 | 83,600 | 21,640 |
| | 一時現在者のみ | 2,000 | 1,120 |
| | 空 き 家 | 80,900 | 20,310 |
| | 建 築 中 | 800 | 220 |
| 住宅以外で人が居住する建物数 | | 600 | 110 |

※総数と内訳については、1の位を四捨五入しているため合致しない場合がある。

(資料)総務省統計局 平成20年「住宅・土地統計調査報告」

11 住宅の種類、住宅の所有の関係、自動火災感知設備の状況別住宅数

| 山梨県 | | | | |
|----------------|---------|-------------|--------|-------------|
| 住宅の種類／住宅の所有の関係 | 総数 | 自動火災感知設備がある | | |
| | | 総数 | 寝室 | 台所 |
| 住宅総数 | 314,600 | 91,500 | 41,400 | 68,600 |
| 持ち家 | 218,300 | 48,800 | 16,800 | 40,700 |
| 借家 | 90,800 | 42,800 | 24,600 | 27,900 |
| 専用住宅 | 301,300 | 87,500 | 40,000 | 65,400 |
| 持ち家 | 206,100 | 44,900 | 15,400 | 37,600 |
| 借家 | 89,800 | 42,600 | 24,600 | 27,800 |
| 店舗その他の併用住宅 | 13,300 | 4,000 | 1,400 | 3,200 |
| 山梨県 | | | | |
| 住宅の種類／住宅の所有の関係 | 階段 | 自動火災感知設備がある | | 自動火災感知設備はない |
| | | 廊下 | その他 | |
| 住宅総数 | 9,500 | 14,800 | 10,200 | 217,600 |
| 持ち家 | 7,900 | 8,100 | 5,100 | 169,600 |
| 借家 | 1,600 | 6,700 | 5,000 | 48,000 |
| 専用住宅 | 8,400 | 13,600 | 9,300 | 208,400 |
| 持ち家 | 6,800 | 6,900 | 4,300 | 161,200 |
| 借家 | 1,600 | 6,700 | 5,000 | 47,200 |
| 店舗その他の併用住宅 | 1,100 | 1,200 | 900 | 9,200 |
| 甲府市 | | | | |
| 住宅の種類／住宅の所有の関係 | 総数 | 自動火災感知設備がある | | |
| | | 総数 | 寝室 | 台所 |
| 住宅総数 | 80,440 | 31,680 | 16,070 | 22,950 |
| 持ち家 | 45,070 | 13,430 | 4,870 | 11,070 |
| 借家 | 33,460 | 18,250 | 11,200 | 11,880 |
| 専用住宅 | 76,510 | 30,510 | 15,740 | 21,960 |
| 持ち家 | 41,620 | 12,330 | 4,540 | 10,140 |
| 借家 | 33,040 | 18,180 | 11,200 | 11,830 |
| 店舗その他の併用住宅 | 3,930 | 1,170 | 340 | 990 |
| 甲府市 | | | | |
| 住宅の種類／住宅の所有の関係 | 階段 | 自動火災感知設備がある | | 自動火災感知設備はない |
| | | 廊下 | その他 | |
| 住宅総数 | 2,970 | 6,270 | 3,170 | 46,850 |
| 持ち家 | 2,220 | 1,980 | 1,160 | 31,640 |
| 借家 | 740 | 4,300 | 2,010 | 15,210 |
| 専用住宅 | 2,690 | 6,000 | 2,990 | 44,150 |
| 持ち家 | 1,940 | 1,730 | 990 | 29,290 |
| 借家 | 740 | 4,270 | 1,990 | 14,860 |
| 店舗その他の併用住宅 | 280 | 270 | 180 | 2,700 |

※ 住宅の所有の関係「不詳」を含む。

※ 総数と内訳については、それぞれ1の位または小数点第3位を四捨五入しているため、合致しない場合がある。

(資料)総務省統計局 平成20年「住宅・土地統計調査報告」

12 住宅の種類・住宅の所有関係別住宅数、世帯数、世帯人員、1住宅当たり居住室数、1住宅当たり畳数、1住宅当たり延べ面積、1人当たり畳数及び1室当たり人員

| 山梨県 | | | | |
|----------------|----------|----------------------------|---------|------------|
| 住宅の種類／住宅の所有の関係 | 住宅数 | 世帯数 | 世帯人員 | 1住宅当たり居住室数 |
| 住宅総数 | 314,600 | 315,800 | 857,200 | 5.20 |
| 持ち家 | 218,300 | 219,400 | 663,400 | 6.21 |
| 借家 | 90,800 | 91,000 | 184,900 | 2.75 |
| 専用住宅 | 301,300 | 302,500 | 818,100 | 5.16 |
| 持ち家 | 206,100 | 207,200 | 626,900 | 6.22 |
| 借家 | 89,800 | 89,900 | 182,400 | 2.74 |
| 店舗その他の併用住宅 | 13,300 | 13,400 | 39,100 | 5.94 |
| 山梨県 | | | | |
| 住宅の種類／住宅の所有の関係 | 1住宅当たり畳数 | 1住宅当たり延面積(m ²) | 1人当たり畳数 | 1室当たり人員 |
| 住宅総数 | 37.90 | 113.66 | 13.81 | 0.53 |
| 持ち家 | 46.12 | 141.07 | 15.18 | 0.49 |
| 借家 | 18.14 | 47.74 | 8.91 | 0.74 |
| 専用住宅 | 37.60 | 111.39 | 13.75 | 0.53 |
| 持ち家 | 46.11 | 139.36 | 15.16 | 0.49 |
| 借家 | 18.04 | 47.18 | 8.88 | 0.75 |
| 店舗その他の併用住宅 | 44.68 | 164.45 | 15.13 | 0.50 |

| 甲府市 | | | | |
|----------------|----------|----------------------------|---------|------------|
| 住宅の種類／住宅の所有の関係 | 住宅数 | 世帯数 | 世帯人員 | 1住宅当たり居住室数 |
| 住宅総数 | 80,440 | 80,930 | 194,050 | 4.41 |
| 持ち家 | 45,070 | 45,460 | 125,130 | 5.72 |
| 借家 | 33,460 | 33,560 | 66,080 | 2.63 |
| 専用住宅 | 76,510 | 76,960 | 183,460 | 4.34 |
| 持ち家 | 41,620 | 42,010 | 115,720 | 5.72 |
| 借家 | 33,040 | 33,100 | 64,970 | 2.61 |
| 店舗その他の併用住宅 | 3,930 | 3,970 | 10,590 | 5.60 |
| 甲府市 | | | | |
| 住宅の種類／住宅の所有の関係 | 1住宅当たり畳数 | 1住宅当たり延面積(m ²) | 1人当たり畳数 | 1室当たり人員 |
| 住宅総数 | 31.48 | 93.02 | 12.93 | 0.55 |
| 持ち家 | 41.82 | 127.38 | 15.06 | 0.48 |
| 借家 | 17.55 | 46.73 | 8.89 | 0.75 |
| 専用住宅 | 31.01 | 90.05 | 12.81 | 0.56 |
| 持ち家 | 41.77 | 124.87 | 15.02 | 0.49 |
| 借家 | 17.46 | 46.19 | 8.88 | 0.75 |
| 店舗その他の併用住宅 | 40.41 | 150.21 | 14.88 | 0.49 |

※ 住宅の所有の関係「不詳」を含む。

※ 総数と内訳については、それぞれ1の位または小数点第3位を四捨五入しているため、合致しない場合がある。

(資料)総務省統計局 平成20年「住宅・土地統計調査報告」

13 チビッコ広場の状況

(単位: m²)

| (市有地) | | | (民有地) | | |
|------------------|----------|-----------------|----------|--------------------|----------|
| 名称 | 面積 | 名称 | 面積 | 名称 | 面積 |
| 朝 気 | 439.41 | 住 吉 四 丁 目 | 156.41 | あ す な ろ | 744.00 |
| 朝 気 二 丁 目 | 260.00 | 善 光 寺 善 七 会 | 231.00 | 飯 田 | 843.23 |
| 荒 川 | 501.00 | 高 畑 南 西 | 151.54 | 後 屋 | 1,073.54 |
| 荒 川 一 丁 目 | 538.70 | 武 田 三 丁 目 | 158.23 | 上 石 田 中 部 | 948.52 |
| 飯 田 西 | 61.75 | 千 塚 | 697.99 | 上 今 井 町 | 826.00 |
| 飯 田 東 | 324.00 | 千 塚 二 丁 目 | 97.00 | 上 町 | 1,886.98 |
| 池 田 三 丁 目 | 94.00 | 千 塚 四 丁 目 | 142.00 | 窪 中 島 | 486.50 |
| 伊 勢 | 330.00 | 長 松 寺 | 294.55 | 窪 中 島 三 宝 大 荒 神 | 851.50 |
| 伊 勢 四 丁 目 | 135.47 | 東 光 寺 児 童 遊 園 地 | 1,019.40 | 光 景 チビッコ 広 場 | 900.00 |
| 後 屋 町 第 二 | 289.07 | 東 光 寺 東 部 | 638.27 | 小 曲 | 252.00 |
| 梅 ノ 木 | 813.99 | 東 光 寺 東 部 第 二 | 172.00 | 塩 部 | 303.42 |
| 大 国 エ コ 一 | 95.00 | 徳 行 五 丁 目 | 119.13 | 城 東 一 丁 目 チビッコ 広 場 | 282.58 |
| 大 国 エ コ 一 第 二 | 241.00 | 徳 行 二 丁 目 | 146.00 | 新 田 | 1,275.17 |
| 大 里 中 耕 地 第 二 | 115.00 | 富 竹 一 丁 目 | 114.00 | 鈴 之 宮 | 1,980.00 |
| 大 里 町 北 耕 地 | 297.98 | 中 小 河 原 一 丁 目 | 71.00 | 住 吉 | 2,452.00 |
| 大 里 町 北 耕 地 第 三 | 225.00 | 中 小 河 原 町 | 99.00 | 諏 訪 神 社 | 965.00 |
| 大 里 町 北 耕 地 第 二 | 242.38 | 中 町 | 876.00 | 善 光 寺 第 四 | 118.13 |
| 大 里 町 耕 南 | 794.00 | 中 村 | 840.85 | 善 藤 | 154.00 |
| 大 里 町 耕 南 第 二 | 133.00 | 七 沢 町 字 前 河 原 | 142.11 | 高 畑 飯 豊 | 463.54 |
| 大 里 町 中 耕 地 第 三 | 132.00 | 西 油 川 | 1,463.50 | 高 畑 チビッコ 広 場 | 1,203.28 |
| 大 里 町 東 耕 地 第 二 | 143.02 | 西 高 橋 東 | 131.00 | 高 室 町 | 411.00 |
| 大 里 町 東 耕 地 第 一 | 140.20 | 羽 黒 | 646.07 | 千 塚 第 五 | 72.38 |
| 大 里 町 東 耕 地 第 三 | 102.00 | 羽 黒 町 字 大 日 陰 | 263.29 | 千 塚 東 部 | 368.00 |
| 大 里 町 東 耕 地 第 四 | 159.00 | 羽 黒 町 上 之 山 | 229.00 | 塚 原 町 | 2,254.00 |
| 大 里 中 耕 地 | 984.00 | 羽 黒 町 窪 | 326.93 | 天 満 宮 | 211.84 |
| 大 里 南 耕 地 第 二 | 99.00 | 羽 黒 町 柳 田 | 96.15 | 徳 行 | 431.55 |
| 大 里 南 耕 地 第 一 | 420.00 | 日 の 出 | 201.00 | 富 竹 八 幡 神 社 | 990.00 |
| 音 羽 | 123.31 | 古 上 条 新 友 西 部 | 403.40 | 七 沢 町 天 満 天 神 社 | 570.00 |
| 上 石 田 北 部 | 371.00 | 古 上 条 新 友 南 部 | 51.52 | 西 高 橋 | 242.00 |
| 川 田 サ ン コ ー レ | 117.00 | 古 上 条 新 友 | 857.10 | 二 宮 神 社 | 660.00 |
| 貢 川 一 丁 目 | 152.87 | ほ が ら か | 673.00 | 羽 黒 町 大 宮 前 | 161.89 |
| 貢 川 二 丁 目 | 356.00 | 増 坪 町 | 326.01 | 平 瀬 | 660.00 |
| 国 母 一 丁 目 | 453.00 | 丸 の 内 | 117.50 | 富 士 見 一 丁 目 | 165.28 |
| 国 母 第 一 | 122.00 | 南 口 | 198.00 | 二 日 市 場 | 1,116.16 |
| 国 母 第 二 | 115.78 | 宮 原 町 岡 田 | 251.76 | 船 形 | 1,689.25 |
| 国 母 四 丁 目 | 130.00 | 山 宮 町 宮 田 | 145.67 | 古 上 条 チビッコ 広 場 | 405.00 |
| 国 母 四 丁 目 北 河 原 | 260.00 | 山 宮 町 片 山 | 666.00 | 古 上 条 町 | 627.89 |
| 国 母 四 丁 目 第 二 | 93.00 | 山 宮 町 桜 田 | 156.00 | 美 咲 | 991.73 |
| 小 瀬 | 312.00 | 山 宮 町 渋 田 | 119.31 | 宮 原 町 | 1,150.00 |
| 小 瀬 第 二 チビッコ 広 場 | 108.92 | 山 宮 町 三 笠 | 93.49 | 宮 前 町 | 1,120.66 |
| 古 府 中 町 日 影 | 3,471.06 | 山 宮 町 水 之 原 | 163.00 | 山 宮 富 士 見 団 地 | 2,368.00 |
| 小 松 | 273.00 | 山 宮 町 宮 の 尾 根 | 1,172.30 | 山 宮 富 士 見 団 地 第 2 | 212.59 |
| さ つ き | 127.00 | 山 宮 町 谷 戸 | 203.84 | 横 根 | 2,034.00 |
| さ つ き 第 一 | 109.44 | 山 宮 町 谷 戸 第 三 | 99.20 | 横 根 町 八 幡 神 社 | 402.60 |
| 里 吉 三 丁 目 | 196.12 | 山 宮 町 谷 戸 第 二 | 284.00 | 和 戸 藤 建 | 291.51 |
| 下 小 河 原 相 の 原 | 117.00 | 山 宮 町 谷 戸 第 五 | 115.00 | | |
| 下 曾 根 中 | 174.00 | 山 宮 町 谷 戸 第 四 | 176.00 | | |
| 城 東 五 丁 目 | 248.00 | 山 宮 町 山 の 神 | 160.00 | | |
| 城 東 三 丁 目 | 90.00 | 山 宮 町 南 | 108.36 | | |
| 住 吉 一 丁 目 甲 南 | 117.42 | 湯 村 三 丁 目 | 187.58 | | |
| 住 吉 一 丁 目 第 一 | 132.22 | 蓬 沢 | 52.03 | | |
| 住 吉 一 丁 目 第 二 | 98.72 | 和 田 エ コ 一 | 159.00 | | |
| 住 吉 三 丁 目 | 102.59 | 和 田 町 村 内 | 70.17 | | |
| 住 吉 南 報 | 105.24 | 和 戸 | 502.00 | | |
| 住 吉 二 丁 目 | 283.50 | 和 戸 町 芝 原 | 107.79 | | |

※平成21年4月1日現在

(資料)福祉部子育て支援室児童育成課調

14 市内の都市公園等の状況

(単位:ha)

| 種 別 | 名 称 | 所 在 地 | 面 積 | 事業主体 | |
|------|-----------|---------------|-------------|-------|---|
| 広域公園 | 愛宕山広域公園 | 愛 宕 町 | 52.80 | 県 | |
| | 曾根丘陵公園 | 下向山町・下曾根町 | 38.10 | 県 | |
| 運動公園 | 緑が丘スポーツ公園 | 緑 が 丘 2 丁 目 | 31.09 | 県・市 | |
| | 小瀬スポーツ公園 | 小瀬町・下鍛冶屋町 | 46.00 | 県 | |
| 特殊公園 | 舞鶴城公園 | 丸 の 内 1 丁 目 | 6.10 | 県 | |
| | 甲府市歴史公園 | 北 口 2 丁 目 | 0.60 | 市 | |
| 地区公園 | 芸術の森公園 | 貢 川 1 丁 目 | 6.00 | 県 | |
| 近隣公園 | 遊 亀 公 園 | 太 田 町 | 2.72 | 市 | |
| | 玉 諸 公 園 | 向 町 | 2.40 | 市 | |
| | 池 田 公 園 | 新 田 町・中 村 町 | 1.70 | 市 | |
| | 大 津 公 園 | 大 津 町 | 2.22 | 市 | |
| | 和 田 掘 公 園 | 和 田 町 | 0.87 | 市 | |
| | 千 塚 公 園 | 千 塚 3・5 丁 目 | 2.15 | 市 | |
| 街区公園 | 朝 日 公 園 | 朝 日 2 丁 目 | 0.06 | 市 | |
| | 南西第1公園 | 上 石 田 3 丁 目 | 0.72 | 市 | |
| | 南西第2公園 | 貢 川 本 町 | 0.33 | 市 | |
| | 南西第3公園 | 下 石 田 2 丁 目 | 0.57 | 市 | |
| | 南西第4公園 | 下 石 田 2 丁 目 | 0.30 | 市 | |
| | 西青沼公園 | 丸 の 内 3 丁 目 | 0.29 | 市 | |
| | 二十人町公園 | 相 生 1 丁 目 | 0.24 | 市 | |
| | 北河原公園 | 荒 川 2 丁 目 | 0.12 | 市 | |
| | 後屋なかよし公園 | 後 屋 町 | 0.11 | 市 | |
| | 沼川公園 | 高 畑 3 丁 目 | 0.24 | 市 | |
| | 橘公園 | 丸 の 内 2 丁 目 | 0.18 | 市 | |
| | 朝気ふれあい公園 | 朝 気 1 丁 目 | 0.61 | 市 | |
| | 山宮桜公園 | 山 宮 町 | 0.19 | 市 | |
| | 堀之内南公園 | 堀 之 内 町 | 0.94 | 市 | |
| | 徳行公園 | 徳 行 5 丁 目 | 0.17 | 市 | |
| | 中央公園 | 中 央 1 丁 目 | 0.32 | 県 | |
| | 丸の内公園 | 丸 の 内 2 丁 目 | 0.34 | 県 | |
| | 古府中町1号公園 | 古 府 中 町 | 0.20 | 市 | |
| | 古府中町2号公園 | 古 府 中 町 | 0.20 | 市 | |
| | しらい公園 | 上 曾 根 町 | 0.54 | 市 | |
| | 東光寺町公園 | 東光寺町 1955-261 | 0.15 | 市 | |
| | 愛宕町公園 | 愛 宕 町 333-11 | 0.12 | 市 | |
| | 堀之内北公園 | 堀 之 内 町 | 0.24 | 市 | |
| | 住吉2号公園 | 住 吉 5 丁 目 | 0.20 | 市 | |
| | 住吉3号公園 | 住 吉 4 丁 目 | 0.20 | 市 | |
| | 住吉4号公園 | 住 吉 3 丁 目 | 0.34 | 市 | |
| | 湯村第一公園 | 湯 村 3 丁 目 | 0.12 | 市 | |
| | 湯村第二公園 | 湯 村 3 丁 目 | 0.07 | 市 | |
| | 国母南公園 | 国 母 8 丁 目 | 0.18 | 市 | |
| | 水宮公園 | 下 飯 田 4 丁 目 | 0.17 | 市 | |
| | 寿宝1号公園 | 寿 宝 町 | 0.44 | 市 | |
| | 寿宝2号公園 | 寿 宝 町 | 0.05 | 市 | |
| | 寿宝3号公園 | 寿 宝 町 | 0.05 | 市 | |
| | さくら公園 | 大 里 町 | 0.08 | 市 | |
| | 岡田公園 | 大 里 町・宮 原 町 | 0.11 | 市 | |
| | 窪中島公園 | 大 里 町 | 0.20 | 市 | |
| | 円満寺公園 | 大 里 町 | 0.16 | 市 | |
| | 都市緑地公園 | 荒川河川敷緑地公園 | 荒 川 河 川 敷 | 46.14 | 市 |
| | | 南西緑地公園 | 下 石 田 2 丁 目 | 0.36 | 市 |
| | | 川田エリア緑地 | 川 田 町 | 1.02 | 市 |
| | 東光寺緑地 | 東 光 寺 町 | 0.27 | 市 | |
| 墓 園 | つつじが崎霊園 | 岩 窪 町 | 3.98 | 市 | |

※広域公園、運動公園、近隣公園、街区公園は、平成21年4月1日現在
(資料)都市建設部計画指導室公園緑地課調

1 3 治 安

1 甲府地方検察庁事件処理状況

| 区分 / 種別 | | 受 理 | | | 処 理 | | | | | 未 済 | 変 更 |
|---------|-----------------------|--------|-----|--------|--------|-------|-------|-----|-------|-----|------|
| | | 総 数 | 旧 受 | 新 受 | 総 数 | 起 訴 | 不起訴 | 中 止 | 他へ移送 | | |
| 1 刑法犯 | 平成 18 年 | 11,032 | 50 | 10,982 | 10,848 | 1,453 | 7,566 | 5 | 1,824 | 169 | △ 15 |
| | 平成 19 年 | 10,655 | 169 | 10,486 | 10,424 | 1,312 | 7,321 | 4 | 1,787 | 204 | △ 27 |
| | 平成 20 年 | 9,558 | 204 | 9,354 | 9,364 | 1,123 | 6,557 | 4 | 1,680 | 169 | △ 25 |
| | 公務執行妨害 | 16 | 1 | 15 | 16 | 9 | 2 | 0 | 5 | 0 | 0 |
| | 放 火 | 20 | 1 | 19 | 20 | 7 | 12 | 0 | 1 | 0 | 0 |
| | 住居侵入 | 56 | 5 | 51 | 56 | 24 | 9 | 0 | 23 | 2 | 2 |
| | 文書偽造 | 40 | 4 | 36 | 37 | 22 | 9 | 0 | 6 | 0 | △ 3 |
| | わいせつ・姦淫・重婚 | 64 | 1 | 63 | 60 | 26 | 19 | 0 | 15 | 3 | △ 1 |
| | 賭博・富くじ | 0 | 0 | 0 | 0 | 0 | 0 | 0 | 0 | 0 | 0 |
| | 職権濫用 | 0 | 0 | 0 | 0 | 0 | 0 | 0 | 0 | 0 | 0 |
| | 贈賄・収賄 | 0 | 0 | 4 | 4 | 4 | 0 | 0 | 0 | 0 | 0 |
| | 殺 人 | 12 | 2 | 10 | 10 | 5 | 5 | 0 | 0 | 0 | △ 2 |
| | 傷害致死 | 0 | 0 | 5 | 1 | 0 | 0 | 0 | 1 | 5 | 1 |
| | 傷害・暴行 | 231 | 24 | 207 | 214 | 67 | 70 | 0 | 77 | 17 | 0 |
| | 自動車による業務上 (重)過失致死傷 | 7,493 | 93 | 7,400 | 7,370 | 543 | 5,948 | 2 | 877 | 96 | △ 27 |
| | 過失傷害 | 39 | 5 | 34 | 38 | 1 | 24 | 0 | 13 | 2 | 1 |
| | 窃 盗 | 1,129 | 39 | 1,090 | 1,095 | 317 | 340 | 2 | 436 | 34 | 0 |
| | 強盗致死傷・強盗強姦 | 25 | 0 | 25 | 23 | 14 | 6 | 0 | 3 | 1 | △ 1 |
| | 強 盗 | 11 | 0 | 11 | 11 | 2 | 9 | 0 | 0 | 0 | 0 |
| | 詐 欺 | 82 | 2 | 80 | 82 | 32 | 24 | 0 | 26 | 4 | 4 |
| 恐 喝 | 21 | 0 | 21 | 21 | 5 | 4 | 0 | 12 | 0 | 0 | |
| 横領・背任 | 161 | 4 | 157 | 157 | 14 | 28 | 0 | 115 | 3 | △ 1 | |
| 盗品等関係 | 22 | 2 | 20 | 22 | 1 | 6 | 0 | 15 | 0 | 0 | |
| その他 | 127 | 21 | 106 | 127 | 30 | 42 | 0 | 55 | 2 | 2 | |
| 2 特別法犯 | 平成 18年 | 6,493 | 36 | 6,457 | 6,409 | 3,760 | 1,037 | 12 | 1,600 | 99 | 15 |
| | 平成 19年 | 5,793 | 99 | 5,694 | 5,688 | 2,991 | 1,356 | 34 | 1,307 | 132 | 27 |
| | 平成 20年 | 4,931 | 132 | 4,799 | 4,854 | 2,471 | 1,191 | 12 | 1,180 | 102 | 25 |
| | 覚せい剤取締法 | 105 | 5 | 100 | 99 | 87 | 8 | 0 | 4 | 6 | 0 |
| | 鉄砲刀剣類所持等 取締法 | 57 | 4 | 53 | 56 | 15 | 29 | 0 | 12 | 2 | 1 |
| | 道路交通法 | 4,241 | 57 | 4,184 | 4,198 | 2,114 | 1,034 | 10 | 1,040 | 62 | 19 |
| | その他 | 528 | 66 | 462 | 501 | 255 | 120 | 2 | 124 | 32 | 5 |

※変更とは、受理罪名と処理罪名が異なった(変更)人員数である。

(資料)甲府地方検察庁調

2 甲府地方裁判所事件処理状況

①民事事件

| 年度 / 種別 | 受 理 | | | 既 済 | 未 済 |
|-------------|-------|-------|-------|-------|-------|
| | 総 数 | 旧 受 | 新 受 | | |
| 平成18年度 | 8,218 | 2,829 | 5,389 | 5,631 | 2,587 |
| 平成19年度 | 7,505 | 2,587 | 4,918 | 5,100 | 2,405 |
| 平成20年度 | 7,377 | 2,405 | 4,972 | 4,691 | 2,686 |
| 第一審通常訴訟 | 1,155 | 360 | 795 | 757 | 398 |
| 手形・小切手訴訟 | 5 | 2 | 3 | 5 | 0 |
| 控 訴 | 14 | 3 | 11 | 7 | 7 |
| 上 告 提 起 | 3 | 0 | 3 | 3 | 0 |
| 行政第一審訴訟 | 27 | 14 | 13 | 6 | 21 |
| 民事・商事・借地・非訟 | 27 | 1 | 26 | 24 | 3 |
| 保 全 命 令 | 90 | 5 | 85 | 79 | 11 |
| 民 事 執 行 | 3,312 | 1,309 | 2,003 | 1,732 | 1,580 |
| 調 停 | 5 | 3 | 2 | 4 | 1 |
| そ の 他 | 2,739 | 708 | 2,031 | 2,074 | 665 |

※ 事件数は、甲府地方裁判所本庁の管轄区域(甲府市、山梨市、韮崎市、南アルプス市、甲斐市、笛吹市、北杜市、甲州市、中央市、東八代郡、中巨摩郡、北巨摩郡、北都留郡丹波山村、南巨摩郡、西八代郡)内のものである。

※ 市町村合併により、市町村名が変更になった自治体は、旧市町村区域が管轄区域内であれば、そのまま管轄区域に含まれる。

※ 以下②、③についても同じである。

②民事調停事件

| 年度 / 種別 | 総数 | 旧受 | 受 理 | | | | 既済 | 未済 |
|---------------|----|----|-----|----|-----|---|----|----|
| | | | 口頭 | 定型 | その他 | 計 | | |
| | | | | | | | | |
| 平成18年度 | 7 | 4 | 0 | 0 | 3 | 3 | 7 | 0 |
| 平成19年度 | 7 | 0 | 0 | 2 | 5 | 7 | 4 | 3 |
| 平成20年度 | 5 | 3 | 0 | 1 | 1 | 2 | 4 | 1 |
| 一 般 調 停 | 2 | 1 | 0 | 0 | 1 | 1 | 1 | 1 |
| 宅 地 ・ 建 物 調 停 | 0 | 0 | 0 | 0 | 0 | 0 | 0 | 0 |
| 農 事 調 停 | 3 | 2 | 0 | 1 | 0 | 1 | 3 | 0 |
| 商 事 調 停 | 0 | 0 | 0 | 0 | 0 | 0 | 0 | 0 |
| そ の 他 | 0 | 0 | 0 | 0 | 0 | 0 | 0 | 0 |

③刑事事件(本庁のみ)

| 年度 / 種別 | 受 理 | | | 既 済 | 未 済 |
|-------------|-------|-----|-------|-------|-----|
| | 総 数 | 旧 受 | 新 受 | | |
| 平成18年度 | 3,426 | 180 | 3,246 | 3,233 | 193 |
| 平成19年度 | 3,360 | 193 | 3,167 | 3,226 | 134 |
| 平成20年度 | 3,013 | 134 | 2,879 | 2,874 | 139 |
| 通常第一審事件 | 629 | 131 | 498 | 492 | 137 |
| そ の 他 の 事 件 | 2,384 | 3 | 2,381 | 2,382 | 2 |

(資料)甲府地方裁判所調

3 甲府簡易裁判所事件処理状況

①民事事件

| 年度 / 種別 | 受 理 | | | 既 済 | 未 済 |
|-----------|-------|-----|-------|-------|-----|
| | 総 数 | 旧 受 | 新 受 | | |
| 平成18年度 | 9,255 | 750 | 8,505 | 8,492 | 763 |
| 平成19年度 | 7,824 | 763 | 7,061 | 7,288 | 536 |
| 平成20年度 | 5,885 | 536 | 5,349 | 5,356 | 529 |
| 通常訴訟・少額訴訟 | 1,766 | 213 | 1,553 | 1,480 | 286 |
| 手形・小切手訴訟 | 1 | 0 | 1 | 1 | 0 |
| 和解 | 7 | 0 | 7 | 6 | 1 |
| 督促 | 1,309 | 8 | 1,301 | 1,289 | 20 |
| 公示催告 | 8 | 4 | 4 | 6 | 2 |
| 保全命令 | 22 | 0 | 22 | 22 | 0 |
| 過料 | 265 | 24 | 241 | 233 | 32 |
| 調停 | 1,799 | 284 | 1,515 | 1,635 | 164 |
| その他 | 708 | 3 | 705 | 684 | 24 |

※ 事件数は、甲府簡易裁判所の管轄区域(甲府市、山梨市、韮崎市、南アルプス市、甲斐市、笛吹市、北杜市、甲州市、中央市、東八代郡、中巨摩郡、北巨摩郡、北都留郡丹波山村)内のものである。

※ 市町村合併により、市町村名が変更になった自治体は、旧市町村区域が管轄区域内であれば、そのまま管轄区域に含まれる。

※ 以下②、③についても同じである。

②民事調停事件

| 年度 / 種別 | 総数 | 旧受 | 受 理 | | | | | | 既済 | 未済 |
|---------|-------|-----|------|-------|-----|-------|----|----------|-------|-----|
| | | | 本人申立 | | | | 職権 | 受 理 計 | | |
| | | | 口頭 | 定型 | その他 | 計 | | | | |
| 平成18年度 | 2,980 | 403 | 0 | 2,441 | 135 | 2,576 | 1 | 2,577 | 2,552 | 428 |
| 平成19年度 | 3,029 | 428 | 6 | 2,431 | 163 | 2,600 | 1 | 2,601 | 2,745 | 284 |
| 平成20年度 | 1,799 | 284 | 0 | 1,330 | 184 | 1,514 | 1 | 1,515 | 1,635 | 164 |
| 一般調停 | 189 | 26 | 0 | 81 | 82 | 163 | 0 | 163 | 162 | 27 |
| 宅地・建物調停 | 40 | 10 | 0 | 23 | 6 | 29 | 1 | 30 | 33 | 7 |
| 農事調停 | 0 | 0 | 0 | 0 | 0 | 0 | 0 | 0 | 0 | 0 |
| 商事調停 | 4 | 2 | 0 | 1 | 1 | 2 | 0 | 2 | 2 | 2 |
| 交通調停 | 21 | 7 | 0 | 14 | 0 | 14 | 0 | 14 | 19 | 2 |
| 公害等調停 | 0 | 0 | 0 | 0 | 0 | 0 | 0 | 0 | 0 | 0 |
| 特定調停 | 1,545 | 239 | 0 | 1,211 | 95 | 1,306 | 0 | 1,306 | 1,419 | 126 |

③刑事事件(甲府簡易裁判所のみ)

| 年度 / 種別 | 受 理 | | | 既 済 | 未 済 |
|---------|-------|-----|-------|-------|-----|
| | 総 数 | 旧 受 | 新 受 | | |
| 平成18年度 | 4,840 | 89 | 4,751 | 4,786 | 54 |
| 平成19年度 | 3,679 | 54 | 3,625 | 3,636 | 43 |
| 平成20年度 | 3,409 | 43 | 3,366 | 3,374 | 35 |
| 通常第一審事件 | 115 | 11 | 104 | 106 | 9 |
| その他の事件 | 3,294 | 32 | 3,262 | 3,268 | 26 |

(資料)甲府地方裁判所調

4 甲府家庭裁判所事件処理状況

①家事審判事件

| 年 度 / 種 別 | 受 理 | | | 既 済 | | | 未 済 |
|------------------------|-------|-----|-------|-------|-------|--------------|-----|
| | 総 数 | 旧 受 | 新 受 | 総 数 | 認 容 | 取下げ及 びその他 | |
| 平成18年度 | 3,705 | 251 | 3,454 | 3,412 | 3,336 | 76 | 293 |
| 平成19年度 | 3,797 | 293 | 3,504 | 3,454 | 3,342 | 112 | 343 |
| 平成20年度 | 3,655 | 343 | 3,312 | 3,392 | 3,301 | 91 | 263 |
| 後見開始等 | 139 | 27 | 112 | 124 | 117 | 7 | 15 |
| 保佐開始等 | 46 | 10 | 36 | 37 | 33 | 4 | 9 |
| 補助開始等 | 13 | 0 | 13 | 9 | 9 | 0 | 4 |
| 不在者の財産の管理に関する処分 | 47 | 2 | 45 | 35 | 32 | 3 | 12 |
| 失踪の宣告及びその取消し | 13 | 6 | 7 | 7 | 6 | 1 | 6 |
| 子の氏の変更についての許可 | 1,043 | 20 | 1,023 | 1,035 | 1,033 | 2 | 8 |
| 養子をするについての許可 | 17 | 8 | 9 | 14 | 7 | 7 | 3 |
| 養子又は養親死亡後に離縁をするについての許可 | 19 | 2 | 17 | 18 | 18 | 0 | 1 |
| 利益相反行為についての特別代理人の選任 | 99 | 8 | 91 | 88 | 86 | 2 | 11 |
| 後见人、補佐人又は後見監督人の選任 | 30 | 10 | 20 | 23 | 23 | 0 | 7 |
| 相続の放棄の申述の受理 | 1,042 | 92 | 950 | 1,015 | 1,007 | 8 | 27 |
| 遺言の確認 | 0 | 0 | 0 | 0 | 0 | 0 | 0 |
| 遺言書の検認 | 74 | 4 | 70 | 65 | 65 | 0 | 9 |
| 遺言執行者の選任 | 9 | 0 | 9 | 8 | 8 | 0 | 1 |
| 遺留分の放棄についての許可 | 4 | 3 | 1 | 4 | 4 | 0 | 0 |
| 戸籍法による氏の変更についての許可 | 56 | 7 | 49 | 52 | 51 | 1 | 4 |
| 戸籍法による名の変更についての許可 | 37 | 1 | 36 | 33 | 26 | 7 | 4 |
| 精神保健法20条2項の事件 | 272 | 0 | 272 | 263 | 263 | 0 | 9 |
| 婚姻から生ずる費用の分担に関する処分 | 10 | 1 | 9 | 9 | 6 | 3 | 1 |
| 財産の分与に関する処分 | 2 | 1 | 1 | 2 | 0 | 2 | 0 |
| 親権者の指定又は変更 | 12 | 5 | 7 | 9 | 6 | 3 | 3 |
| 扶養に関する処分 | 2 | 0 | 2 | 2 | 2 | 0 | 0 |
| 遺産の分割に関する処分 | 25 | 19 | 6 | 15 | 8 | 7 | 10 |
| その他 | 644 | 117 | 527 | 525 | 491 | 34 | 119 |

※ 事件数は甲府家庭裁判所本庁の管轄区域(甲府市、山梨市、韮崎市、南アルプス市、甲斐市、笛吹市、北杜市、甲州市、中央市、東八代郡、中巨摩郡、北巨摩郡、北都留郡丹波山村、南巨摩郡、西八代郡)内のものである。

※ 市町村合併により市町村名が変更になった自治体は、旧市町村区域が管轄区域内であれば、そのまま管轄区域に含まれる。

※ 以下②～④についても同じである。

②家事調停事件

| 年 度 / 種 別 | 受 理 | | | 既 済 | | | 未 済 |
|-------------------------|-----|-----|-----|-----|------|-----|-----|
| | 総 数 | 旧 受 | 新 受 | 総 数 | 調停成立 | その他 | |
| 平成18年度 | 844 | 215 | 629 | 596 | 277 | 319 | 248 |
| 平成19年度 | 929 | 248 | 681 | 665 | 336 | 329 | 264 |
| 平成20年度 | 952 | 264 | 688 | 719 | 376 | 343 | 233 |
| 夫婦の同居その他の夫婦間の協力扶助に関する処分 | 0 | 0 | 0 | 0 | 0 | 0 | 0 |
| 婚姻から生ずる費用の分担に関する処分 | 73 | 17 | 56 | 52 | 28 | 24 | 21 |
| 子の監護者の指定その他、子の監護に関する処分 | 144 | 35 | 109 | 120 | 78 | 42 | 24 |
| 財産の分与に関する処分 | 11 | 4 | 7 | 5 | 4 | 1 | 6 |
| 親権者の指定又は変更 | 63 | 8 | 55 | 53 | 36 | 17 | 10 |
| 遺産の分割に関する処分 | 108 | 50 | 58 | 63 | 38 | 25 | 45 |
| 婚姻中の夫婦間の事件 | 439 | 120 | 319 | 345 | 168 | 177 | 94 |
| 婚姻外の男女間の事件 | 2 | 0 | 2 | 1 | 0 | 1 | 1 |
| 離婚その他男女関係解消に基づく慰謝料 | 9 | 1 | 8 | 4 | 2 | 2 | 5 |
| 親族間の紛争 | 5 | 2 | 3 | 4 | 1 | 3 | 1 |
| 家審法23条に掲げる事項 | 23 | 6 | 17 | 14 | 0 | 14 | 9 |
| 離 縁 | 10 | 2 | 8 | 8 | 2 | 6 | 2 |
| その他 | 65 | 19 | 46 | 50 | 19 | 31 | 15 |

③少年保護事件（平成20年）

| 区 分 / 事 件 | | 総 数 | 一般 保護事件 | 道路交通 保護事件 | | |
|-----------|--------------------|---------------------|------------|--------------|----|---|
| 総 数 | | 1,175 | 881 | 294 | | |
| 旧 受 | | 174 | 125 | 49 | | |
| 受 理 | 総 数 | 1,001 | 756 | 245 | | |
| | 検察官からの送致 | 944 | 723 | 221 | | |
| | 司法警察員からの送致 | 26 | 8 | 18 | | |
| | 知事又は児童相 談所からの送致 | 強制措置を要するもの | 0 | 0 | 0 | |
| | | 強制措置を要しないもの | 2 | 2 | 0 | |
| | 家裁調査官の報告 | 1 | 1 | 0 | | |
| | 通 告 | 一般人から | 0 | 0 | 0 | |
| | | 保護観察所長から | 0 | 0 | 0 | |
| | 抗告審等からの移送・差戻 | 0 | 0 | 0 | | |
| | 家裁移送・回付 | 28 | 22 | 6 | | |
| 総 数 | | 1,029 | 773 | 256 | | |
| 既 済 | 検察官へ送致 | 法20条・23条1項によるもの | 31 | 3 | 28 | |
| | | 法19条2項・23条3項によるもの | 13 | 7 | 6 | |
| | 保護処分 | 保護観察所の保護観察 | 167 | 104 | 63 | |
| | | 児童自立支援施設又は児童養護施設へ送致 | 1 | 1 | 0 | |
| | | 少年院へ移送 | 初 等 | 1 | 1 | 0 |
| | | | 中 等 | 7 | 7 | 0 |
| | | | 特 別 | 0 | 0 | 0 |
| | 医 療 | | 0 | 0 | 0 | |
| | 知事又は児童相談所長へ送致 | 強制措置を要するもの | 0 | 0 | 0 | |
| | | 強制措置を要しないもの | 1 | 1 | 0 | |
| 不処分 | | 301 | 203 | 98 | | |
| 審判不開始 | | 413 | 379 | 34 | | |
| 家裁移送・回付 | | 24 | 19 | 5 | | |
| 従たる事件 | | 70 | 48 | 22 | | |
| 未 済 | | 146 | 108 | 38 | | |

※ 準少年保護事件を除く。

④家事相談（平成20年）

| 区 分 | | 件 数 |
|-------|---------------|-------|
| 総 件 数 | | 1,216 |
| 利用者 | 男 | 464 |
| | 女 | 752 |
| 事項 | 利用者本人のこと | 1,055 |
| | 親族のこと | 132 |
| | 他人のこと | 29 |
| 内容 | 婚姻中の夫婦間の問題 | 455 |
| | 婚姻外の男女間の問題 | 15 |
| | 親子関係 | 68 |
| | 相続関係 | 321 |
| | 戸籍関係 | 203 |
| | その他 | 145 |
| | 家庭裁判所に関係のない問題 | 9 |
| 結果 | 申立教示 | 908 |
| | 再 考 | 141 |
| | 他機関を紹介 | 132 |
| | その他 | 35 |

（資料）甲府家庭裁判所調

5 刑法犯罪認知、検挙件数及び検挙人員

| 区分 / 年 | | 平成18年 | 平成19年 | 平成20年 | | |
|-----------------------|------------------|--------|--------|-------|-------|-------|
| 一 般 刑 法 犯 | 認 知 件 数 | 総 数 | 3,126 | 2,832 | 2,423 | |
| | | 凶悪犯 | 殺 人 | - | 1 | 2 |
| | | | 強 盗 | 21 | 6 | 7 |
| | | | 放 火 | 3 | 2 | - |
| | | | 強 姦 | 8 | 2 | - |
| | | 粗暴犯 | 凶器準備集合 | - | - | - |
| | | | 暴 行 | 38 | 45 | 26 |
| | | | 傷 害 | 58 | 53 | 38 |
| | | | 脅 迫 | 4 | 8 | 5 |
| | | | 恐 喝 | 11 | 8 | 13 |
| | | 窃 盗 犯 | | 2,304 | 2,051 | 1,729 |
| | | 知能犯 | 詐 欺 | 135 | 106 | 75 |
| | | | 横 領 | 5 | 5 | 2 |
| | | | 偽 造 | 9 | 22 | 12 |
| | 汚 職 | | - | - | - | |
| | 背 任 | | - | - | - | |
| | 風俗犯 | 賭 博 | - | 2 | - | |
| | | 猥 褻 | 37 | 39 | 21 | |
| | その他の刑法犯 | | 493 | 482 | 493 | |
| | 検 挙 件 数 | 総 数 | 1,191 | 1,077 | 799 | |
| 凶悪犯 | | 殺 人 | - | 1 | 2 | |
| | | 強 盗 | 12 | 4 | 1 | |
| | | 放 火 | 2 | 1 | - | |
| | | 強 姦 | 7 | 4 | - | |
| 粗暴犯 | | 凶器準備集合 | - | - | - | |
| | | 暴 行 | 20 | 42 | 21 | |
| | | 傷 害 | 43 | 49 | 28 | |
| | | 脅 迫 | 4 | 7 | 3 | |
| | | 恐 喝 | 7 | 7 | 5 | |
| 窃 盗 犯 | | 823 | 669 | 495 | | |
| 知能犯 | | 詐 欺 | 84 | 50 | 27 | |
| | | 横 領 | 3 | - | 4 | |
| | | 偽 造 | 3 | 13 | 6 | |
| | 汚 職 | - | - | - | | |
| | 背 任 | - | - | - | | |
| 風俗犯 | 賭 博 | - | 2 | - | | |
| | 猥 褻 | 12 | 17 | 8 | | |
| その他の刑法犯 | | 171 | 211 | 199 | | |

| 区分 / 年 | | 平成18年 | 平成19年 | 平成20年 | | |
|-----------|------------------|--------|--------|-------|-----|-----|
| 一般 刑法犯 | 検 挙 人 員 | 総 数 | 561 | 570 | 548 | |
| | | 凶悪犯 | 殺 人 | 1 | 1 | 1 |
| | | | 強 盗 | 4 | 3 | 1 |
| | | | 放 火 | 4 | 1 | - |
| | | | 強 姦 | 2 | 1 | - |
| | | 粗暴犯 | 凶器準備集合 | - | - | - |
| | | | 暴 行 | 10 | 35 | 26 |
| | | | 傷 害 | 41 | 46 | 30 |
| | | | 脅 迫 | 2 | 7 | 2 |
| | | 窃 盗 犯 | 恐 喝 | 15 | 7 | 4 |
| | | | 窃 盗 犯 | 320 | 328 | 294 |
| | | 知能犯 | 詐 欺 | 15 | 11 | 13 |
| | | | 横 領 | 1 | - | 3 |
| | | | 偽 造 | 3 | 3 | 2 |
| | | | 汚 職 | 1 | - | - |
| | 背 任 | | - | - | - | |
| | 風俗犯 | 賭 博 | - | 2 | - | |
| | | 猥 褻 | 12 | 9 | 7 | |
| | その他の刑法犯 | 130 | 116 | 165 | | |
| | (うち)少年 検挙人員 | 総 数 | 160 | 118 | 147 | |
| | | 凶悪犯 | 殺 人 | - | - | - |
| | | | 強 盗 | - | - | 1 |
| | | | 放 火 | 3 | - | - |
| 強 姦 | | | - | - | - | |
| 粗暴犯 | | 凶器準備集合 | - | - | - | |
| | | 暴 行 | - | 1 | 12 | |
| | | 傷 害 | 15 | 10 | 10 | |
| | | 脅 迫 | - | 2 | - | |
| 窃 盗 犯 | | 恐 喝 | 4 | 5 | 1 | |
| | | 窃 盗 犯 | 95 | 68 | 82 | |
| 知能犯 | | 詐 欺 | - | 1 | 1 | |
| | | 横 領 | - | - | - | |
| | | 偽 造 | - | - | - | |
| | | 汚 職 | - | - | - | |
| | | 背 任 | - | - | - | |
| 風俗犯 | 賭 博 | - | - | - | | |
| | 猥 褻 | 1 | - | - | | |
| その他の刑法犯 | 42 | 31 | 40 | | | |

※ 検挙人員には、少年検挙人員を含む。

※ 認知・検挙件数(山梨県警察検挙)は、甲府市で発生した件数を、検挙人員は、山梨県内で発生した事件のうち、犯行時の居住地が甲府市のものを計上している。

(資料)山梨県警察本部調

6 幼児・学童、高校生、高齢者の交通事故状況

(単位:人)

| 区分 / 市町村別 | | 県計 | 甲府市 | 富士吉田市 | 甲州市 | 都留市 | 山梨市 | 大月市 | 韮崎市 | |
|-----------|-------|----|-------|-------|-----|-----|-----|-----|-----|----|
| 平成18年 | 幼児・学童 | 傷者 | 610 | 157 | 34 | 17 | 16 | 21 | 11 | 27 |
| | | 死者 | 1 | 0 | 0 | 0 | 0 | 0 | 0 | 0 |
| | | 計 | 611 | 157 | 34 | 17 | 16 | 21 | 11 | 27 |
| | 高校生 | 傷者 | 462 | 152 | 14 | 19 | 4 | 16 | 5 | 20 |
| | | 死者 | 4 | 0 | 1 | 0 | 1 | 0 | 0 | 0 |
| | | 計 | 466 | 152 | 15 | 19 | 5 | 16 | 5 | 20 |
| | 高齢者 | 傷者 | 1,051 | 320 | 57 | 47 | 38 | 36 | 19 | 36 |
| | | 死者 | 26 | 2 | 2 | 2 | 0 | 1 | 2 | 2 |
| | | 計 | 1,077 | 322 | 59 | 49 | 38 | 37 | 21 | 38 |
| 平成19年 | 幼児・学童 | 傷者 | 615 | 142 | 36 | 22 | 11 | 21 | 14 | 27 |
| | | 死者 | 1 | 0 | 0 | 0 | 0 | 0 | 0 | 0 |
| | | 計 | 616 | 142 | 36 | 22 | 11 | 21 | 14 | 27 |
| | 高校生 | 傷者 | 459 | 129 | 22 | 18 | 8 | 11 | 3 | 22 |
| | | 死者 | 1 | 1 | 0 | 0 | 0 | 0 | 0 | 0 |
| | | 計 | 460 | 130 | 22 | 18 | 8 | 11 | 3 | 22 |
| | 高齢者 | 傷者 | 1,208 | 328 | 81 | 39 | 36 | 45 | 22 | 45 |
| | | 死者 | 26 | 4 | 0 | 2 | 0 | 0 | 0 | 3 |
| | | 計 | 1,234 | 332 | 81 | 41 | 36 | 45 | 22 | 48 |
| 平成20年 | 幼児・学童 | 傷者 | 572 | 167 | 35 | 14 | 9 | 11 | 5 | 32 |
| | | 死者 | 0 | 0 | 0 | 0 | 0 | 0 | 0 | 0 |
| | | 計 | 572 | 167 | 35 | 14 | 9 | 11 | 5 | 32 |
| | 高校生 | 傷者 | 410 | 119 | 24 | 10 | 7 | 17 | 3 | 18 |
| | | 死者 | 1 | 0 | 0 | 0 | 0 | 0 | 0 | 0 |
| | | 計 | 411 | 119 | 24 | 10 | 7 | 17 | 3 | 18 |
| | 高齢者 | 傷者 | 1,136 | 306 | 73 | 35 | 24 | 29 | 17 | 47 |
| | | 死者 | 26 | 1 | 1 | 1 | 0 | 3 | 0 | 1 |
| | | 計 | 1,162 | 307 | 74 | 36 | 24 | 32 | 17 | 48 |

| 区分 / 市町村別 | | 南アルプス市 | 甲斐市 | 笛吹市 | 北杜市 | 上野原市 | 中央市 | 他の町村 | |
|-----------|-------|--------|-----|-----|-----|------|-----|------|-----|
| 平成18年 | 幼児・学童 | 傷者 | 60 | 53 | 72 | 14 | 3 | 125 | |
| | | 死者 | 1 | 0 | 0 | 0 | 0 | 0 | |
| | | 計 | 61 | 53 | 72 | 14 | 3 | 125 | |
| | 高校生 | 傷者 | 45 | 53 | 35 | 15 | 3 | 81 | |
| | | 死者 | 2 | 0 | 0 | 0 | 0 | 0 | |
| | | 計 | 47 | 53 | 35 | 15 | 3 | 81 | |
| | 高齢者 | 傷者 | 79 | 53 | 87 | 45 | 8 | 226 | |
| | | 死者 | 2 | 2 | 2 | 0 | 0 | 9 | |
| | | 計 | 81 | 55 | 89 | 45 | 8 | 235 | |
| 平成19年 | 幼児・学童 | 傷者 | 54 | 55 | 45 | 27 | 9 | 25 | 127 |
| | | 死者 | 0 | 0 | 1 | 0 | 0 | 0 | 0 |
| | | 計 | 54 | 55 | 46 | 27 | 9 | 25 | 127 |
| | 高校生 | 傷者 | 60 | 51 | 48 | 22 | 2 | 18 | 45 |
| | | 死者 | 0 | 0 | 0 | 0 | 0 | 0 | 0 |
| | | 計 | 60 | 51 | 48 | 22 | 2 | 18 | 45 |
| | 高齢者 | 傷者 | 108 | 115 | 101 | 43 | 22 | 30 | 193 |
| | | 死者 | 2 | 1 | 4 | 1 | 2 | 0 | 7 |
| | | 計 | 110 | 116 | 105 | 44 | 24 | 30 | 200 |
| 平成20年 | 幼児・学童 | 傷者 | 40 | 57 | 62 | 18 | 3 | 25 | 94 |
| | | 死者 | 0 | 0 | 0 | 0 | 0 | 0 | 0 |
| | | 計 | 40 | 57 | 62 | 18 | 3 | 25 | 94 |
| | 高校生 | 傷者 | 39 | 54 | 36 | 17 | 6 | 7 | 53 |
| | | 死者 | 0 | 0 | 1 | 0 | 0 | 0 | 0 |
| | | 計 | 39 | 54 | 37 | 17 | 6 | 7 | 53 |
| | 高齢者 | 傷者 | 85 | 114 | 118 | 38 | 23 | 23 | 204 |
| | | 死者 | 5 | 1 | 3 | 2 | 0 | 0 | 8 |
| | | 計 | 90 | 115 | 121 | 40 | 23 | 23 | 212 |

※ 幼児・学童とは、中学生までをいう。高齢者とは、65歳以上を示す。

※ 事故の年統計は、1月～12月の年単位で計上しており、もし、年内において合併された市町村があった場合の事故統計は、次の年の1月まで旧市町村単位で計上する。

(資料)山梨県警察本部調

7 市内の交通事故発生状況

| 区分・年／月別 | | 1月 | 2月 | 3月 | 4月 | 5月 | 6月 |
|---------|-------|-----|-----|-----|-----|-----|-----|
| 件数 | 平成18年 | 136 | 173 | 210 | 174 | 181 | 200 |
| | 平成19年 | 142 | 155 | 200 | 186 | 200 | 194 |
| | 平成20年 | 141 | 158 | 186 | 161 | 137 | 143 |
| 死者 | 平成18年 | 1 | 1 | 0 | 0 | 0 | 1 |
| | 平成19年 | 1 | 0 | 0 | 1 | 1 | 2 |
| | 平成20年 | 0 | 1 | 0 | 0 | 0 | 1 |
| 負傷者 | 平成18年 | 181 | 220 | 275 | 218 | 227 | 248 |
| | 平成19年 | 178 | 200 | 271 | 234 | 256 | 243 |
| | 平成20年 | 192 | 212 | 218 | 221 | 168 | 183 |

| 区分・年／月別 | | 7月 | 8月 | 9月 | 10月 | 11月 | 12月 | 計 |
|---------|-------|-----|-----|-----|-----|-----|-----|-------|
| 件数 | 平成18年 | 205 | 193 | 182 | 196 | 192 | 231 | 2,273 |
| | 平成19年 | 163 | 174 | 163 | 166 | 191 | 207 | 2,141 |
| | 平成20年 | 169 | 168 | 180 | 154 | 183 | 210 | 1,990 |
| 死者 | 平成18年 | 4 | 0 | 0 | 2 | 0 | 2 | 11 |
| | 平成19年 | 0 | 0 | 0 | 1 | 1 | 1 | 8 |
| | 平成20年 | 0 | 0 | 0 | 0 | 0 | 0 | 2 |
| 負傷者 | 平成18年 | 254 | 235 | 250 | 233 | 257 | 285 | 2,883 |
| | 平成19年 | 201 | 223 | 203 | 205 | 244 | 249 | 2,707 |
| | 平成20年 | 209 | 209 | 231 | 202 | 225 | 255 | 2,525 |

(資料)山梨県警察本部調

8 飲酒運転による交通事故発生状況

| 区分・年／月別 | | 県計 | 甲府市 | 富士吉田市 | 甲州市 | 都留市 | 山梨市 | 大月市 | 韮崎市 |
|---------|-------|-----|-----|-------|-----|-----|-----|-----|-----|
| 件数 | 平成18年 | 134 | 39 | 9 | 2 | 4 | 2 | 3 | 5 |
| | 平成19年 | 100 | 34 | 6 | 1 | 1 | 1 | 2 | 3 |
| | 平成20年 | 75 | 17 | 4 | 3 | 2 | 4 | | 4 |

| 区分・年／月別 | | 南アルプス市 | 甲斐市 | 笛吹市 | 北杜市 | 上野原市 | 中央市 | 他の町村 |
|---------|-------|--------|-----|-----|-----|------|-----|------|
| 件数 | 平成18年 | 13 | 9 | 21 | 1 | 4 | | 22 |
| | 平成19年 | 4 | 16 | 10 | 2 | 4 | 3 | 13 |
| | 平成20年 | 6 | 12 | 5 | | 2 | 3 | 13 |

(資料)山梨県警察本部調

9 火災の発生状況

| 区分 / 年 | | 平成18年 | 平成19年 | 平成20年 |
|---------|---------------------|-----------|-----------|-----------|
| 火災件数(件) | 総数 | 136 | 139 | 104 |
| | | (82) | (87) | (65) |
| | 建物 | 71 | 71 | 50 |
| | | (45) | (48) | (35) |
| | 山林原野 | 4 | 1 | 3 |
| | | (4) | (1) | (1) |
| 車両 | 15 | 19 | 11 | |
| | (10) | (11) | (6) | |
| その他 | 46 | 48 | 40 | |
| | (23) | (27) | (23) | |
| 焼損面積 | 建物(m ²) | 床面積 | 床面積 | 床面積 |
| | | 2,261 | 3,254 | 1,228 |
| | | (1,545) | (2,576) | (811) |
| | | 表面積 | 表面積 | 表面積 |
| | 331 | 316 | 261 | |
| | (224) | (228) | (122) | |
| 山林(a) | 84 | 7 | 6,137 | |
| | (84) | (7) | (4,962) | |
| 損害額(千円) | | 229,999 | 340,628 | 155,872 |
| | | (168,577) | (239,612) | (107,404) |

※ ()内は、甲府市行政区域内の数値である。

(資料)甲府地区広域行政事務組合消防本部調

10 原因別火災発生件数

| 区分 / 年 | 平成18年 | 平成19年 | 平成20年 |
|--------|-------|-------|-------|
| 総数 | 136 | 139 | 104 |
| たばこ | 21 | 27 | 22 |
| こんろ | 17 | 21 | 7 |
| 放火 | 15 | 14 | 7 |
| たき火 | 9 | 2 | 7 |
| 火入れ | 6 | 5 | 2 |
| 火遊び | 1 | 6 | 1 |
| 配線器具 | 2 | 4 | 4 |
| 放火の疑い | 3 | 4 | 5 |
| その他 | 37 | 39 | 35 |
| 不明 | 25 | 17 | 14 |

(資料)甲府地区広域行政事務組合消防本部調

11 交通災害共済加入及び給付状況

| 区分 / 年度 | 単位 | 平成18年度 | 平成19年度 | 平成20年度 |
|---------|----|---------|---------|---------|
| 加入者数 | 人 | 104,795 | 105,584 | 104,066 |
| 加入率 | % | 52.67 | 53.17 | 52.47 |
| 給付件数 | 件 | 757 | 733 | 753 |
| 給付金額 | 千円 | 29,467 | 21,579 | 22,925 |

(資料)市民生活部市民生活総室消費生活センター調

12 救急出動状況

(単位:件)

| 区分 / 年 | 平成18年 | 平成19年 | 平成20年 |
|--------|---------|---------|---------|
| 火災事故 | 99 | 108 | 80 |
| | (66) | (74) | (55) |
| 自然災害 | 2 | 1 | 0 |
| | (2) | (1) | 0 |
| 水難事故 | 1 | 2 | 0 |
| | (1) | (2) | 0 |
| 交通事故 | 1,870 | 1,838 | 1,613 |
| | (1,254) | (1,202) | (1,089) |
| 労働災害 | 84 | 102 | 101 |
| | (55) | (74) | (59) |
| 運動競技 | 134 | 132 | 117 |
| | (111) | (107) | (87) |
| 一般負傷 | 1,272 | 1,356 | 1,406 |
| | (926) | (977) | (1,008) |
| 加害 | 88 | 85 | 86 |
| | (60) | (65) | (67) |
| 自損行為 | 159 | 209 | 205 |
| | (109) | (143) | (148) |
| 急病 | 6,614 | 6,801 | 6,532 |
| | (4,731) | (4,884) | (4,695) |
| その他 | 1,258 | 1,315 | 1,253 |
| | (912) | (990) | (930) |
| 総数 | 11,581 | 11,949 | 11,393 |
| | (8,227) | (8,519) | (8,138) |

※()内は、甲府市行政区域内の数値。

(資料)甲府地区広域行政事務組合消防本部調

13 消防体制(本部・3署・9出張所)

| 区分 / 年度 | | 平成19年度 | 平成20年度 | 平成21年度 |
|---------|------------|--------|--------|--------|
| 職員数 | 総数(人) | 316 | 321 | 324 |
| | 消防吏員 | 316 | 321 | 324 |
| | その他の職員 | 0 | 0 | 0 |
| 分団団員 | 分団 | 32 | 32 | 32 |
| | 団員 | 1,214 | 1,233 | 1,210 |
| 車両区分台数 | 総数(台) | 66 | 66 | 66 |
| | 消防ポンプ車 | 15 | 15 | 15 |
| | 化学車 | 2 | 2 | 2 |
| | 梯子車 | 2 | 2 | 2 |
| | 救助工作車 | 3 | 3 | 3 |
| | 高規格救急車 | 8 | 8 | 8 |
| | 救急車 | 4 | 4 | 4 |
| | 消防長車 | 1 | 1 | 1 |
| | 指揮車 | 4 | 4 | 4 |
| | 査察車 | 7 | 7 | 7 |
| | 作業車 | 1 | 1 | 1 |
| | 水そう車 | 1 | 1 | 1 |
| | 予防広報車 | 1 | 1 | 1 |
| | 後方支援車 | 1 | 1 | 1 |
| | 原因調査車 | 3 | 3 | 3 |
| | 資機材搬送車 | 1 | 1 | 1 |
| | BC災害資機材搬送車 | 1 | 1 | 1 |
| | 電源照明車 | 1 | 1 | 1 |
| | 隊員輸送車 | 1 | 1 | 1 |
| | 高所作業車 | 1 | 1 | 1 |
| | 多目的車 | 1 | 1 | 1 |
| | 連絡車 | 3 | 3 | 3 |
| | 震災用自動二輪車 | 3 | 3 | 3 |
| 指揮隊車 | 1 | 1 | 1 | |

※各年度4月1日現在

(資料)甲府地区広域行政事務組合消防本部調

1 4 選 拳

1 選挙人名簿登録者数の推移

(単位:人)

| 年 / 区分 | 総数 | 男 | 女 |
|----------|---------|--------|--------|
| 平成18年 3月 | 158,969 | 76,678 | 82,291 |
| 6月 | 159,124 | 76,782 | 82,342 |
| 9月 | 158,857 | 76,650 | 82,207 |
| 12月 | 158,929 | 76,751 | 82,178 |
| 平成19年 3月 | 159,021 | 76,781 | 82,240 |
| 6月 | 159,064 | 76,839 | 82,225 |
| 9月 | 158,937 | 76,633 | 82,304 |
| 12月 | 159,001 | 76,620 | 82,381 |
| 平成20年 3月 | 158,992 | 76,581 | 82,411 |
| 6月 | 159,030 | 76,602 | 82,428 |
| 9月 | 158,638 | 76,336 | 82,302 |
| 12月 | 158,699 | 76,391 | 82,308 |
| 平成21年 3月 | 158,598 | 76,350 | 82,248 |

※ 公職選挙法第19条第2項の規定により、3月、6月、9月及び12月の年4回、選挙人名簿の登録を行う。
 (資料)選挙管理委員会事務局調

2 各種選挙投票状況

(単位:人、%)

| 選挙名・執行日 / 区分 | | | 当日有権者数 | | | 投票者数 | | | 投票率 | | |
|-----------------|---------|----------|--------|---------|---------|---------|--------|---------|--------|-------|-------|
| | | | 男 | 女 | 計 | 男 | 女 | 計 | 男 | 女 | 計 |
| 衆議院議員 総選挙 | 小選挙区 | H12.6.2 | 74,826 | 79,824 | 154,650 | 46,043 | 51,018 | 97,061 | 61.53 | 63.91 | 62.76 |
| | 比例代表 | 5 | 74,826 | 79,824 | 154,650 | 46,025 | 51,024 | 97,049 | 61.48 | 63.89 | 62.73 |
| | 小選挙区 | H15.11. | 74,128 | 79,555 | 153,683 | 42,863 | 46,870 | 89,733 | 57.82 | 58.92 | 58.39 |
| | 比例代表 | 9 | 74,174 | 79,595 | 153,769 | 42,854 | 46,861 | 89,715 | 57.77 | 58.87 | 58.34 |
| | 小選挙区 | H17.9.11 | 74,070 | 79,630 | 153,700 | 49,011 | 54,563 | 103,574 | 66.17 | 68.52 | 67.39 |
| | 比例代表 | | 74,119 | 79,681 | 153,800 | 49,003 | 54,559 | 103,562 | 66.11 | 68.47 | 67.34 |
| | 小選挙区 | H21.8.30 | 73,266 | 79,446 | 152,712 | 50,602 | 55,294 | 105,896 | 69.07 | 69.60 | 69.34 |
| | 比例代表 | | 73,266 | 79,446 | 152,712 | 50,590 | 55,280 | 105,870 | 69.05 | 69.58 | 69.33 |
| | 国民審査 | | 73,209 | 79,388 | 152,597 | 49,217 | 54,019 | 103,236 | 67.23 | 68.04 | 67.65 |
| | 小選挙区 | 山梨第一区 | 2,318 | 2,406 | 4,724 | 1,731 | 1,769 | 3,500 | 74.68 | 73.52 | 74.09 |
| 比例代表 | 2,318 | | 2,406 | 4,724 | 1,731 | 1,769 | 3,500 | 74.68 | 73.52 | 74.09 | |
| 国民審査 | 2,313 | | 2,403 | 4,716 | 1,695 | 1,734 | 3,429 | 73.28 | 72.16 | 72.71 | |
| 参議院議員 通常選挙 | 選挙区 | H10.7.12 | 75,249 | 79,846 | 155,095 | 44,540 | 49,298 | 93,838 | 59.19 | 61.74 | 60.50 |
| | 比例代表 | | 75,249 | 79,846 | 155,095 | 44,536 | 49,300 | 93,836 | 59.18 | 61.74 | 60.50 |
| | 選挙区 | H13.7.2 | 74,813 | 79,683 | 154,496 | 42,966 | 48,149 | 91,115 | 57.43 | 60.43 | 58.98 |
| | 比例代表 | | 9 | 74,859 | 79,724 | 154,583 | 42,981 | 48,154 | 91,135 | 57.42 | 60.40 |
| 選挙区 | H16.7.1 | 73,963 | 79,528 | 153,491 | 41,727 | 46,361 | 88,088 | 56.42 | 58.30 | 57.39 | |
| 比例代表 | | 1 | 74,007 | 79,576 | 153,583 | 41,738 | 46,373 | 88,111 | 56.40 | 58.28 | 57.37 |
| 山梨県知事選挙 | | H7.1.22 | 73,280 | 78,372 | 151,652 | 27,550 | 30,767 | 58,317 | 37.60 | 39.26 | 38.45 |
| | | H11.1.2 | 74,757 | 79,550 | 154,307 | 25,929 | 28,814 | 54,743 | 34.68 | 36.22 | 35.48 |
| | | H15.2.2 | 74,111 | 79,382 | 153,493 | 47,743 | 54,343 | 102,086 | 64.42 | 68.46 | 66.51 |
| 山梨県議会議員選挙 | | H7.4.9 | 72,541 | 78,002 | 150,543 | 40,490 | 47,976 | 88,466 | 55.82 | 61.51 | 58.76 |
| | | H11.4.1 | 74,672 | 79,578 | 154,250 | 40,933 | 47,960 | 88,893 | 54.82 | 60.27 | 57.63 |
| | | H15.4.1 | 73,093 | 78,848 | 151,941 | 39,951 | 47,484 | 87,435 | 54.66 | 60.22 | 57.55 |
| 甲府市長選挙 | | H7.4.23 | 71,844 | 77,410 | 149,254 | 37,843 | 44,873 | 82,716 | 52.67 | 57.97 | 55.42 |
| | | H11.4.2 | 73,139 | 78,488 | 151,627 | 38,766 | 45,652 | 84,418 | 53.00 | 58.16 | 55.67 |
| | | H15.2.2 | 73,564 | 78,146 | 151,710 | 47,645 | 54,253 | 101,898 | 64.77 | 69.43 | 67.17 |
| 甲府市議会議員選挙 | | H7.4.23 | 71,844 | 77,410 | 149,254 | 37,851 | 44,863 | 82,714 | 52.68 | 57.96 | 55.42 |
| | | H11.4.2 | 73,139 | 78,488 | 151,627 | 38,771 | 45,647 | 84,418 | 53.01 | 58.16 | 55.67 |
| | | H15.4.2 | 72,616 | 78,379 | 150,995 | 37,324 | 44,647 | 81,971 | 51.40 | 56.96 | 54.29 |
| 甲府市議会 議員増員選挙 | 第2選挙区 | H18.4.9 | 2,171 | 2,289 | 4,460 | 1,592 | 1,729 | 3,321 | 73.33 | 75.54 | 74.46 |
| | 第3選挙区 | | 152 | 162 | 314 | — | — | — | — | — | — |

※ 平成18年4月9日執行の甲府市議会議員増員選挙第3選挙区は立候補者が定数を超えなかったため無投票
 (資料)選挙管理委員会事務局調

3 選挙人名簿登録者数の状況

(単位:人)

| 投票区 | 投票所 | 男 | 女 | 計 |
|-----|------------|--------|--------|---------|
| 1 | 甲府市役所 | 335 | 384 | 719 |
| 2 | 舞鶴小学校相生校舎 | 613 | 755 | 1,368 |
| 3 | 舞鶴小学校 | 824 | 883 | 1,707 |
| 4 | 舞鶴小学校穴切校舎 | 975 | 1,056 | 2,031 |
| 5 | 西中学校 | 1,191 | 1,352 | 2,543 |
| 6 | 朝日小学校 | 1,112 | 1,315 | 2,427 |
| 7 | 北口公民館 | 838 | 992 | 1,830 |
| 8 | 新紺屋小学校 | 1,583 | 1,774 | 3,357 |
| 9 | 富士川小学校 | 1,180 | 1,379 | 2,559 |
| 10 | 教育研修所 | 1,810 | 1,960 | 3,770 |
| 11 | 総合市民会館 | 1,290 | 1,452 | 2,742 |
| 12 | 湯田小学校 | 766 | 861 | 1,627 |
| 13 | 伊勢小学校 | 1,561 | 1,795 | 3,356 |
| 14 | 里垣小学校 | 905 | 1,013 | 1,918 |
| 15 | 相川小学校 | 1,494 | 1,594 | 3,088 |
| 16 | 積翠寺公民館 | 204 | 252 | 456 |
| 17 | 国母小学校 | 1,583 | 1,641 | 3,224 |
| 18 | 貢川小学校 | 2,169 | 2,131 | 4,300 |
| 19 | 千塚小学校 | 1,968 | 2,243 | 4,211 |
| 20 | 北新小学校 | 1,502 | 1,635 | 3,137 |
| 21 | 池田小学校 | 1,689 | 1,808 | 3,497 |
| 22 | 南中学校 | 1,380 | 1,577 | 2,957 |
| 23 | 山城小学校 | 2,556 | 2,729 | 5,285 |
| 24 | 玉諸小学校 | 2,700 | 2,689 | 5,389 |
| 25 | 甲連小学校 | 2,249 | 2,572 | 4,821 |
| 26 | 北部悠遊館 | 445 | 458 | 903 |
| 27 | 能泉連絡所 | 24 | 33 | 57 |
| 28 | 御岳文芸座 | 29 | 37 | 66 |
| 29 | 市民いこいの里 | 9 | 13 | 22 |
| 30 | 大里小学校 | 1,754 | 1,676 | 3,430 |
| 31 | 西下条町公民館 | 443 | 479 | 922 |
| 32 | 東小学校 | 1,885 | 2,003 | 3,888 |
| 33 | 北中学校 | 1,431 | 1,580 | 3,011 |
| 34 | 自治研修センター | 556 | 637 | 1,193 |
| 35 | 遊亀会館 | 717 | 799 | 1,516 |
| 36 | 県立就業支援センター | 1,037 | 1,269 | 2,306 |
| 37 | 貢川進徳幼稚園 | 1,465 | 1,562 | 3,027 |
| 38 | 東中学校 | 1,222 | 1,245 | 2,467 |
| 39 | 永照寺幼稚園 | 1,296 | 1,390 | 2,686 |
| 40 | 羽黒小学校 | 2,017 | 2,281 | 4,298 |
| 41 | 南西中学校 | 1,660 | 1,787 | 3,447 |
| 42 | 中央卸売市場 | 1,325 | 1,383 | 2,708 |
| 43 | 新田小学校 | 1,539 | 1,839 | 3,378 |
| 44 | 甲府南高校 | 1,889 | 1,825 | 3,714 |
| 45 | 上町公民館 | 1,075 | 1,248 | 2,323 |
| 46 | 北東中学校 | 1,526 | 1,420 | 2,946 |
| 47 | 池田市民会館 | 1,428 | 1,649 | 3,077 |
| 48 | 北西中学校 | 1,931 | 2,134 | 4,065 |
| 49 | 進徳幼稚園 | 1,359 | 1,592 | 2,951 |
| 50 | 石田小学校 | 1,182 | 1,257 | 2,439 |
| 51 | 上条中学校 | 1,786 | 1,811 | 3,597 |
| 52 | 城南中学校 | 1,644 | 1,668 | 3,312 |
| 53 | 相川保育園 | 972 | 1,094 | 2,066 |
| 54 | 東部浄化センター | 1,269 | 1,369 | 2,638 |
| 55 | 友愛保育園 | 1,456 | 1,612 | 3,068 |
| 56 | 大國小学校 | 1,553 | 1,575 | 3,128 |
| 57 | 甲府東高校 | 1,294 | 1,159 | 2,453 |
| 58 | 宿公民館 | 449 | 461 | 910 |
| 59 | 健康の杜センター | 592 | 624 | 1,216 |
| 60 | 中道北児童館 | 782 | 807 | 1,589 |
| 61 | 笛南中学校 | 360 | 373 | 733 |
| 62 | 上九一色出張所 | 140 | 146 | 286 |
| | 合計 | 76,018 | 82,137 | 158,155 |

※平成21年9月1日登録日現在
(資料)選挙管理委員会事務局調

1 5 財 政

1 一般会計歳入歳出状況(歳入)

(単位:円)

| 款 項 / 年 度 | 平成19年度 | | |
|-------------|----------------|----------------|----------------|
| | 当初予算額 | 最終予算額 | 決算額 |
| 総 額 | 65,043,222,000 | 68,607,400,646 | 67,231,421,094 |
| 市税 | 30,924,836,000 | 30,984,836,000 | 31,217,040,356 |
| 市民税 | 15,140,404,000 | 15,200,404,000 | 15,323,258,205 |
| 固定資産税 | 12,499,967,000 | 12,499,967,000 | 12,649,220,720 |
| 軽自動車税 | 311,396,000 | 311,396,000 | 314,744,193 |
| 市たばこ税 | 1,468,059,000 | 1,468,059,000 | 1,422,067,029 |
| 特別土地保有税 | 1,000 | 1,000 | 0 |
| 入湯税 | 30,935,000 | 30,935,000 | 35,234,900 |
| 都市計画税 | 1,474,074,000 | 1,474,074,000 | 1,472,515,309 |
| 地方譲与税 | 544,303,000 | 543,717,000 | 533,077,000 |
| 自動車重量譲与税 | 396,775,000 | 396,189,000 | 396,200,000 |
| 地方道路譲与税 | 147,528,000 | 147,528,000 | 136,877,000 |
| 利子割交付金 | 202,354,000 | 134,515,000 | 134,515,000 |
| 利子割交付金 | 202,354,000 | 134,515,000 | 134,515,000 |
| 配当割交付金 | 118,114,000 | 118,114,000 | 103,475,000 |
| 配当割交付金 | 118,114,000 | 118,114,000 | 103,475,000 |
| 株式等譲渡所得割交付金 | 198,074,000 | 74,571,000 | 74,571,000 |
| 株式等譲渡所得割交付金 | 198,074,000 | 74,571,000 | 74,571,000 |
| 地方消費税交付金 | 2,425,802,000 | 2,425,802,000 | 2,339,194,000 |
| 地方消費税交付金 | 2,425,802,000 | 2,425,802,000 | 2,339,194,000 |
| 自動車取得税交付金 | 326,142,000 | 285,134,000 | 285,134,000 |
| 自動車取得税交付金 | 326,142,000 | 285,134,000 | 285,134,000 |
| 地方特例交付金 | 302,951,000 | 332,410,000 | 218,896,000 |
| 地方特例交付金 | 54,662,000 | 84,121,000 | 82,340,000 |
| 特別交付金 | 248,289,000 | 248,289,000 | 136,556,000 |
| 地方交付税 | 6,205,023,000 | 6,028,107,000 | 6,028,107,000 |
| 地方交付税 | 6,205,023,000 | 6,028,107,000 | 6,028,107,000 |
| 交通安全対策特別交付金 | 66,300,000 | 66,300,000 | 62,126,000 |
| 交通安全対策特別交付金 | 66,300,000 | 66,300,000 | 62,126,000 |
| 分担金及び負担金 | 1,071,285,000 | 1,093,499,000 | 1,083,962,390 |
| 負担金 | 1,071,285,000 | 1,093,499,000 | 1,083,962,390 |
| 使用料及び手数料 | 1,671,799,000 | 1,671,799,000 | 1,606,191,908 |
| 使用料 | 906,133,000 | 906,133,000 | 874,187,458 |
| 手数料 | 765,666,000 | 765,666,000 | 732,004,450 |
| 国庫支出金 | 6,782,107,000 | 7,799,247,143 | 7,245,835,879 |
| 国庫負担金 | 4,854,950,000 | 5,541,526,000 | 5,408,160,558 |
| 国庫補助金 | 1,865,533,000 | 2,196,097,143 | 1,778,981,155 |
| 国庫委託金 | 61,624,000 | 61,624,000 | 58,694,166 |
| 県支出金 | 3,429,260,000 | 3,683,879,392 | 3,632,228,330 |
| 県負担金 | 1,559,452,000 | 1,629,927,000 | 1,611,472,634 |
| 県補助金 | 1,736,940,000 | 1,909,390,392 | 1,871,818,148 |
| 県委託金 | 132,868,000 | 144,562,000 | 148,937,548 |
| 財産収入 | 62,250,000 | 269,082,000 | 275,354,036 |
| 財産運用収入 | 31,063,000 | 31,657,000 | 29,900,278 |
| 財産売払収入 | 31,187,000 | 237,425,000 | 245,453,758 |
| 寄附金 | 3,000 | 413,000 | 499,812 |
| 寄附金 | 3,000 | 413,000 | 499,812 |
| 繰入金 | 1,453,491,000 | 2,053,491,000 | 1,760,878,814 |
| 基金繰入金 | 1,453,491,000 | 2,053,491,000 | 1,760,878,814 |
| 繰越金 | 1,000 | 398,893,111 | 398,893,085 |
| 繰越金 | 1,000 | 398,893,111 | 398,893,085 |
| 諸収入 | 3,240,927,000 | 3,284,629,000 | 3,291,280,484 |
| 延滞金加算金及び過料 | 36,365,000 | 36,365,000 | 23,586,572 |
| 市預金利子 | 2,950,000 | 2,950,000 | 7,684,178 |
| 貸付金元利収入 | 2,094,498,000 | 2,116,264,000 | 2,072,675,686 |
| 受託事業収入 | 187,253,000 | 187,253,000 | 200,559,956 |
| 雑入 | 919,861,000 | 941,797,000 | 986,774,092 |
| 市債 | 6,018,200,000 | 7,358,962,000 | 6,940,161,000 |
| 市債 | 6,018,200,000 | 7,358,962,000 | 6,940,161,000 |

| 款 項 / 年 度 | 平成20年度 | | |
|----------------|----------------|----------------|----------------|
| | 当初予算額 | 最終予算額 | 決算額 |
| 総 額 | 67,508,143,000 | 74,503,740,383 | 71,514,220,095 |
| 市税 | 31,521,045,000 | 31,058,045,000 | 30,982,971,493 |
| 市民税 | 14,951,823,000 | 14,601,823,000 | 14,545,609,797 |
| 固定資産税 | 12,655,805,000 | 12,595,805,000 | 12,590,606,502 |
| 軽自動車税 | 325,794,000 | 325,794,000 | 320,955,284 |
| 市たばこ税 | 1,372,654,000 | 1,319,654,000 | 1,304,539,385 |
| 特別土地保有税 | 1,000 | 1,000 | 0 |
| 入湯税 | 30,550,000 | 30,550,000 | 31,755,000 |
| 都市計画税 | 2,184,418,000 | 2,184,418,000 | 2,189,505,525 |
| 地方譲与税 | 527,297,000 | 525,235,000 | 510,371,000 |
| 自動車重量譲与税 | 391,374,000 | 391,374,000 | 386,266,000 |
| 地方道路譲与税 | 135,923,000 | 133,861,000 | 124,105,000 |
| 利子割交付金 | 257,466,000 | 257,466,000 | 137,752,000 |
| 利子割交付金 | 257,466,000 | 257,466,000 | 137,752,000 |
| 配当割交付金 | 147,772,000 | 147,772,000 | 39,938,000 |
| 配当割交付金 | 147,772,000 | 147,772,000 | 39,938,000 |
| 株式等譲渡所得割交付金 | 99,151,000 | 99,151,000 | 18,206,000 |
| 株式等譲渡所得割交付金 | 99,151,000 | 99,151,000 | 18,206,000 |
| 地方消費税交付金 | 2,286,452,000 | 2,264,411,000 | 2,174,770,000 |
| 地方消費税交付金 | 2,286,452,000 | 2,264,411,000 | 2,174,770,000 |
| 自動車取得税交付金 | 297,097,000 | 289,268,000 | 253,220,000 |
| 自動車取得税交付金 | 297,097,000 | 289,268,000 | 253,220,000 |
| 地方特例交付金 | 348,896,000 | 352,207,000 | 352,207,000 |
| 地方特例交付金 | 212,340,000 | 205,760,000 | 205,760,000 |
| 特別交付金 | 136,556,000 | 136,556,000 | 136,556,000 |
| 地方税等減収補てん臨時交付金 | 0 | 9,891,000 | 9,891,000 |
| 地方交付税 | 6,502,697,000 | 6,366,992,000 | 6,366,992,000 |
| 地方交付税 | 6,502,697,000 | 6,366,992,000 | 6,366,992,000 |
| 交通安全対策特別交付金 | 59,007,000 | 59,007,000 | 56,723,000 |
| 交通安全対策特別交付金 | 59,007,000 | 59,007,000 | 56,723,000 |
| 分担金及び負担金 | 1,088,537,000 | 1,053,672,000 | 1,050,655,943 |
| 負担金 | 1,088,537,000 | 1,053,672,000 | 1,050,655,943 |
| 使用料及び手数料 | 1,613,465,000 | 1,613,465,000 | 1,542,746,716 |
| 使用料 | 862,067,000 | 862,067,000 | 856,959,191 |
| 手数料 | 751,398,000 | 751,398,000 | 685,787,525 |
| 国庫支出金 | 7,346,502,000 | 12,331,262,988 | 11,483,497,488 |
| 国庫負担金 | 5,327,158,000 | 5,954,991,000 | 5,703,073,327 |
| 国庫補助金 | 1,961,868,000 | 6,318,795,988 | 5,723,208,933 |
| 国庫委託金 | 57,476,000 | 57,476,000 | 57,215,228 |
| 県支出金 | 3,799,144,000 | 4,181,646,374 | 4,119,802,446 |
| 県負担金 | 1,769,166,000 | 1,836,918,000 | 1,810,542,140 |
| 県補助金 | 1,984,021,000 | 2,300,899,374 | 2,264,268,569 |
| 県委託金 | 45,957,000 | 43,829,000 | 44,991,737 |
| 財産収入 | 402,211,000 | 439,490,000 | 440,095,548 |
| 財産運用収入 | 36,206,000 | 40,454,000 | 39,346,007 |
| 財産売払収入 | 366,005,000 | 399,036,000 | 400,749,541 |
| 寄附金 | 3,000 | 2,868,000 | 2,991,385 |
| 寄附金 | 3,000 | 2,868,000 | 2,991,385 |
| 繰入金 | 476,607,000 | 695,438,000 | 693,923,732 |
| 基金繰入金 | 429,707,000 | 680,948,000 | 679,268,267 |
| 特別会計繰入金 | 46,900,000 | 14,490,000 | 14,655,465 |
| 繰越金 | 1,000 | 291,078,021 | 291,078,297 |
| 繰越金 | 1,000 | 291,078,021 | 291,078,297 |
| 諸収入 | 3,460,493,000 | 3,591,466,000 | 3,485,278,047 |
| 延滞金加算金及び過料 | 30,389,000 | 30,389,000 | 32,613,298 |
| 市預金利子 | 5,797,000 | 5,797,000 | 5,834,517 |
| 貸付金元利収入 | 2,313,855,000 | 2,354,607,000 | 2,167,574,559 |
| 受託事業収入 | 163,270,000 | 163,270,000 | 177,911,878 |
| 雑入 | 947,182,000 | 1,037,403,000 | 1,101,343,795 |
| 市債 | 7,274,300,000 | 8,883,800,000 | 7,511,000,000 |
| 市債 | 7,274,300,000 | 8,883,800,000 | 7,511,000,000 |

| 款 項 / 年 度 | | 平成21年度 当初予算額 |
|-------------|-------------|-----------------|
| 総 額 | | 65,860,377,000 |
| 市税 | | 30,014,004,000 |
| | 市民税 | 14,040,814,000 |
| | 固定資産税 | 12,151,992,000 |
| | 軽自動車税 | 335,195,000 |
| | 市たばこ税 | 1,307,338,000 |
| | 入湯税 | 29,817,000 |
| | 都市計画税 | 2,148,848,000 |
| 地方譲与税 | | 476,745,000 |
| | 地方揮発油譲与税 | 78,281,000 |
| | 自動車重量譲与税 | 351,957,000 |
| | 地方道路譲与税 | 46,507,000 |
| 利子割交付金 | | 205,095,000 |
| | 利子割交付金 | 205,095,000 |
| 配当割交付金 | | 84,485,000 |
| | 配当割交付金 | 84,485,000 |
| 株式等譲渡所得割交付金 | | 17,708,000 |
| | 株式等譲渡所得割交付金 | 17,708,000 |
| 地方消費税交付金 | | 2,282,592,000 |
| | 地方消費税交付金 | 2,282,592,000 |
| 自動車取得税交付金 | | 165,142,000 |
| | 自動車取得税交付金 | 165,142,000 |
| 地方特例交付金 | | 298,330,000 |
| | 地方特例交付金 | 161,774,000 |
| | 特別交付金 | 136,556,000 |
| 地方交付税 | | 6,573,199,000 |
| | 地方交付税 | 6,573,199,000 |
| 交通安全対策特別交付金 | | 56,410,000 |
| | 交通安全対策特別交付金 | 56,410,000 |
| 分担金及び負担金 | | 1,053,992,000 |
| | 負担金 | 1,053,992,000 |
| 使用料及び手数料 | | 1,548,869,000 |
| | 使用料 | 823,817,000 |
| | 手数料 | 725,052,000 |
| 国庫支出金 | | 7,968,025,000 |
| | 国庫負担金 | 5,102,734,000 |
| | 国庫補助金 | 2,800,788,000 |
| | 国庫委託金 | 64,503,000 |
| 県支出金 | | 4,287,125,000 |
| | 県負担金 | 1,830,352,000 |
| | 県補助金 | 2,344,304,000 |
| | 県委託金 | 112,469,000 |
| 財産収入 | | 68,307,000 |
| | 財産運用収入 | 37,371,000 |
| | 財産売却収入 | 30,936,000 |
| 寄附金 | | 10,000 |
| | 寄附金 | 10,000 |
| 繰入金 | | 628,654,000 |
| | 基金繰入金 | 628,654,000 |
| 繰越金 | | 1,000 |
| | 繰越金 | 1,000 |
| 諸収入 | | 3,758,184,000 |
| | 延滞金加算金及び過料 | 26,072,000 |
| | 市預金利子 | 4,525,000 |
| | 貸付金元利収入 | 2,495,972,000 |
| | 受託事業収入 | 177,087,000 |
| | 雑入 | 1,054,528,000 |
| 市債 | | 6,373,500,000 |
| | 市債 | 6,373,500,000 |

2 一般会計歳入歳出状況(歳出)

(単位:円)

| 款 項 / 年 度 | 平成19年度 | | |
|------------------|----------------|----------------|----------------|
| | 当初予算額 | 最終予算額 | 決算額 |
| 総 額 | 65,043,222,000 | 68,607,400,646 | 66,710,342,797 |
| 議会費 | 498,488,000 | 499,276,000 | 481,533,612 |
| 議会費 | 498,488,000 | 499,276,000 | 481,533,612 |
| 総務費 | 8,460,425,000 | 8,866,252,000 | 8,669,945,200 |
| 総務管理費 | 6,816,375,000 | 7,242,160,000 | 7,089,914,427 |
| 徴税費 | 1,003,557,000 | 1,016,031,000 | 998,085,848 |
| 戸籍住民基本台帳費 | 290,550,000 | 262,350,000 | 259,113,671 |
| 選挙費 | 231,974,000 | 234,105,000 | 211,865,925 |
| 統計調査費 | 49,909,000 | 42,035,000 | 41,767,380 |
| 監査委員費 | 68,060,000 | 69,571,000 | 69,197,949 |
| 民生費 | 19,608,586,000 | 20,410,562,000 | 20,037,867,810 |
| 社会福祉費 | 10,323,107,000 | 10,613,217,000 | 10,342,655,148 |
| 児童福祉費 | 6,347,506,000 | 6,734,691,000 | 6,720,182,086 |
| 生活保護費 | 2,937,473,000 | 3,062,154,000 | 2,974,822,175 |
| 災害救助費 | 500,000 | 500,000 | 208,401 |
| 衛生費 | 9,870,120,000 | 9,888,577,000 | 9,807,514,904 |
| 保健衛生費 | 2,833,330,000 | 2,895,645,000 | 2,851,188,527 |
| 清掃費 | 3,116,978,000 | 3,073,120,000 | 3,037,143,961 |
| 下水道費 | 3,800,000,000 | 3,800,000,000 | 3,800,000,000 |
| 上水道費 | 119,812,000 | 119,812,000 | 119,182,416 |
| 労働費 | 814,954,000 | 755,733,000 | 751,963,379 |
| 労働諸費 | 814,954,000 | 755,733,000 | 751,963,379 |
| 農林水産業費 | 1,234,357,000 | 1,244,618,800 | 1,141,574,597 |
| 農業費 | 906,090,000 | 898,241,000 | 862,151,064 |
| 林業費 | 242,183,000 | 260,293,800 | 193,339,533 |
| 中央卸売市場費 | 86,084,000 | 86,084,000 | 86,084,000 |
| 商工費 | 711,200,000 | 880,102,000 | 866,822,591 |
| 商工費 | 711,200,000 | 880,102,000 | 866,822,591 |
| 土木費 | 6,357,849,000 | 7,154,213,846 | 6,376,368,446 |
| 道路橋りょう費 | 1,984,859,000 | 2,313,995,273 | 1,960,797,333 |
| 河川費 | 138,120,000 | 132,378,000 | 125,248,747 |
| 都市計画費 | 3,861,281,000 | 4,331,619,573 | 3,922,058,589 |
| 住宅費 | 373,589,000 | 376,221,000 | 368,263,777 |
| 消防費 | 2,425,426,000 | 2,442,057,000 | 2,411,475,893 |
| 消防費 | 2,425,426,000 | 2,442,057,000 | 2,411,475,893 |
| 教育費 | 6,794,105,000 | 7,567,276,000 | 7,284,058,394 |
| 教育総務費 | 279,956,000 | 245,488,000 | 241,792,337 |
| 小学校費 | 2,968,227,000 | 3,852,445,000 | 3,663,750,693 |
| 中学校費 | 1,049,298,000 | 1,025,769,000 | 992,728,355 |
| 高等学校費 | 746,006,000 | 706,427,000 | 698,229,647 |
| 専門学校費 | 155,481,000 | 155,834,000 | 152,156,757 |
| 社会教育費 | 1,095,860,000 | 1,091,234,000 | 1,055,193,173 |
| 社会体育費 | 308,236,000 | 299,110,000 | 292,822,455 |
| 幼児教育振興費 | 191,041,000 | 190,969,000 | 187,384,977 |
| 災害復旧費 | 4,000 | 4,000 | 0 |
| 公共土木施設災害復旧費 | 2,000 | 2,000 | 0 |
| 文教施設災害復旧費 | 1,000 | 1,000 | 0 |
| その他公共施設公用施設災害復旧費 | 1,000 | 1,000 | 0 |
| 公債費 | 7,983,586,000 | 8,623,559,000 | 8,617,191,680 |
| 公債費 | 7,983,586,000 | 8,623,559,000 | 8,617,191,680 |
| 諸支出金 | 264,122,000 | 264,122,000 | 264,026,291 |
| 普通財産取得費 | 2,000 | 2,000 | 0 |
| 土地開発基金費 | 117,120,000 | 117,120,000 | 117,026,291 |
| 開発公社費 | 147,000,000 | 147,000,000 | 147,000,000 |
| 予備費 | 20,000,000 | 11,048,000 | 0 |
| 予備費 | 20,000,000 | 11,048,000 | 0 |

| 款 項 / 年 度 | 平成20年度 | | |
|------------------|----------------|----------------|----------------|
| | 当初予算額 | 最終予算額 | 決算額 |
| 総 額 | 67,508,143,000 | 74,503,740,383 | 67,807,829,336 |
| 議会費 | 498,504,000 | 500,704,000 | 491,080,150 |
| 議会費 | 498,504,000 | 500,704,000 | 491,080,150 |
| 総務費 | 8,145,344,000 | 11,653,958,000 | 8,341,484,900 |
| 総務管理費 | 6,507,079,000 | 6,761,033,000 | 6,621,357,363 |
| 徴税費 | 1,129,363,000 | 1,301,048,000 | 1,278,079,009 |
| 戸籍住民基本台帳費 | 337,842,000 | 269,848,000 | 265,275,177 |
| 選挙費 | 59,655,000 | 56,924,000 | 56,021,345 |
| 統計調査費 | 43,052,000 | 33,073,000 | 32,868,977 |
| 監査委員費 | 68,353,000 | 68,428,000 | 68,101,687 |
| 定額給付金給付費 | 0 | 3,163,604,000 | 19,781,342 |
| 民生費 | 20,568,909,000 | 21,630,035,000 | 20,869,498,823 |
| 社会福祉費 | 10,794,604,000 | 11,354,881,000 | 10,842,155,794 |
| 児童福祉費 | 6,720,156,000 | 7,047,827,000 | 7,000,057,494 |
| 生活保護費 | 3,053,749,000 | 3,115,907,000 | 3,026,400,449 |
| 災害救助費 | 400,000 | 400,000 | 263,152 |
| 子育て応援特別手当支給費 | 0 | 111,020,000 | 621,934 |
| 衛生費 | 9,921,846,000 | 9,880,263,000 | 9,743,115,160 |
| 保健衛生費 | 2,831,341,000 | 2,829,512,000 | 2,792,879,534 |
| 清掃費 | 3,173,968,000 | 3,134,214,000 | 3,034,137,890 |
| 下水道費 | 3,800,000,000 | 3,800,000,000 | 3,800,000,000 |
| 上水道費 | 116,537,000 | 116,537,000 | 116,097,736 |
| 労働費 | 857,388,000 | 868,581,000 | 810,439,949 |
| 労働諸費 | 857,388,000 | 868,581,000 | 810,439,949 |
| 農林水産業費 | 1,116,525,000 | 1,182,566,200 | 1,157,180,845 |
| 農業費 | 881,267,000 | 903,636,000 | 885,812,746 |
| 林業費 | 151,334,000 | 195,006,200 | 187,444,099 |
| 中央卸売市場費 | 83,924,000 | 83,924,000 | 83,924,000 |
| 商工費 | 825,770,000 | 850,028,000 | 758,269,333 |
| 商工費 | 825,770,000 | 850,028,000 | 758,269,333 |
| 土木費 | 6,626,120,000 | 7,512,346,183 | 7,035,430,160 |
| 道路橋りょう費 | 2,244,487,000 | 2,546,383,672 | 2,445,743,096 |
| 河川費 | 107,701,000 | 108,748,000 | 94,023,170 |
| 都市計画費 | 3,905,807,000 | 4,465,460,511 | 4,140,474,592 |
| 住宅費 | 368,125,000 | 391,754,000 | 355,189,302 |
| 消防費 | 2,442,121,000 | 2,465,913,000 | 2,411,989,985 |
| 消防費 | 2,442,121,000 | 2,465,913,000 | 2,411,989,985 |
| 教育費 | 7,644,672,000 | 9,108,215,000 | 7,346,226,642 |
| 教育総務費 | 247,475,000 | 253,035,000 | 247,823,933 |
| 小学校費 | 3,902,306,000 | 5,325,118,000 | 3,684,589,561 |
| 中学校費 | 1,166,584,000 | 1,186,901,000 | 1,124,270,912 |
| 高等学校費 | 766,171,000 | 745,007,000 | 739,343,331 |
| 専門学校費 | 162,021,000 | 163,304,000 | 155,649,446 |
| 社会教育費 | 1,013,880,000 | 1,049,744,000 | 1,019,432,670 |
| 社会体育費 | 225,122,000 | 223,498,000 | 217,269,905 |
| 幼児教育振興費 | 161,113,000 | 161,608,000 | 157,846,884 |
| 災害復旧費 | 4,000 | 4,000 | 0 |
| 公共土木施設災害復旧費 | 2,000 | 2,000 | 0 |
| 文教施設災害復旧費 | 1,000 | 1,000 | 0 |
| その他公共施設公用施設災害復旧費 | 1,000 | 1,000 | 0 |
| 公債費 | 8,221,449,000 | 8,218,748,000 | 8,215,018,978 |
| 公債費 | 8,221,449,000 | 8,218,748,000 | 8,215,018,978 |
| 諸支出金 | 619,491,000 | 628,252,000 | 628,094,411 |
| 普通財産取得費 | 2,000 | 2,000 | 0 |
| 土地開発基金費 | 461,489,000 | 470,250,000 | 470,094,411 |
| 開発公社費 | 158,000,000 | 158,000,000 | 158,000,000 |
| 予備費 | 20,000,000 | 4,127,000 | 0 |
| 予備費 | 20,000,000 | 4,127,000 | 0 |

| 款 項 / 年 度 | | 平成21年度 |
|------------------|--|----------------|
| 総 額 | | 当初予算額 |
| 議会議費 | | 65,860,377,000 |
| 議会議費 | | 495,318,000 |
| 議会議費 | | 495,318,000 |
| 総務費 | | 7,398,810,000 |
| 総務管理費 | | 5,897,747,000 |
| 徴税費 | | 926,073,000 |
| 戸籍住民基本台帳費 | | 343,029,000 |
| 選挙費 | | 117,189,000 |
| 統計調査費 | | 46,464,000 |
| 監査委員費 | | 68,308,000 |
| 民生費 | | 20,771,275,000 |
| 社会福祉費 | | 10,866,651,000 |
| 児童福祉費 | | 6,805,052,000 |
| 生活保護費 | | 3,099,192,000 |
| 災害救助費 | | 380,000 |
| 衛生費 | | 9,804,470,000 |
| 保健衛生費 | | 2,851,286,000 |
| 清掃費 | | 3,198,583,000 |
| 下水道費 | | 3,650,288,000 |
| 上水道費 | | 104,313,000 |
| 労働費 | | 969,615,000 |
| 労働諸費 | | 969,615,000 |
| 農林水産業費 | | 1,012,096,000 |
| 農業費 | | 787,258,000 |
| 林業費 | | 141,831,000 |
| 中央卸売市場費 | | 83,007,000 |
| 商工費 | | 925,319,000 |
| 商工費 | | 925,319,000 |
| 土木費 | | 8,135,082,000 |
| 道路橋りょう費 | | 1,866,996,000 |
| 河川費 | | 74,318,000 |
| 都市計画費 | | 5,873,317,000 |
| 住宅費 | | 320,451,000 |
| 消防費 | | 2,439,357,000 |
| 消防費 | | 2,439,357,000 |
| 教育費 | | 5,939,342,000 |
| 教育総務費 | | 247,197,000 |
| 小学校費 | | 2,744,054,000 |
| 中学校費 | | 696,736,000 |
| 高等学校費 | | 734,205,000 |
| 専門学校費 | | 164,850,000 |
| 社会教育費 | | 963,232,000 |
| 社会体育費 | | 221,670,000 |
| 幼児教育振興費 | | 167,398,000 |
| 災害復旧費 | | 4,000 |
| 公共土木施設災害復旧費 | | 2,000 |
| 文教施設災害復旧費 | | 1,000 |
| その他公共施設公用施設災害復旧費 | | 1,000 |
| 公債費 | | 7,637,755,000 |
| 公債費 | | 7,637,755,000 |
| 諸支出金 | | 311,934,000 |
| 普通財産取得費 | | 2,000 |
| 土地開発基金費 | | 166,932,000 |
| 開発公社費 | | 145,000,000 |
| 予備費 | | 20,000,000 |
| 予備費 | | 20,000,000 |

3 特別会計歳入歳出状況

① 国民健康保険事業(事業勘定)

(単位:円)

| 国民健康保険事業(事業勘定) | | | |
|----------------|----------------|----------------|----------------|
| 款 項 / 年 度 | 平成19年度 | | |
| | 当初予算 | 最終予算 | 決算額 |
| 歳 入 | | | |
| 総 額 | 22,388,770,000 | 22,213,679,000 | 21,034,211,554 |
| 国民健康保険料 | 7,735,518,000 | 7,567,431,000 | 6,949,724,214 |
| 国民健康保険料 | 7,735,518,000 | 7,567,431,000 | 6,949,724,214 |
| 一部負担金 | 4,000 | 4,000 | 0 |
| 一部負担金 | 4,000 | 4,000 | 0 |
| 使用料及び手数料 | 4,024,000 | 4,024,000 | 4,558,510 |
| 手数料 | 4,024,000 | 4,024,000 | 4,558,510 |
| 国庫支出金 | 5,756,212,000 | 5,751,392,000 | 5,684,819,742 |
| 国庫負担金 | 4,596,899,000 | 4,585,579,000 | 4,407,815,832 |
| 国庫補助金 | 1,159,313,000 | 1,165,813,000 | 1,277,003,910 |
| 療養給付費等交付金 | 3,562,988,000 | 3,583,229,000 | 3,219,597,187 |
| 療養給付費等交付金 | 3,562,988,000 | 3,583,229,000 | 3,219,597,187 |
| 県支出金 | 1,075,831,000 | 1,064,511,000 | 1,023,124,356 |
| 県負担金 | 100,000,000 | 88,680,000 | 88,680,356 |
| 県補助金 | 975,831,000 | 975,831,000 | 934,444,000 |
| 共同事業交付金 | 3,000,000,000 | 2,272,479,000 | 2,248,667,616 |
| 共同事業交付金 | 3,000,000,000 | 2,272,479,000 | 2,248,667,616 |
| 財産収入 | 468,000 | 468,000 | 70,227 |
| 財産運用収入 | 468,000 | 468,000 | 70,227 |
| 繰入金 | 1,223,246,000 | 1,395,150,000 | 1,329,390,571 |
| 他会計繰入金 | 1,223,246,000 | 1,395,150,000 | 1,329,390,571 |
| 繰越金 | 1,000 | 18,601,000 | 18,600,000 |
| 繰越金 | 1,000 | 18,601,000 | 18,600,000 |
| 諸収入 | 30,478,000 | 100,927,000 | 100,196,131 |
| 延滞金加算金及び過料 | 1,003,000 | 1,003,000 | 1,105,610 |
| 雑入 | 29,474,000 | 99,923,000 | 99,056,938 |
| 預金利子 | 1,000 | 1,000 | 33,583 |
| 市債 | 0 | 455,463,000 | 455,463,000 |
| 広域化等支援基金貸付金 | 0 | 455,463,000 | 455,463,000 |
| 歳 出 | | | |
| 総 額 | 22,388,770,000 | 22,213,679,000 | 21,544,793,979 |
| 総務費 | 463,935,000 | 487,035,000 | 406,156,928 |
| 総務管理費 | 367,934,000 | 391,034,000 | 322,832,086 |
| 徴收費 | 94,724,000 | 94,724,000 | 82,813,642 |
| 運営協議会費 | 1,277,000 | 1,277,000 | 511,200 |
| 保険給付費 | 13,782,646,000 | 13,582,646,000 | 13,020,621,966 |
| 療養諸費 | 12,508,192,000 | 12,290,192,000 | 11,782,967,533 |
| 高額療養費 | 1,065,554,000 | 1,083,554,000 | 1,058,574,433 |
| 移送費 | 600,000 | 600,000 | 0 |
| 出産育児諸費 | 128,800,000 | 128,800,000 | 101,800,000 |
| 葬祭諸費 | 79,500,000 | 79,500,000 | 77,280,000 |
| 老人保健拠出金 | 3,750,922,000 | 3,838,615,000 | 3,838,614,608 |
| 老人保健拠出金 | 3,750,922,000 | 3,838,615,000 | 3,838,614,608 |
| 介護納付金 | 1,250,000,000 | 1,094,282,000 | 1,094,281,703 |
| 介護納付金 | 1,250,000,000 | 1,094,282,000 | 1,094,281,703 |
| 共同事業拠出金 | 3,000,020,000 | 2,272,499,000 | 2,272,485,512 |
| 共同事業拠出金 | 3,000,020,000 | 2,272,499,000 | 2,272,485,512 |
| 保健事業費 | 110,739,000 | 124,470,000 | 106,207,708 |
| 保健事業費 | 110,739,000 | 124,470,000 | 106,207,708 |
| 諸支出金 | 29,508,000 | 722,132,000 | 715,970,160 |
| 償還金及び還付加算金 | 25,882,000 | 718,506,000 | 713,421,052 |
| 繰出金 | 3,626,000 | 3,626,000 | 2,549,108 |
| 予備費 | 1,000,000 | 1,000,000 | 0 |
| 予備費 | 1,000,000 | 1,000,000 | 0 |
| 繰上充用金 | 0 | 91,000,000 | 90,455,394 |
| 繰上充用金 | 0 | 91,000,000 | 90,455,394 |

| 国民健康保険事業(事業勘定) | | | | |
|----------------|----------------|----------------|----------------|--|
| 款 項 / 年 度 | 平成20年度 | | | |
| | 当初予算 | 最終予算 | 決算額 | |
| 入 | | | | |
| 総 額 | 21,254,893,000 | 20,418,718,000 | 19,767,945,072 | |
| 国民健康保険料 | 6,330,808,000 | 6,135,016,000 | 5,420,504,151 | |
| 国民健康保険料 | 6,330,808,000 | 6,135,016,000 | 5,420,504,151 | |
| 一部負担金 | 4,000 | 4,000 | 0 | |
| 一部負担金 | 4,000 | 4,000 | 0 | |
| 使用料及び手数料 | 4,500,000 | 4,500,000 | 4,023,610 | |
| 手数料 | 4,500,000 | 4,500,000 | 4,023,610 | |
| 国庫支出金 | 5,245,926,000 | 5,003,197,000 | 5,105,778,482 | |
| 国庫負担金 | 4,167,460,000 | 3,872,210,000 | 3,808,097,482 | |
| 国庫補助金 | 1,078,466,000 | 1,130,987,000 | 1,297,681,000 | |
| 療養給付費等交付金 | 1,545,915,000 | 1,384,498,000 | 1,337,639,154 | |
| 療養給付費等交付金 | 1,545,915,000 | 1,384,498,000 | 1,337,639,154 | |
| 前期高齢者交付金 | 3,686,361,000 | 3,686,361,000 | 3,700,672,510 | |
| 前期高齢者交付金 | 3,686,361,000 | 3,686,361,000 | 3,700,672,510 | |
| 県支出金 | 972,058,000 | 879,766,000 | 913,158,606 | |
| 県負担金 | 93,251,000 | 94,692,000 | 96,338,606 | |
| 県補助金 | 878,807,000 | 785,074,000 | 816,820,000 | |
| 共同事業交付金 | 2,320,000,000 | 1,949,303,000 | 1,951,404,017 | |
| 共同事業交付金 | 2,320,000,000 | 1,949,303,000 | 1,951,404,017 | |
| 財産収入 | 1,000 | 1,000 | 120 | |
| 財産運用収入 | 1,000 | 1,000 | 120 | |
| 繰入金 | 1,119,623,000 | 1,346,375,000 | 1,290,754,614 | |
| 他会計繰入金 | 1,119,623,000 | 1,346,375,000 | 1,290,754,614 | |
| 繰越金 | 1,000 | 1,000 | 0 | |
| 繰越金 | 1,000 | 1,000 | 0 | |
| 諸収入 | 29,696,000 | 29,696,000 | 44,009,808 | |
| 延滞金加算金及び過料 | 1,003,000 | 1,003,000 | 1,057,980 | |
| 雑入 | 28,692,000 | 28,692,000 | 42,928,578 | |
| 預金利子 | 1,000 | 1,000 | 23,250 | |
| 出 | | | | |
| 総 額 | 21,254,893,000 | 20,418,718,000 | 20,049,223,368 | |
| 総務費 | 440,169,000 | 440,169,000 | 389,331,914 | |
| 総務管理費 | 344,380,000 | 344,380,000 | 315,204,365 | |
| 徴收費 | 94,644,000 | 94,644,000 | 73,514,547 | |
| 運営協議会費 | 1,145,000 | 1,145,000 | 613,002 | |
| 保険給付費 | 13,833,444,000 | 13,343,050,000 | 13,058,121,146 | |
| 療養諸費 | 12,370,115,000 | 11,970,856,000 | 11,732,707,953 | |
| 高額療養費 | 1,337,169,000 | 1,211,184,000 | 1,182,563,193 | |
| 移送費 | 600,000 | 600,000 | 0 | |
| 出産育児諸費 | 101,500,000 | 136,350,000 | 123,590,000 | |
| 葬祭諸費 | 24,060,000 | 24,060,000 | 19,260,000 | |
| 後期高齢者支援金等 | 2,416,100,000 | 2,379,474,000 | 2,379,473,052 | |
| 後期高齢者支援金等 | 2,416,100,000 | 2,379,474,000 | 2,379,473,052 | |
| 前期高齢者納付金等 | 7,667,000 | 3,205,000 | 3,203,969 | |
| 前期高齢者納付金等 | 7,667,000 | 3,205,000 | 3,203,969 | |
| 老人保健拠出金 | 764,394,000 | 490,194,000 | 490,192,951 | |
| 老人保健拠出金 | 764,394,000 | 490,194,000 | 490,192,951 | |
| 介護納付金 | 1,250,000,000 | 1,013,962,000 | 1,013,961,149 | |
| 介護納付金 | 1,250,000,000 | 1,013,962,000 | 1,013,961,149 | |
| 共同事業拠出金 | 2,320,020,000 | 2,030,685,000 | 2,030,664,149 | |
| 共同事業拠出金 | 2,320,020,000 | 2,030,685,000 | 2,030,664,149 | |
| 保健事業費 | 192,405,000 | 176,285,000 | 150,589,402 | |
| 保健事業費 | 114,849,000 | 122,729,000 | 107,181,512 | |
| 特定健康診査等事業費 | 77,556,000 | 53,556,000 | 43,407,890 | |
| 諸支出金 | 29,694,000 | 29,694,000 | 23,103,211 | |
| 償還金及び還付加算金 | 25,662,000 | 25,662,000 | 21,247,460 | |
| 繰出金 | 4,032,000 | 4,032,000 | 1,855,751 | |
| 予備費 | 1,000,000 | 1,000,000 | 0 | |
| 予備費 | 1,000,000 | 1,000,000 | 0 | |
| 繰上充用金 | 0 | 511,000,000 | 510,582,425 | |
| 繰上充用金 | 0 | 511,000,000 | 510,582,425 | |

| 国民健康保険事業(事業勘定) | | |
|----------------|----------------|--|
| 款 項 / 年 度 | 平成21年度 | |
| | 当初予算 | |
| 入 | | |
| 総 額 | 19,589,648,000 | |
| 国民健康保険料 | 5,693,498,000 | |
| 国民健康保険料 | 5,693,498,000 | |
| 一部負担金 | 4,000 | |
| 一部負担金 | 4,000 | |
| 使用料及び手数料 | 4,000,000 | |
| 手数料 | 4,000,000 | |
| 国庫支出金 | 5,107,879,000 | |
| 国庫負担金 | 3,948,291,000 | |
| 国庫補助金 | 1,159,588,000 | |
| 療養給付費等交付金 | 514,113,000 | |
| 療養給付費等交付金 | 514,113,000 | |
| 前期高齢者交付金 | 3,964,566,000 | |
| 前期高齢者交付金 | 3,964,566,000 | |
| 県支出金 | 903,748,000 | |
| 県負担金 | 95,535,000 | |
| 県補助金 | 808,213,000 | |
| 共同事業交付金 | 2,142,195,000 | |
| 共同事業交付金 | 2,142,195,000 | |
| 財産収入 | 1,000 | |
| 財産運用収入 | 1,000 | |
| 繰入金 | 1,225,926,000 | |
| 他会計繰入金 | 1,225,926,000 | |
| 繰越金 | 1,000 | |
| 繰越金 | 1,000 | |
| 諸収入 | 33,717,000 | |
| 延滞金加算金及び過料 | 1,003,000 | |
| 雑入 | 32,713,000 | |
| 預金利子 | 1,000 | |
| 出 | | |
| 総 額 | 19,589,648,000 | |
| 総務費 | 358,859,000 | |
| 総務管理費 | 267,838,000 | |
| 徴收費 | 90,451,000 | |
| 運営協議会費 | 570,000 | |
| 保険給付費 | 13,039,121,000 | |
| 療養諸費 | 11,691,900,000 | |
| 高額療養費 | 1,193,361,000 | |
| 移送費 | 600,000 | |
| 出産育児諸費 | 129,200,000 | |
| 葬祭諸費 | 24,060,000 | |
| 後期高齢者支援金等 | 2,589,056,000 | |
| 後期高齢者支援金等 | 2,589,056,000 | |
| 前期高齢者納付金等 | 8,272,000 | |
| 前期高齢者納付金等 | 8,272,000 | |
| 老人保健拠出金 | 184,798,000 | |
| 老人保健拠出金 | 184,798,000 | |
| 介護納付金 | 1,000,000,000 | |
| 介護納付金 | 1,000,000,000 | |
| 共同事業拠出金 | 2,142,215,000 | |
| 共同事業拠出金 | 2,142,215,000 | |
| 保健事業費 | 186,915,000 | |
| 保健事業費 | 106,087,000 | |
| 特定健康診査等事業費 | 80,828,000 | |
| 公債費 | 50,607,000 | |
| 広域化等支援基金償還金 | 50,607,000 | |
| 諸支出金 | 28,805,000 | |
| 償還金及び還付加算金 | 25,662,000 | |
| 繰出金 | 3,143,000 | |
| 予備費 | 1,000,000 | |
| 予備費 | 1,000,000 | |

② 国民健康保険(直営診療施設勘定)

(単位:円)

| 国民健康保険(直営診療施設勘定) | | | |
|------------------|------------|------------|------------|
| 款 項 / 年 度 | 平成19年度 | | |
| | 当初予算 | 最終予算 | 決算額 |
| 入 | | | |
| 総 額 | 12,274,000 | 12,274,000 | 10,158,074 |
| 診療収入 | 6,887,000 | 6,887,000 | 6,751,359 |
| | 医科収入 | 4,711,000 | 5,029,075 |
| | 歯科収入 | 2,176,000 | 1,722,284 |
| 使用料及び手数料 | 3,000 | 3,000 | 0 |
| | 手数料 | 3,000 | 0 |
| 繰入金 | 5,381,000 | 5,381,000 | 3,396,215 |
| | 他会計繰入金 | 5,381,000 | 3,396,215 |
| 繰越金 | 1,000 | 1,000 | 0 |
| | 繰越金 | 1,000 | 0 |
| 諸収入 | 2,000 | 2,000 | 10,500 |
| | 雑入 | 2,000 | 10,500 |
| 出 | | | |
| 総 額 | 12,274,000 | 12,274,000 | 10,158,074 |
| 総務費 | 9,079,000 | 9,079,000 | 7,543,680 |
| | 医科施設管理費 | 5,614,000 | 4,357,996 |
| | 歯科施設管理費 | 3,465,000 | 3,185,684 |
| 医業費 | 3,195,000 | 3,195,000 | 2,614,394 |
| | 医科医業費 | 2,847,000 | 2,539,467 |
| | 歯科医業費 | 348,000 | 74,927 |

| 国民健康保険(直営診療施設勘定) | | | |
|------------------|------------|------------|-----------|
| 款 項 / 年 度 | 平成20年度 | | |
| | 当初予算 | 最終予算 | 決算額 |
| 入 | | | |
| 総 額 | 11,909,000 | 11,909,000 | 8,211,316 |
| 診療収入 | 5,739,000 | 5,739,000 | 5,959,815 |
| | 医科収入 | 4,269,000 | 4,315,407 |
| | 歯科収入 | 1,470,000 | 1,644,408 |
| 使用料及び手数料 | 3,000 | 3,000 | 1,000 |
| | 手数料 | 3,000 | 1,000 |
| 繰入金 | 6,164,000 | 6,164,000 | 2,236,501 |
| | 他会計繰入金 | 6,164,000 | 2,236,501 |
| 繰越金 | 1,000 | 1,000 | 0 |
| | 繰越金 | 1,000 | 0 |
| 諸収入 | 2,000 | 2,000 | 14,000 |
| | 雑入 | 2,000 | 14,000 |
| 出 | | | |
| 総 額 | 11,909,000 | 11,909,000 | 8,211,316 |
| 総務費 | 8,953,000 | 8,953,000 | 6,175,367 |
| | 医科施設管理費 | 5,545,000 | 2,844,438 |
| | 歯科施設管理費 | 3,408,000 | 3,330,929 |
| 医業費 | 2,956,000 | 2,956,000 | 2,035,949 |
| | 医科医業費 | 2,568,000 | 2,020,178 |
| | 歯科医業費 | 388,000 | 15,771 |

| 国民健康保険(直営診療施設勘定) | | 平成21年度 当初予算 |
|------------------|---------|----------------|
| 款 項 / 年 度 | | |
| 歳 入 | | |
| 総 額 | | 11,417,000 |
| 診療収入 | | 6,589,000 |
| | 医科収入 | 4,947,000 |
| | 歯科収入 | 1,642,000 |
| 使用料及び手数料 | | 3,000 |
| | 手数料 | 3,000 |
| 繰入金 | | 4,822,000 |
| | 他会計繰入金 | 4,822,000 |
| 繰越金 | | 1,000 |
| | 繰越金 | 1,000 |
| 諸収入 | | 2,000 |
| | 雑入 | 2,000 |
| 歳 出 | | |
| 総 額 | | 11,417,000 |
| 総務費 | | 8,586,000 |
| | 医科施設管理費 | 5,124,000 |
| | 歯科施設管理費 | 3,462,000 |
| 医業費 | | 2,831,000 |
| | 医科医業費 | 2,480,000 |
| | 歯科医業費 | 351,000 |

③ 交通災害共済事業

(単位:円)

| 交通災害共済事業 | | | |
|-----------|------------|------------|------------|
| 款 項 / 年 度 | 平成19年度 | | |
| | 当初予算 | 最終予算 | 決算額 |
| 入 | | | |
| 総 額 | 58,186,000 | 58,186,000 | 54,966,090 |
| 共済会費収入 | 49,776,000 | 49,776,000 | 46,656,440 |
| 共済会費収入 | 49,776,000 | 49,776,000 | 46,656,440 |
| 繰入金 | 8,365,000 | 8,365,000 | 8,199,045 |
| 他会計繰入金 | 8,365,000 | 8,365,000 | 8,199,045 |
| 財産収入 | 44,000 | 44,000 | 92,671 |
| 財産運用収入 | 44,000 | 44,000 | 92,671 |
| 諸収入 | 1,000 | 1,000 | 17,934 |
| 雑入 | 1,000 | 1,000 | 17,934 |
| 出 | | | |
| 総 額 | 58,186,000 | 58,186,000 | 40,138,029 |
| 共済事業費 | 58,186,000 | 58,186,000 | 40,138,029 |
| 事業費 | 58,186,000 | 58,186,000 | 40,138,029 |

| 交通災害共済事業 | | | |
|-----------|------------|------------|------------|
| 款 項 / 年 度 | 平成20年度 | | |
| | 当初予算 | 最終予算 | 決算額 |
| 入 | | | |
| 総 額 | 56,052,000 | 56,052,000 | 54,136,443 |
| 共済会費収入 | 47,638,000 | 47,638,000 | 45,885,350 |
| 共済会費収入 | 47,638,000 | 47,638,000 | 45,885,350 |
| 繰入金 | 8,320,000 | 8,320,000 | 8,145,007 |
| 他会計繰入金 | 8,320,000 | 8,320,000 | 8,145,007 |
| 財産収入 | 93,000 | 93,000 | 106,086 |
| 財産運用収入 | 93,000 | 93,000 | 106,086 |
| 諸収入 | 1,000 | 1,000 | 0 |
| 雑入 | 1,000 | 1,000 | 0 |
| 出 | | | |
| 総 額 | 56,052,000 | 56,052,000 | 40,383,022 |
| 共済事業費 | 56,052,000 | 56,052,000 | 40,383,022 |
| 事業費 | 56,052,000 | 56,052,000 | 40,383,022 |

| 交通災害共済事業 | |
|-----------|------------|
| 款 項 / 年 度 | 平成21年度 |
| | 当初予算 |
| 入 | |
| 総 額 | 55,065,000 |
| 共済会費収入 | 46,408,000 |
| 共済会費収入 | 46,408,000 |
| 繰入金 | 8,500,000 |
| 他会計繰入金 | 8,500,000 |
| 財産収入 | 156,000 |
| 財産運用収入 | 156,000 |
| 諸収入 | 1,000 |
| 雑入 | 1,000 |
| 出 | |
| 総 額 | 55,065,000 |
| 共済事業費 | 55,065,000 |
| 事業費 | 55,065,000 |

④ 住宅新築資金等貸付事業

(単位:円)

| 住宅新築資金等貸付事業 | | | |
|-------------|-------------|-------------|-------------|
| 款 項 / 年 度 | 平成19年度 | | |
| | 当初予算 | 最終予算 | 決算額 |
| 入 | | | |
| 総 額 | 213,053,000 | 213,053,000 | 213,051,893 |
| 繰入金 | 86,066,000 | 184,353,000 | 181,809,109 |
| 他会計繰入金 | 86,066,000 | 184,353,000 | 181,809,109 |
| 諸収入 | 126,987,000 | 28,700,000 | 31,242,784 |
| 貸付金元利収入 | 126,986,000 | 28,699,000 | 31,242,784 |
| 雑入 | 1,000 | 1,000 | 0 |
| 出 | | | |
| 総 額 | 213,053,000 | 213,053,000 | 213,051,893 |
| 公債費 | 213,053,000 | 213,053,000 | 213,051,893 |
| 公債費 | 213,053,000 | 213,053,000 | 213,051,893 |

| 住宅新築資金等貸付事業 | | | |
|-------------|-------------|-------------|-------------|
| 款 項 / 年 度 | 平成20年度 | | |
| | 当初予算 | 最終予算 | 決算額 |
| 入 | | | |
| 総 額 | 195,672,000 | 195,672,000 | 195,671,158 |
| 繰入金 | 72,263,000 | 154,368,000 | 153,452,958 |
| 他会計繰入金 | 72,263,000 | 154,368,000 | 153,452,958 |
| 諸収入 | 123,409,000 | 41,304,000 | 42,218,200 |
| 貸付金元利収入 | 123,408,000 | 41,303,000 | 42,218,200 |
| 雑入 | 1,000 | 1,000 | 0 |
| 出 | | | |
| 総 額 | 195,672,000 | 195,672,000 | 195,671,158 |
| 公債費 | 195,672,000 | 195,672,000 | 195,671,158 |
| 公債費 | 195,672,000 | 195,672,000 | 195,671,158 |

| 住宅新築資金等貸付事業 | |
|-------------|-------------|
| 款 項 / 年 度 | 平成21年度 |
| | 当初予算 |
| 入 | |
| 総 額 | 180,098,000 |
| 繰入金 | 69,324,000 |
| 他会計繰入金 | 69,324,000 |
| 諸収入 | 110,774,000 |
| 貸付金元利収入 | 110,773,000 |
| 雑入 | 1,000 |
| 出 | |
| 総 額 | 180,098,000 |
| 公債費 | 180,098,000 |
| 公債費 | 180,098,000 |

⑤ 老人保健事業

(単位:円)

| 老人保健事業 | | | |
|-----------|----------------|----------------|----------------|
| 款 項 / 年 度 | 平成19年度 | | |
| | 当初予算 | 最終予算 | 決算額 |
| 入 | | | |
| 総 額 | 17,986,477,000 | 18,591,059,000 | 18,189,581,339 |
| 支払基金交付金 | 9,690,771,000 | 9,976,376,000 | 9,823,139,000 |
| 支払基金交付金 | 9,690,771,000 | 9,976,376,000 | 9,823,139,000 |
| 国庫支出金 | 5,455,485,000 | 5,584,974,000 | 5,377,563,689 |
| 国庫負担金 | 5,447,004,000 | 5,576,493,000 | 5,370,931,689 |
| 国庫補助金 | 8,481,000 | 8,481,000 | 6,632,000 |
| 県支出金 | 1,361,750,000 | 1,394,123,000 | 1,364,932,591 |
| 県負担金 | 1,361,750,000 | 1,394,123,000 | 1,364,932,591 |
| 繰入金 | 1,431,440,000 | 1,465,487,000 | 1,451,056,783 |
| 他会計繰入金 | 1,431,440,000 | 1,465,487,000 | 1,451,056,783 |
| 繰越金 | 1,000 | 1,000 | 0 |
| 繰越金 | 1,000 | 1,000 | 0 |
| 諸収入 | 47,030,000 | 170,098,000 | 172,889,276 |
| 雑入 | 47,030,000 | 170,098,000 | 172,889,276 |
| 出 | | | |
| 総 額 | 17,986,477,000 | 18,591,059,000 | 18,383,349,847 |
| 総務費 | 78,200,000 | 88,587,000 | 86,483,877 |
| 総務管理費 | 78,200,000 | 88,587,000 | 86,483,877 |
| 医療諸費 | 17,908,277,000 | 18,366,116,000 | 18,160,510,445 |
| 医療諸費 | 17,908,277,000 | 18,366,116,000 | 18,160,510,445 |
| 繰上充用金 | 0 | 136,356,000 | 136,355,525 |
| 繰上充用金 | 0 | 136,356,000 | 136,355,525 |

| 老人保健事業 | | | |
|-----------|---------------|---------------|---------------|
| 款 項 / 年 度 | 平成20年度 | | |
| | 当初予算 | 最終予算 | 決算額 |
| 入 | | | |
| 総 額 | 1,781,934,000 | 2,107,079,000 | 2,011,820,171 |
| 支払基金交付金 | 967,178,000 | 1,038,395,000 | 1,021,664,000 |
| 支払基金交付金 | 967,178,000 | 1,038,395,000 | 1,021,664,000 |
| 国庫支出金 | 527,815,000 | 567,921,000 | 496,273,632 |
| 国庫負担金 | 527,815,000 | 567,921,000 | 496,273,632 |
| 県支出金 | 131,953,000 | 141,979,000 | 126,334,329 |
| 県負担金 | 131,953,000 | 141,979,000 | 126,334,329 |
| 繰入金 | 152,960,000 | 162,987,000 | 156,282,442 |
| 他会計繰入金 | 152,960,000 | 162,987,000 | 156,282,442 |
| 繰越金 | 1,000 | 1,000 | 0 |
| 繰越金 | 1,000 | 1,000 | 0 |
| 諸収入 | 2,027,000 | 195,796,000 | 211,265,768 |
| 雑入 | 2,027,000 | 195,796,000 | 211,265,768 |
| 出 | | | |
| 総 額 | 1,781,934,000 | 2,107,079,000 | 2,086,652,947 |
| 総務費 | 21,007,000 | 21,007,000 | 17,085,738 |
| 総務管理費 | 21,007,000 | 21,007,000 | 17,085,738 |
| 医療諸費 | 1,760,927,000 | 1,892,303,000 | 1,875,798,701 |
| 医療諸費 | 1,760,927,000 | 1,892,303,000 | 1,875,798,701 |
| 繰上充用金 | 0 | 193,769,000 | 193,768,508 |
| 繰上充用金 | 0 | 193,769,000 | 193,768,508 |

| 老人保健事業 | | 平成21年度 当初予算 |
|-----------|---------|----------------|
| 款 項 / 年 度 | | |
| 歳 入 | | |
| 総 額 | | 14,076,000 |
| 支払基金交付金 | | 6,305,000 |
| | 支払基金交付金 | 6,305,000 |
| 国庫支出金 | | 3,103,000 |
| | 国庫負担金 | 3,103,000 |
| 県支出金 | | 775,000 |
| | 県負担金 | 775,000 |
| 繰入金 | | 1,889,000 |
| | 他会計繰入金 | 1,889,000 |
| 繰越金 | | 1,000 |
| | 繰越金 | 1,000 |
| 諸収入 | | 2,003,000 |
| | 雑入 | 2,003,000 |
| 歳 出 | | |
| 総 額 | | 14,076,000 |
| 総務費 | | 1,114,000 |
| | 総務管理費 | 1,114,000 |
| 医療諸費 | | 12,962,000 |
| | 医療諸費 | 12,962,000 |

⑥ 土地区画整理事業用地先行取得事業

(単位:円)

| 土地区画整理事業用地先行取得事業 | | | |
|------------------|-------------|-------------|-------------|
| 款 項 / 年 度 | 平成19年度 | | |
| | 当初予算 | 最終予算 | 決算額 |
| 歳 入 | | | |
| 総 額 | 101,487,000 | 142,354,000 | 141,844,838 |
| 繰入金 | 98,279,000 | 98,279,000 | 98,214,213 |
| 他会計繰入金 | 98,279,000 | 98,279,000 | 98,214,213 |
| 財産収入 | 0 | 40,530,000 | 40,530,000 |
| 財産売払収入 | 0 | 40,530,000 | 40,530,000 |
| 諸収入 | 3,208,000 | 3,545,000 | 3,100,625 |
| 雑入 | 3,208,000 | 3,545,000 | 3,100,625 |
| 歳 出 | | | |
| 総 額 | 101,487,000 | 142,354,000 | 141,844,838 |
| 土地区画整理事業用地取得費 | 101,487,000 | 142,354,000 | 141,844,838 |
| 土地区画整理事業用地取得費 | 101,487,000 | 142,354,000 | 141,844,838 |

| 土地区画整理事業用地先行取得事業 | | | |
|------------------|-------------|-------------|-------------|
| 款 項 / 年 度 | 平成20年度 | | |
| | 当初予算 | 最終予算 | 決算額 |
| 歳 入 | | | |
| 総 額 | 536,248,000 | 504,317,000 | 503,595,516 |
| 繰入金 | 973,000 | 973,000 | 759,800 |
| 他会計繰入金 | 973,000 | 973,000 | 759,800 |
| 財産収入 | 532,450,000 | 500,040,000 | 500,040,000 |
| 財産売払収入 | 532,450,000 | 500,040,000 | 500,040,000 |
| 諸収入 | 2,825,000 | 3,304,000 | 2,795,716 |
| 雑入 | 2,825,000 | 3,304,000 | 2,795,716 |
| 歳 出 | | | |
| 総 額 | 536,248,000 | 504,317,000 | 503,595,516 |
| 土地区画整理事業用地取得費 | 536,248,000 | 504,317,000 | 503,595,516 |
| 土地区画整理事業用地取得費 | 536,248,000 | 504,317,000 | 503,595,516 |

| 土地区画整理事業用地先行取得事業 | |
|------------------|-----------|
| 款 項 / 年 度 | 平成21年度 |
| | 当初予算 |
| 歳 入 | |
| 総 額 | 2,361,000 |
| 諸収入 | 2,361,000 |
| 雑入 | 2,361,000 |
| 歳 出 | |
| 総 額 | 2,361,000 |
| 土地区画整理事業用地取得費 | 2,361,000 |
| 土地区画整理事業用地取得費 | 2,361,000 |

⑦ 介護保険事業

(単位:円)

| 介護保険事業 | | | | |
|---------------|----------------|----------------|----------------|--|
| 款 項 / 年 度 | 平成19年度 | | | |
| | 当初予算 | 最終予算 | 決算額 | |
| 入 | | | | |
| 総 額 | 11,922,504,000 | 11,898,659,000 | 11,758,467,398 | |
| 保険料 | 2,020,344,000 | 2,080,884,000 | 2,042,055,697 | |
| 介護保険料 | 2,020,344,000 | 2,080,884,000 | 2,042,055,697 | |
| 使用料及び手数料 | 750,000 | 750,000 | 838,900 | |
| 手数料 | 750,000 | 750,000 | 838,900 | |
| 国庫支出金 | 2,770,131,000 | 2,740,786,000 | 2,690,408,867 | |
| 国庫負担金 | 2,005,866,000 | 1,982,022,000 | 1,955,940,037 | |
| 国庫補助金 | 764,265,000 | 758,764,000 | 734,468,830 | |
| 支払基金交付金 | 3,499,565,000 | 3,399,977,000 | 3,390,638,000 | |
| 支払基金交付金 | 3,499,565,000 | 3,399,977,000 | 3,390,638,000 | |
| 県支出金 | 1,687,247,000 | 1,629,634,000 | 1,617,576,142 | |
| 県負担金 | 1,647,585,000 | 1,594,312,000 | 1,583,660,727 | |
| 県補助金 | 39,662,000 | 35,322,000 | 33,915,415 | |
| 財産収入 | 806,000 | 806,000 | 723,374 | |
| 財産運用収入 | 806,000 | 806,000 | 723,374 | |
| 繰入金 | 1,918,433,000 | 1,808,277,000 | 1,777,215,911 | |
| 一般会計繰入金 | 1,857,352,000 | 1,808,277,000 | 1,777,215,911 | |
| 基金繰入金 | 61,081,000 | 0 | 0 | |
| 繰越金 | 1,000 | 214,076,000 | 214,074,654 | |
| 繰越金 | 1,000 | 214,076,000 | 214,074,654 | |
| 諸収入 | 25,227,000 | 23,469,000 | 24,935,853 | |
| 延滞金加算金及び過料 | 2,000 | 2,000 | 202,430 | |
| 雑入 | 25,225,000 | 23,467,000 | 24,733,423 | |
| 出 | | | | |
| 総 額 | 11,922,504,000 | 11,898,659,000 | 11,739,872,680 | |
| 総務費 | 413,438,000 | 408,382,000 | 389,928,420 | |
| 総務管理費 | 269,625,000 | 274,399,000 | 257,510,943 | |
| 徴收費 | 17,812,000 | 15,936,000 | 15,509,366 | |
| 介護認定審査会費 | 124,552,000 | 116,598,000 | 115,538,107 | |
| 趣旨普及費 | 1,182,000 | 1,182,000 | 1,178,691 | |
| 市民運営協議会費 | 267,000 | 267,000 | 191,313 | |
| 保険給付費 | 11,241,384,000 | 10,949,384,000 | 10,869,129,541 | |
| 介護サービス等諸費 | 9,435,546,000 | 9,723,725,000 | 9,695,469,553 | |
| 介護予防サービス等諸費 | 1,196,560,000 | 566,287,000 | 538,936,390 | |
| その他諸費 | 20,269,000 | 18,269,000 | 16,862,025 | |
| 高額介護サービス等費 | 113,602,000 | 195,696,000 | 185,461,853 | |
| 特定入所者介護サービス諸費 | 475,407,000 | 445,407,000 | 432,399,720 | |
| 財政安定化基金拠出金 | 11,491,000 | 11,491,000 | 11,451,000 | |
| 財政安定化基金拠出金 | 11,491,000 | 11,491,000 | 11,451,000 | |
| 地域支援事業費 | 239,104,000 | 204,717,000 | 193,076,381 | |
| 介護予防事業費 | 49,851,000 | 18,472,000 | 14,964,976 | |
| 包括的支援等事業費 | 126,816,000 | 126,816,000 | 126,265,302 | |
| 任意事業費 | 62,437,000 | 59,429,000 | 51,846,103 | |
| 基金積立金 | 12,519,000 | 132,614,000 | 86,220,334 | |
| 基金積立金 | 12,519,000 | 132,614,000 | 86,220,334 | |
| 諸支出金 | 4,568,000 | 192,071,000 | 190,067,004 | |
| 償還金及び還付加算金 | 4,568,000 | 192,071,000 | 190,067,004 | |

| 介護保険事業 | | | |
|---------------|----------------|----------------|----------------|
| 款 項 / 年 度 | 平成20年度 | | |
| | 当初予算 | 最終予算 | 決算額 |
| 歳 入 | | | |
| 総 額 | 12,643,627,000 | 12,620,164,000 | 12,474,619,042 |
| 保険料 | 2,086,341,000 | 2,124,208,000 | 2,083,871,406 |
| 介護保険料 | 2,086,341,000 | 2,124,208,000 | 2,083,871,406 |
| 使用料及び手数料 | 984,000 | 984,000 | 757,750 |
| 手数料 | 984,000 | 984,000 | 757,750 |
| 国庫支出金 | 2,952,069,000 | 3,033,252,000 | 2,971,451,004 |
| 国庫負担金 | 2,122,483,000 | 2,110,845,000 | 2,068,205,836 |
| 国庫補助金 | 829,586,000 | 922,407,000 | 903,245,168 |
| 支払基金交付金 | 3,725,671,000 | 3,676,381,000 | 3,658,379,000 |
| 支払基金交付金 | 3,725,671,000 | 3,676,381,000 | 3,658,379,000 |
| 県支出金 | 1,788,479,000 | 1,767,496,000 | 1,701,224,235 |
| 県負担金 | 1,736,899,000 | 1,722,572,000 | 1,657,286,173 |
| 県補助金 | 51,580,000 | 44,924,000 | 43,938,062 |
| 財産収入 | 2,097,000 | 2,097,000 | 1,495,491 |
| 財産運用収入 | 2,097,000 | 2,097,000 | 1,495,491 |
| 繰入金 | 2,062,613,000 | 1,974,269,000 | 2,015,635,986 |
| 一般会計繰入金 | 1,938,193,000 | 1,923,727,000 | 1,881,977,534 |
| 基金繰入金 | 124,420,000 | 50,542,000 | 133,658,452 |
| 繰越金 | 1,000 | 18,595,000 | 18,594,718 |
| 繰越金 | 1,000 | 18,595,000 | 18,594,718 |
| 諸収入 | 25,372,000 | 22,882,000 | 23,209,452 |
| 延滞金加算金及び過料 | 2,000 | 2,000 | 210,710 |
| 雑入 | 25,370,000 | 22,880,000 | 22,998,742 |
| 歳 出 | | | |
| 総 額 | 12,643,627,000 | 12,620,164,000 | 12,411,444,504 |
| 総務費 | 403,350,000 | 409,323,000 | 391,206,406 |
| 総務管理費 | 259,172,000 | 265,145,000 | 255,391,228 |
| 徴収費 | 18,078,000 | 18,078,000 | 15,700,668 |
| 介護認定審査会費 | 123,216,000 | 123,216,000 | 117,996,202 |
| 趣旨普及費 | 2,081,000 | 2,081,000 | 1,643,176 |
| 市民運営協議会費 | 803,000 | 803,000 | 475,132 |
| 保険給付費 | 11,875,017,000 | 11,766,017,000 | 11,653,350,307 |
| 介護サービス等諸費 | 9,884,950,000 | 10,461,950,000 | 10,378,623,278 |
| 介護予防サービス等諸費 | 1,292,849,000 | 607,614,000 | 586,151,785 |
| その他諸費 | 23,427,000 | 20,427,000 | 17,778,300 |
| 高額介護サービス等費 | 128,330,000 | 198,565,000 | 196,799,947 |
| 特定入所者介護サービス諸費 | 545,461,000 | 477,461,000 | 473,996,997 |
| 財政安定化基金拠出金 | 11,491,000 | 11,491,000 | 11,449,170 |
| 財政安定化基金拠出金 | 11,491,000 | 11,491,000 | 11,449,170 |
| 地域支援事業費 | 334,791,000 | 280,291,000 | 207,206,751 |
| 介護予防事業費 | 145,815,000 | 93,815,000 | 27,389,518 |
| 包括的支援等事業費 | 129,500,000 | 129,500,000 | 129,384,600 |
| 任意事業費 | 59,476,000 | 56,976,000 | 50,432,633 |
| 基金積立金 | 13,167,000 | 128,502,000 | 126,952,081 |
| 基金積立金 | 13,167,000 | 128,502,000 | 126,952,081 |
| 諸支出金 | 5,811,000 | 24,540,000 | 21,279,789 |
| 償還金及び還付加算金 | 5,811,000 | 24,540,000 | 21,279,789 |

| 介護保険事業 | | |
|-----------|----------------|----------------|
| 款 項 / 年 度 | | 平成21年度 当初予算 |
| 入 | | |
| 歳 入 | | |
| 総 額 | | 13,439,569,000 |
| 保険料 | | 2,249,878,000 |
| | 介護保険料 | 2,249,878,000 |
| 使用料及び手数料 | | 840,000 |
| | 手数料 | 840,000 |
| 国庫支出金 | | 3,213,139,000 |
| | 国庫負担金 | 2,308,896,000 |
| | 国庫補助金 | 904,243,000 |
| 支払基金交付金 | | 3,843,387,000 |
| | 支払基金交付金 | 3,843,387,000 |
| 県支出金 | | 1,865,910,000 |
| | 県負担金 | 1,813,327,000 |
| | 県補助金 | 52,583,000 |
| 財産収入 | | 2,451,000 |
| | 財産運用収入 | 2,451,000 |
| 繰入金 | | 2,240,178,000 |
| | 一般会計繰入金 | 2,029,831,000 |
| | 基金繰入金 | 210,347,000 |
| 繰越金 | | 1,000 |
| | 繰越金 | 1,000 |
| 諸収入 | | 23,785,000 |
| | 延滞金加算金及び過料 | 2,000 |
| | 雑入 | 23,783,000 |
| 出 | | |
| 歳 出 | | |
| 総 額 | | 13,439,569,000 |
| 総務費 | | 402,163,000 |
| | 総務管理費 | 243,276,000 |
| | 徴收費 | 17,011,000 |
| | 介護認定審査会費 | 129,442,000 |
| | 趣旨普及費 | 12,038,000 |
| | 市民運営協議会費 | 396,000 |
| 保険給付費 | | 12,683,760,000 |
| | 介護サービス等諸費 | 11,203,463,000 |
| | 介護予防サービス等諸費 | 659,651,000 |
| | その他諸費 | 18,335,000 |
| | 高額介護サービス等費 | 209,774,000 |
| | 高額医療合算介護サービス等費 | 94,241,000 |
| | 特定入所者介護サービス諸費 | 498,296,000 |
| 地域支援事業費 | | 332,106,000 |
| | 介護予防事業費 | 129,422,000 |
| | 包括的支援等事業費 | 143,027,000 |
| | 任意事業費 | 59,657,000 |
| 基金積立金 | | 14,070,000 |
| | 基金積立金 | 14,070,000 |
| 諸支出金 | | 7,470,000 |
| | 償還金及び還付加算金 | 7,470,000 |

⑧ 古関・梯町簡易水道事業

(単位:円)

| 古関・梯町簡易水道事業 | | | |
|-------------|------------|------------|------------|
| 款 項 / 年 度 | 平成19年度 | | |
| | 当初予算 | 最終予算 | 決算額 |
| 歳 入 | | | |
| 総 額 | 13,379,000 | 13,379,000 | 11,389,408 |
| 分担金及び負担金 | 1,000 | 1,000 | 0 |
| 負担金 | 1,000 | 1,000 | 0 |
| 使用料及び手数料 | 1,852,000 | 1,852,000 | 1,870,950 |
| 使用料 | 1,851,000 | 1,851,000 | 1,870,050 |
| 手数料 | 1,000 | 1,000 | 900 |
| 財産収入 | 2,000 | 2,000 | 1,437 |
| 財産運用収入 | 2,000 | 2,000 | 1,437 |
| 繰入金 | 11,522,000 | 11,522,000 | 9,517,021 |
| 他会計繰入金 | 11,521,000 | 11,521,000 | 9,517,021 |
| 基金繰入金 | 1,000 | 1,000 | 0 |
| 繰越金 | 1,000 | 1,000 | 0 |
| 繰越金 | 1,000 | 1,000 | 0 |
| 諸収入 | 1,000 | 1,000 | 0 |
| 雑入 | 1,000 | 1,000 | 0 |
| 歳 出 | | | |
| 総 額 | 13,379,000 | 13,379,000 | 11,389,408 |
| 総務費 | 8,831,000 | 8,831,000 | 6,879,909 |
| 総務管理費 | 8,831,000 | 8,831,000 | 6,879,909 |
| 公債費 | 4,546,000 | 4,546,000 | 4,508,062 |
| 公債費 | 4,546,000 | 4,546,000 | 4,508,062 |
| 諸支出金 | 2,000 | 2,000 | 1,437 |
| 簡易水道整備基金費 | 2,000 | 2,000 | 1,437 |

| 古関・梯町簡易水道事業 | | | |
|-------------|------------|------------|------------|
| 款 項 / 年 度 | 平成20年度 | | |
| | 当初予算 | 最終予算 | 決算額 |
| 歳 入 | | | |
| 総 額 | 17,506,000 | 14,236,000 | 13,227,474 |
| 分担金及び負担金 | 1,000 | 1,000 | 105,000 |
| 負担金 | 1,000 | 1,000 | 105,000 |
| 使用料及び手数料 | 1,879,000 | 1,879,000 | 1,871,500 |
| 使用料 | 1,878,000 | 1,878,000 | 1,871,100 |
| 手数料 | 1,000 | 1,000 | 400 |
| 財産収入 | 4,000 | 4,000 | 1,735 |
| 財産運用収入 | 4,000 | 4,000 | 1,735 |
| 繰入金 | 12,520,000 | 12,350,000 | 11,249,239 |
| 他会計繰入金 | 12,519,000 | 12,349,000 | 11,249,239 |
| 基金繰入金 | 1,000 | 1,000 | 0 |
| 繰越金 | 1,000 | 1,000 | 0 |
| 繰越金 | 1,000 | 1,000 | 0 |
| 諸収入 | 1,000 | 1,000 | 0 |
| 雑入 | 1,000 | 1,000 | 0 |
| 市債 | 3,100,000 | 0 | 0 |
| 市債 | 3,100,000 | 0 | 0 |
| 歳 出 | | | |
| 総 額 | 17,506,000 | 14,236,000 | 13,227,474 |
| 総務費 | 9,590,000 | 9,590,000 | 8,584,191 |
| 総務管理費 | 9,590,000 | 9,590,000 | 8,584,191 |
| 簡易水道事業費 | 3,270,000 | 0 | 0 |
| 簡易水道整備費 | 3,270,000 | 0 | 0 |
| 公債費 | 4,642,000 | 4,642,000 | 4,641,548 |
| 公債費 | 4,642,000 | 4,642,000 | 4,641,548 |
| 諸支出金 | 4,000 | 4,000 | 1,735 |
| 簡易水道整備基金費 | 4,000 | 4,000 | 1,735 |

| 古関・梯町簡易水道事業 | | 平成21年度 当初予算 |
|-------------|------------|----------------|
| 款 項 / 年 度 | 入 | |
| 歳 | 入 | |
| 総 額 | 12,755,000 | |
| 分担金及び負担金 | 1,000 | |
| | 負担金 | 1,000 |
| 使用料及び手数料 | 1,892,000 | |
| | 使用料 | 1,891,000 |
| | 手数料 | 1,000 |
| 財産収入 | 3,000 | |
| | 財産運用収入 | 3,000 |
| 繰入金 | 10,857,000 | |
| | 他会計繰入金 | 10,856,000 |
| | 基金繰入金 | 1,000 |
| 繰越金 | 1,000 | |
| | 繰越金 | 1,000 |
| 諸収入 | 1,000 | |
| | 雑入 | 1,000 |
| 歳 | 出 | |
| 総 額 | 12,755,000 | |
| 総務費 | 8,110,000 | |
| | 総務管理費 | 8,110,000 |
| 公債費 | 4,642,000 | |
| | 公債費 | 4,642,000 |
| 諸支出金 | 3,000 | |
| | 簡易水道整備基金費 | 3,000 |

⑨ 農業集落排水事業

(単位:円)

| 農業集落排水事業 | | | |
|-------------|------------|------------|------------|
| 款 項 / 年 度 | 平成19年度 | | |
| | 当初予算 | 最終予算 | 決算額 |
| 入 | | | |
| 総 額 | 42,898,000 | 42,898,000 | 41,489,704 |
| 使用料及び手数料 | 6,744,000 | 6,744,000 | 6,769,620 |
| 使用料 | 6,744,000 | 6,744,000 | 6,769,620 |
| 財産収入 | 12,000 | 12,000 | 10,069 |
| 財産運用収入 | 12,000 | 12,000 | 10,069 |
| 繰入金 | 36,139,000 | 36,139,000 | 34,710,015 |
| 他会計繰入金 | 36,138,000 | 36,138,000 | 34,710,015 |
| 基金繰入金 | 1,000 | 1,000 | 0 |
| 繰越金 | 1,000 | 1,000 | 0 |
| 繰越金 | 1,000 | 1,000 | 0 |
| 諸収入 | 2,000 | 2,000 | 0 |
| 受託事業収入 | 1,000 | 1,000 | 0 |
| 雑入 | 1,000 | 1,000 | 0 |
| 出 | | | |
| 総 額 | 42,898,000 | 42,898,000 | 41,489,704 |
| 農業集落排水事業費 | 12,013,000 | 12,013,000 | 10,608,000 |
| 農業集落排水事業費 | 12,013,000 | 12,013,000 | 10,608,000 |
| 公債費 | 30,873,000 | 30,873,000 | 30,871,635 |
| 公債費 | 30,873,000 | 30,873,000 | 30,871,635 |
| 諸支出金 | 12,000 | 12,000 | 10,069 |
| 農業集落排水整備基金費 | 12,000 | 12,000 | 10,069 |

| 農業集落排水事業 | | | |
|-------------|------------|------------|------------|
| 款 項 / 年 度 | 平成20年度 | | |
| | 当初予算 | 最終予算 | 決算額 |
| 入 | | | |
| 総 額 | 37,326,000 | 37,326,000 | 36,089,190 |
| 使用料及び手数料 | 6,809,000 | 6,809,000 | 6,485,920 |
| 使用料 | 6,809,000 | 6,809,000 | 6,485,920 |
| 財産収入 | 20,000 | 20,000 | 7,914 |
| 財産運用収入 | 20,000 | 20,000 | 7,914 |
| 繰入金 | 30,494,000 | 30,494,000 | 29,594,156 |
| 他会計繰入金 | 30,493,000 | 30,493,000 | 29,594,156 |
| 基金繰入金 | 1,000 | 1,000 | 0 |
| 繰越金 | 1,000 | 1,000 | 0 |
| 繰越金 | 1,000 | 1,000 | 0 |
| 諸収入 | 2,000 | 2,000 | 1,200 |
| 受託事業収入 | 1,000 | 1,000 | 0 |
| 雑入 | 1,000 | 1,000 | 1,200 |
| 出 | | | |
| 総 額 | 37,326,000 | 37,326,000 | 36,089,190 |
| 農業集落排水事業費 | 9,634,000 | 9,634,000 | 8,410,866 |
| 農業集落排水事業費 | 9,634,000 | 9,634,000 | 8,410,866 |
| 公債費 | 27,672,000 | 27,672,000 | 27,670,410 |
| 公債費 | 27,672,000 | 27,672,000 | 27,670,410 |
| 諸支出金 | 20,000 | 20,000 | 7,914 |
| 農業集落排水整備基金費 | 20,000 | 20,000 | 7,914 |

| 農業集落排水事業 | | |
|-----------|-------------|----------------|
| 款 項 / 年 度 | | 平成21年度 当初予算 |
| 歳 入 | | |
| 総 額 | | 32,120,000 |
| 使用料及び手数料 | | 6,531,000 |
| | 使用料 | 6,530,000 |
| | 手数料 | 1,000 |
| 財産収入 | | 20,000 |
| | 財産運用収入 | 20,000 |
| 繰入金 | | 25,566,000 |
| | 他会計繰入金 | 22,966,000 |
| | 基金繰入金 | 2,600,000 |
| 繰越金 | | 1,000 |
| | 繰越金 | 1,000 |
| 諸収入 | | 2,000 |
| | 受託事業収入 | 1,000 |
| | 雑入 | 1,000 |
| 歳 出 | | |
| 総 額 | | 32,120,000 |
| 農業集落排水事業費 | | 10,789,000 |
| | 農業集落排水事業費 | 10,789,000 |
| 公債費 | | 21,311,000 |
| | 公債費 | 21,311,000 |
| 諸支出金 | | 20,000 |
| | 農業集落排水整備基金費 | 20,000 |

⑩ 簡易水道等事業

(単位:円)

| 簡易水道等事業 | | | |
|-----------|------------|------------|------------|
| 款 項 / 年 度 | 平成19年度 | | |
| | 当初予算 | 最終予算 | 決算額 |
| 歳 入 | | | |
| 総 額 | 34,566,000 | 34,363,000 | 33,295,983 |
| 分担金及び負担金 | 1,000 | 1,000 | 0 |
| 負担金 | 1,000 | 1,000 | 0 |
| 使用料及び手数料 | 2,253,000 | 2,253,000 | 2,114,780 |
| 使用料 | 2,252,000 | 2,252,000 | 2,114,280 |
| 手数料 | 1,000 | 1,000 | 500 |
| 繰入金 | 32,311,000 | 32,108,000 | 31,181,203 |
| 他会計繰入金 | 32,311,000 | 32,108,000 | 31,181,203 |
| 諸収入 | 1,000 | 1,000 | 0 |
| 雑入 | 1,000 | 1,000 | 0 |
| 歳 出 | | | |
| 総 額 | 34,566,000 | 34,363,000 | 33,295,983 |
| 総務費 | 24,877,000 | 24,877,000 | 23,810,433 |
| 総務管理費 | 24,877,000 | 24,877,000 | 23,810,433 |
| 公債費 | 9,689,000 | 9,486,000 | 9,485,550 |
| 公債費 | 9,689,000 | 9,486,000 | 9,485,550 |

| 簡易水道等事業 | | | |
|-----------|------------|------------|------------|
| 款 項 / 年 度 | 平成20年度 | | |
| | 当初予算 | 最終予算 | 決算額 |
| 歳 入 | | | |
| 総 額 | 70,935,000 | 78,052,000 | 73,505,738 |
| 分担金及び負担金 | 1,000 | 1,000 | 0 |
| 負担金 | 1,000 | 1,000 | 0 |
| 使用料及び手数料 | 2,062,000 | 2,062,000 | 2,297,060 |
| 使用料 | 2,061,000 | 2,061,000 | 2,296,260 |
| 手数料 | 1,000 | 1,000 | 800 |
| 国庫支出金 | 16,132,000 | 0 | 0 |
| 国庫補助金 | 16,132,000 | 0 | 0 |
| 繰入金 | 28,638,000 | 28,587,000 | 24,708,678 |
| 他会計繰入金 | 28,638,000 | 28,587,000 | 24,708,678 |
| 繰越金 | 1,000 | 1,000 | 0 |
| 繰越金 | 1,000 | 1,000 | 0 |
| 諸収入 | 1,000 | 1,000 | 0 |
| 雑入 | 1,000 | 1,000 | 0 |
| 市債 | 24,100,000 | 47,400,000 | 46,500,000 |
| 市債 | 24,100,000 | 47,400,000 | 46,500,000 |
| 歳 出 | | | |
| 総 額 | 70,935,000 | 78,052,000 | 73,505,738 |
| 総務費 | 25,594,000 | 25,594,000 | 21,908,078 |
| 総務管理費 | 25,594,000 | 25,594,000 | 21,908,078 |
| 簡易水道等事業 | 40,331,000 | 47,448,000 | 46,588,500 |
| 簡易水道整備費 | 40,331,000 | 47,448,000 | 46,588,500 |
| 公債費 | 5,010,000 | 5,010,000 | 5,009,160 |
| 公債費 | 5,010,000 | 5,010,000 | 5,009,160 |

| 簡易水道等事業 | | |
|-----------|---------|----------------|
| 款 項 / 年 度 | | 平成21年度 当初予算 |
| 歳 入 | | |
| 総 額 | | 76,576,000 |
| 分担金及び負担金 | | 1,000 |
| | 負担金 | 1,000 |
| 使用料及び手数料 | | 2,220,000 |
| | 使用料 | 2,219,000 |
| | 手数料 | 1,000 |
| 繰入金 | | 40,053,000 |
| | 他会計繰入金 | 40,053,000 |
| 繰越金 | | 1,000 |
| | 繰越金 | 1,000 |
| 諸収入 | | 1,000 |
| | 雑入 | 1,000 |
| 市債 | | 34,300,000 |
| | 市債 | 34,300,000 |
| 歳 出 | | |
| 総 額 | | 76,576,000 |
| 総務費 | | 25,491,000 |
| | 総務管理費 | 25,491,000 |
| 簡易水道等事業 | | 45,746,000 |
| | 簡易水道整備費 | 45,746,000 |
| 公債費 | | 5,339,000 |
| | 公債費 | 5,339,000 |

⑪後期高齢者医療事業

(単位:円)

| 後期高齢者医療事業 | | | |
|----------------|---------------|---------------|---------------|
| 款 項 / 年 度 | 平成20年度 | | |
| | 当初予算 | 当初予算 | 当初予算 |
| 歳 入 | | | |
| 総 額 | 2,100,008,000 | 2,089,748,000 | 1,851,997,679 |
| 後期高齢者医療保険料 | 1,732,118,000 | 1,732,118,000 | 1,509,696,870 |
| 後期高齢者医療保険料 | 1,732,118,000 | 1,732,118,000 | 1,509,696,870 |
| 使用料及び手数料 | 283,000 | 283,000 | 381,320 |
| 手数料 | 283,000 | 283,000 | 381,320 |
| 繰入金 | 367,574,000 | 357,314,000 | 340,080,421 |
| 一般会計繰入金 | 367,574,000 | 357,314,000 | 340,080,421 |
| 諸収入 | 33,000 | 33,000 | 1,839,068 |
| 延滞金及び過料 | 1,000 | 1,000 | 224,380 |
| 雑入 | 32,000 | 32,000 | 1,614,688 |
| 歳 出 | | | |
| 総 額 | 2,100,008,000 | 2,089,748,000 | 1,842,180,569 |
| 総務費 | 36,764,000 | 42,504,000 | 29,200,420 |
| 総務管理費 | 22,735,000 | 22,735,000 | 21,850,381 |
| 徴収費 | 14,029,000 | 19,769,000 | 7,350,039 |
| 後期高齢者医療広域連合納付金 | 2,061,174,000 | 2,045,174,000 | 1,812,980,149 |
| 後期高齢者医療広域連合納付金 | 2,061,174,000 | 2,045,174,000 | 1,812,980,149 |
| 諸支出金 | 2,070,000 | 2,070,000 | 0 |
| 償還金及び還付加算金 | 2,070,000 | 2,070,000 | 0 |

| 後期高齢者医療事業 | |
|----------------|---------------|
| 款 項 / 年 度 | 平成21年度 |
| | 当初予算 |
| 歳 入 | |
| 総 額 | 2,005,599,000 |
| 後期高齢者医療保険料 | 1,640,115,000 |
| 後期高齢者医療保険料 | 1,640,115,000 |
| 使用料及び手数料 | 408,000 |
| 手数料 | 408,000 |
| 繰入金 | 364,817,000 |
| 一般会計繰入金 | 364,817,000 |
| 諸収入 | 259,000 |
| 延滞金及び過料 | 204,000 |
| 雑入 | 55,000 |
| 歳 出 | |
| 総 額 | 2,005,599,000 |
| 総務費 | 40,441,000 |
| 総務管理費 | 23,986,000 |
| 徴収費 | 16,455,000 |
| 後期高齢者医療広域連合納付金 | 1,959,506,000 |
| 後期高齢者医療広域連合納付金 | 1,959,506,000 |
| 諸支出金 | 5,652,000 |
| 償還金及び還付加算金 | 5,652,000 |

4 歳入歳出決算の推移

(単位:円)

| 年 度 | 歳 入 | | | 歳 出 | | |
|------|-----------------|----------------|----------------|-----------------|----------------|----------------|
| | 総 額 | 一般会計 | 特別会計 | 総 額 | 一般会計 | 特別会計 |
| 昭和46 | 10,047,012,047 | 6,857,470,491 | 3,189,541,556 | 10,057,652,993 | 6,806,912,130 | 3,250,740,863 |
| 47 | 12,908,221,208 | 8,585,474,595 | 4,322,746,613 | 12,450,638,751 | 8,239,583,163 | 4,211,055,588 |
| 48 | 13,661,915,339 | 10,410,542,646 | 3,251,372,693 | 13,490,200,444 | 10,331,410,755 | 3,158,789,689 |
| 49 | 17,159,235,459 | 12,988,647,325 | 4,170,588,134 | 16,792,893,976 | 12,820,185,248 | 3,972,708,728 |
| 50 | 19,844,157,569 | 14,234,279,540 | 5,609,878,029 | 19,761,652,333 | 14,125,495,862 | 5,636,156,471 |
| 51 | 23,920,598,300 | 16,626,712,227 | 7,293,886,073 | 23,278,128,858 | 16,269,344,001 | 7,008,784,857 |
| 52 | 29,036,163,668 | 19,218,381,176 | 9,817,782,492 | 28,705,915,449 | 19,101,680,450 | 9,604,234,999 |
| 53 | 35,402,192,870 | 23,011,763,695 | 12,390,429,175 | 34,423,311,089 | 22,209,039,734 | 12,223,271,355 |
| 54 | 41,017,300,803 | 26,170,976,604 | 14,846,324,199 | 39,970,576,402 | 25,207,855,778 | 14,762,720,624 |
| 55 | 45,853,047,190 | 29,629,676,575 | 16,223,370,615 | 44,973,936,271 | 28,926,825,254 | 16,047,111,017 |
| 56 | 51,279,681,340 | 35,335,289,855 | 15,944,391,485 | 49,893,285,599 | 34,130,008,585 | 15,763,277,014 |
| 57 | 52,244,164,769 | 34,827,626,319 | 17,416,538,450 | 51,124,332,207 | 33,920,221,297 | 17,204,110,910 |
| 58 | 57,122,336,481 | 35,785,527,272 | 21,336,809,209 | 55,822,838,638 | 34,834,005,830 | 20,988,832,808 |
| 59 | 60,041,892,607 | 37,993,261,035 | 22,048,631,572 | 59,099,046,402 | 37,182,645,093 | 21,916,392,309 |
| 60 | 64,422,241,406 | 39,383,399,356 | 25,038,842,050 | 63,434,977,467 | 38,628,744,439 | 24,806,233,028 |
| 61 | 67,737,415,925 | 41,430,518,024 | 26,306,897,901 | 66,413,028,733 | 40,525,470,613 | 25,887,558,120 |
| 62 | 73,153,288,532 | 44,743,387,207 | 28,409,901,325 | 71,591,996,957 | 43,391,342,901 | 28,200,654,056 |
| 63 | 77,201,713,624 | 48,919,941,103 | 28,281,772,521 | 76,054,061,264 | 47,843,709,096 | 28,210,352,168 |
| 平成元 | 79,157,962,793 | 49,452,150,056 | 29,705,812,737 | 77,297,565,764 | 47,982,625,577 | 29,314,940,187 |
| 2 | 83,376,416,605 | 54,222,172,114 | 29,154,244,491 | 81,580,386,359 | 52,764,242,024 | 28,816,144,335 |
| 3 | 77,874,055,183 | 57,130,360,439 | 20,743,694,744 | 76,256,536,221 | 55,757,281,876 | 20,499,254,345 |
| 4 | 93,223,423,030 | 70,183,209,481 | 23,040,213,549 | 92,086,629,468 | 69,232,994,386 | 22,853,635,082 |
| 5 | 90,549,785,934 | 65,897,204,330 | 24,652,581,604 | 89,692,636,299 | 65,532,876,379 | 24,159,759,920 |
| 6 | 91,352,527,053 | 65,184,105,948 | 26,168,421,105 | 89,668,998,254 | 63,375,838,277 | 26,293,159,977 |
| 7 | 95,284,446,205 | 66,841,510,329 | 28,442,935,876 | 94,250,029,645 | 65,992,320,232 | 28,257,709,413 |
| 8 | 96,765,053,050 | 66,323,868,782 | 30,441,184,268 | 95,363,894,229 | 65,137,334,929 | 30,226,559,300 |
| 9 | 96,293,574,494 | 65,769,353,291 | 30,524,221,203 | 95,653,724,245 | 65,166,481,530 | 30,487,242,715 |
| 10 | 98,115,551,905 | 64,884,405,647 | 33,231,146,258 | 97,271,460,211 | 63,846,587,687 | 33,424,872,524 |
| 11 | 97,924,318,382 | 65,413,002,708 | 32,511,315,674 | 97,695,666,686 | 65,104,770,022 | 32,590,896,664 |
| 12 | 99,752,485,250 | 61,192,360,047 | 38,560,125,203 | 97,888,416,791 | 59,833,504,283 | 38,054,912,508 |
| 13 | 103,455,609,779 | 62,085,564,289 | 41,370,045,490 | 102,485,963,055 | 61,270,399,802 | 41,215,563,253 |
| 14 | 105,641,469,563 | 64,133,858,902 | 41,507,610,661 | 104,869,102,087 | 63,222,478,787 | 41,646,623,300 |
| 15 | 106,568,362,228 | 62,298,244,318 | 44,270,117,910 | 105,787,824,458 | 61,515,981,150 | 44,271,843,308 |
| 16 | 111,986,076,563 | 66,159,043,702 | 45,827,032,861 | 111,068,397,048 | 65,268,184,323 | 45,800,212,725 |
| 17 | 114,360,532,225 | 66,712,106,105 | 47,648,426,120 | 112,683,952,817 | 65,014,484,866 | 47,669,467,951 |
| 18 | 117,102,349,423 | 67,570,967,286 | 49,531,382,137 | 116,391,416,440 | 66,872,074,201 | 49,519,342,239 |
| 19 | 118,719,877,375 | 67,231,421,094 | 51,488,456,281 | 118,869,727,232 | 66,710,342,797 | 52,159,384,435 |
| 20 | 108,505,038,894 | 71,514,220,095 | 36,990,818,799 | 105,068,014,138 | 67,807,829,336 | 37,260,184,802 |

5 公営企業会計歳入歳出状況

① 甲府市中央卸売市場事業

(単位:円)

| 平成19年度 | | | | |
|-----------|----|--------|-------------|-------------|
| 区 | 分 | | 当初予算 | 決算額 |
| 収益的収入及び支出 | 収入 | 営業収益 | 265,287,000 | 271,679,323 |
| | | 営業外収益 | 70,880,000 | 73,292,542 |
| | | 特別利益 | 1,000 | 235,026 |
| | 支出 | 営業費用 | 293,728,000 | 296,634,733 |
| | | 営業外費用 | 42,139,000 | 42,556,298 |
| | | 特別損失 | 1,000 | 124,213 |
| | | 予備費 | 300,000 | 0 |
| 資本的収入及び支出 | 収入 | 出資金 | 18,316,000 | 18,316,000 |
| | 支出 | 建設改良費 | 14,823,000 | 9,051,000 |
| | | 企業債償還金 | 36,634,000 | 36,633,042 |

| 平成20年度 | | | | |
|-----------|----|--------|-------------|-------------|
| 区 | 分 | | 当初予算 | 決算額 |
| 収益的収入及び支出 | 収入 | 営業収益 | 272,257,000 | 274,402,863 |
| | | 営業外収益 | 69,673,000 | 70,207,192 |
| | | 特別利益 | 1,000 | 0 |
| | 支出 | 営業費用 | 300,313,000 | 297,419,268 |
| | | 営業外費用 | 41,253,000 | 36,667,746 |
| | | 特別損失 | 65,000 | 64,206 |
| | | 予備費 | 300,000 | 0 |
| 資本的収入及び支出 | 収入 | 出資金 | 19,266,000 | 19,266,000 |
| | 支出 | 企業債償還金 | 38,534,000 | 38,533,948 |
| | | 建設改良費 | 0 | 98,826,000 |

② 甲府市病院事業

(単位:円)

| 平成19年度 | | | | |
|-----------|----|--------|---------------|---------------|
| 区 | 分 | | 当初予算 | 決算額 |
| 収益的収入及び支出 | 収入 | 医業収益 | 7,095,625,000 | 6,696,079,380 |
| | | 医業外収益 | 863,722,000 | 867,012,484 |
| | | 特別利益 | 2,000 | 6,772,821 |
| | 支出 | 医業費用 | 8,439,561,000 | 7,817,057,674 |
| | | 医業外費用 | 469,346,000 | 459,467,559 |
| | | 特別損失 | 15,097,000 | 14,969,365 |
| | | 予備費 | 100,000 | 0 |
| 資本的収入及び支出 | 収入 | 負担金補助金 | 284,609,000 | 284,609,000 |
| | 支出 | 建設改良費 | 320,020,000 | 283,252,618 |
| | | 企業債償還金 | 644,075,000 | 644,074,854 |

| 平成20年度 | | | | |
|-----------|----|--------|---------------|---------------|
| 区 | 分 | | 当初予算 | 決算額 |
| 収益的収入及び支出 | 収入 | 医業収益 | 6,818,189,000 | 6,184,985,724 |
| | | 医業外収益 | 869,432,000 | 875,673,570 |
| | | 特別利益 | 2,000 | 0 |
| | 支出 | 医業費用 | 8,153,438,000 | 7,474,805,733 |
| | | 医業外費用 | 451,089,000 | 431,591,201 |
| | | 特別損失 | 10,867,000 | 10,662,928 |
| | | 予備費 | 100,000 | 0 |
| 資本的収入及び支出 | 収入 | 企業債 | 260,000,000 | 242,300,000 |
| | | 負担金補助金 | 290,810,000 | 292,970,000 |
| | 支出 | 建設改良費 | 324,007,000 | 263,097,137 |
| | | 企業債償還金 | 656,216,000 | 656,216,000 |

③ 甲府市下水道事業

(単位:円)

| 平成19年度 | | | | |
|-----------|----|----------|---------------|---------------|
| 区 | 分 | 当初予算 | 決算額 | |
| 収益的収入及び支出 | 収入 | 営業収益 | 4,162,706,000 | 4,120,272,894 |
| | | 営業外収益 | 2,494,057,000 | 2,467,528,624 |
| | | 特別利益 | 1,000 | 55,989,088 |
| | 支出 | 営業費用 | 3,792,131,000 | 3,782,888,867 |
| | | 営業外費用 | 2,853,193,000 | 2,789,185,468 |
| | | 特別損失 | 11,440,000 | 11,299,261 |
| 資本的収入及び支出 | 収入 | 企業債 | 3,494,400,000 | 7,935,700,000 |
| | | 長期借入金 | 500,000,000 | 500,000,000 |
| | | 補助金 | 1,285,850,000 | 1,265,022,162 |
| | | 工事負担金 | 94,686,000 | 101,892,479 |
| | | その他資本収入 | 19,775,000 | 20,191,801 |
| | 支出 | 建設改良費 | 3,431,635,000 | 2,801,193,615 |
| | | 固定資産購入費 | 3,071,000 | 1,928,850 |
| | | 企業債償還金 | 4,480,077,000 | 9,609,253,547 |
| | | 長期借入金償還金 | 71,667,000 | 71,666,666 |
| | | | | |

| 平成20年度 | | | | |
|-----------|----|----------|----------------|----------------|
| 区 | 分 | 当初予算 | 決算額 | |
| 収益的収入及び支出 | 収入 | 営業収益 | 4,015,263,000 | 3,980,411,854 |
| | | 営業外収益 | 2,366,593,000 | 2,156,113,461 |
| | | 特別利益 | 14,811,000 | 17,746,648 |
| | 支出 | 営業費用 | 3,971,970,000 | 3,811,899,641 |
| | | 営業外費用 | 2,406,854,000 | 2,257,316,440 |
| | | 特別損失 | 17,843,000 | 14,887,927 |
| 資本的収入及び支出 | 収入 | 企業債 | 10,089,500,000 | 10,439,100,000 |
| | | 長期借入金 | 0 | 150,000,000 |
| | | 補助金 | 1,282,849,000 | 1,628,896,663 |
| | | 工事負担金 | 98,354,000 | 158,838,485 |
| | | その他資本収入 | 20,236,000 | 21,813,399 |
| | 支出 | 建設改良費 | 2,928,945,000 | 3,467,064,483 |
| | | 固定資産購入費 | 2,071,000 | 1,703,165 |
| | | 企業債償還金 | 11,153,245,000 | 11,649,113,880 |
| | | 長期借入金償還金 | 131,667,000 | 131,666,664 |
| | | | | |

④ 甲府市水道事業

(単位:円)

| 平成19年度 | | | | |
|-----------|----|-------------|---------------|---------------|
| 区 | 分 | 当初予算 | 決算額 | |
| 収益的収入及び支出 | 収入 | 営業収益 | 5,652,169,000 | 5,562,077,265 |
| | | 営業外収益 | 373,329,000 | 383,588,554 |
| | | 特別利益 | 1,000 | 34,102,751 |
| | 支出 | 営業費用 | 4,714,057,000 | 4,219,916,839 |
| | | 営業外費用 | 1,004,537,000 | 1,023,403,328 |
| | | 特別損失 | 20,909,000 | 14,556,830 |
| 資本的収入及び支出 | 収入 | 予備費 | 1,000,000 | 0 |
| | | 工事負担金 | 575,903,000 | 437,501,875 |
| | | 建設改良補助金 | 5,034,000 | 5,033,896 |
| | | 加入金 | 176,217,000 | 101,661,000 |
| | | 固定資産売却代金 | 1,000 | 9,053,189 |
| | 支出 | 企業債 | 0 | 4,459,800,000 |
| | | 建設改良費 | 1,414,922,000 | 994,964,039 |
| | | 企業債償還金 | 1,722,008,000 | 6,742,868,385 |
| | | 他会計長期借入金償還金 | 13,351,000 | 13,350,683 |
| | | 投資 | 300,000,000 | 300,000,000 |
| | 基金 | 0 | 33,030,000 | |

| 平成20年度 | | | | |
|-----------|----|-------------|---------------|----------------|
| 区 | 分 | 当初予算 | 決算額 | |
| 収益的収入及び支出 | 収入 | 営業収益 | 5,540,696,000 | 5,401,093,981 |
| | | 営業外収益 | 399,023,000 | 395,590,806 |
| | | 特別利益 | 1,000 | 2,656,527 |
| | 支出 | 営業費用 | 4,628,170,000 | 42,958,000,036 |
| | | 営業外費用 | 624,765,000 | 593,862,111 |
| | | 特別損失 | 47,844,000 | 42,473,297 |
| 資本的収入及び支出 | 収入 | 予備費 | 1,000,000 | 0 |
| | | 企業債 | 1,500,000,000 | 1,500,000,000 |
| | | 工事負担金 | 1,010,164,000 | 726,498,135 |
| | | 建設改良補助金 | 4,987,000 | 5,194,005 |
| | | 加入金 | 175,502,000 | 121,138,500 |
| | 支出 | 固定資産売却代金 | 1,000 | 0 |
| | | 他会計貸付金返還金 | 20,000,000 | 20,000,000 |
| | | 建設改良費 | 2,575,807,000 | 1,551,632,454 |
| | | 企業債償還金 | 2,908,060,000 | 3,251,503,559 |
| | | 他会計長期借入金償還金 | 13,775,000 | 13,774,541 |
| | 投資 | 0 | 150,000,000 | |

6 市有財産の状況

(単位:面積㎡、価格千円)

| 年 度 | | 平成18年度 | | | |
|------------|-----|-----------|-------------|-------------|-------------|
| 区 分／財 産 別 | | 有価証券 | 行政財産 | 普通財産 | 計 |
| 預金及び現金有価証券 | | 1,246,716 | - | - | 1,246,716 |
| 土地(貸付を含む) | 面 積 | - | 28,580,772 | 2,925,534 | 31,506,306 |
| | 価 格 | - | 66,685,236 | 2,282,477 | 68,967,713 |
| 建 物 | 面 積 | - | 510,841 | 19,320 | 530,161 |
| | 価 格 | - | 77,546,312 | 1,904,294 | 79,450,606 |
| 機械器具 | 価 格 | - | - | - | - |
| 工作物 | 価 格 | - | 5,511,523 | - | 5,511,523 |
| 立 木 | 価 格 | - | 882,344 | - | 882,344 |
| 特殊施設 | 価 格 | - | 12,731,973 | - | 12,731,973 |
| 貸 付 | 面 積 | - | - | 174,290 | 174,290 |
| | 価 格 | - | - | (1,443,760) | (1,443,760) |
| 計 | 価 格 | 1,246,716 | 163,357,388 | 4,186,771 | 168,790,875 |

| 年 度 | | 平成19年度 | | | |
|------------|-----|-----------|-------------|-------------|-------------|
| 区 分／財 産 別 | | 有価証券 | 行政財産 | 普通財産 | 計 |
| 預金及び現金有価証券 | | 1,246,716 | - | - | 1,246,716 |
| 土地(貸付を含む) | 面 積 | - | 28,648,723 | 2,924,767 | 31,573,490 |
| | 価 格 | - | 67,033,828 | 2,222,132 | 69,255,960 |
| 建 物 | 面 積 | - | 519,260 | 19,320 | 538,580 |
| | 価 格 | - | 79,092,002 | 1,904,294 | 80,996,296 |
| 機械器具 | 価 格 | - | - | - | - |
| 工作物 | 価 格 | - | 5,598,873 | - | 5,598,873 |
| 立 木 | 価 格 | - | 951,835 | - | 951,835 |
| 特殊施設 | 価 格 | - | 12,731,973 | - | 12,731,973 |
| 貸 付 | 面 積 | - | - | 174,311 | 174,311 |
| | 価 格 | - | - | (1,449,061) | (1,449,061) |
| 計 | 価 格 | 1,246,716 | 165,408,511 | 4,126,426 | 170,781,653 |

| 年 度 | | 平成20年度 | | | |
|------------|-----|-----------|-------------|-------------|-------------|
| 区 分／財 産 別 | | 有価証券 | 行政財産 | 普通財産 | 計 |
| 預金及び現金有価証券 | | 1,264,716 | - | - | 1,264,716 |
| 土地(貸付を含む) | 面 積 | - | 28,684,667 | 2,923,437 | 31,608,103 |
| | 価 格 | - | 67,035,351 | 2,205,909 | 69,241,260 |
| 建 物 | 面 積 | - | 514,782 | 21,348 | 536,130 |
| | 価 格 | - | 79,764,661 | 2,263,520 | 82,028,181 |
| 機械器具 | 価 格 | - | - | - | - |
| 工作物 | 価 格 | - | 5,597,692 | - | 5,597,692 |
| 立 木 | 価 格 | - | 951,835 | - | 951,835 |
| 特殊施設 | 価 格 | - | 12,731,973 | - | 12,731,973 |
| 貸 付 | 面 積 | - | - | 174,311 | 174,311 |
| | 価 格 | - | - | (1,449,061) | (1,449,061) |
| 計 | 価 格 | 1,264,716 | 166,081,512 | 4,469,429 | 171,815,657 |

※ 計の価格には、貸付を含まない。

※ 貸付の価格は、評価額のため()で表示してある。

(資料)総務部契約管財室管財課調

7 市税調定額及び収入済額

(単位:千円)

| 区分 / 年度 | | 調定額 | | |
|---------|---------|------------|------------|------------|
| | | 平成18年度 | 平成19年度 | 平成20年度 |
| 総 額 | | 34,231,828 | 35,838,439 | 35,329,423 |
| 普 通 税 | 市民税 | 14,664,482 | 16,572,936 | 15,875,643 |
| | 固定資産税 | 15,747,600 | 15,533,215 | 15,132,158 |
| | 軽自動車税 | 367,335 | 379,805 | 386,723 |
| | 市たばこ消費税 | - | - | - |
| | 鉱産税 | - | - | - |
| | 市たばこ税 | 1,470,546 | 1,422,067 | 1,304,539 |
| | 電気税 | - | - | - |
| | ガス税 | - | - | - |
| | 木材引取税 | - | - | - |
| | 特別土地保有税 | 26,931 | 25,941 | 19,822 |
| 目 的 税 | 入湯税 | 35,364 | 36,511 | 31,761 |
| | 都市計画税 | 1,919,570 | 1,867,964 | 2,578,777 |

| 区分 / 年度 | | 収入済額 | | |
|---------|---------|------------|------------|------------|
| | | 平成18年度 | 平成19年度 | 平成20年度 |
| 総 額 | | 29,403,555 | 31,217,040 | 30,982,971 |
| 普 通 税 | 市民税 | 13,508,640 | 15,323,258 | 14,545,610 |
| | 固定資産税 | 12,604,383 | 12,649,221 | 12,590,606 |
| | 軽自動車税 | 301,936 | 314,744 | 320,955 |
| | 市たばこ消費税 | - | - | - |
| | 鉱産税 | - | - | - |
| | 市たばこ税 | 1,470,546 | 1,422,067 | 1,304,539 |
| | 電気税 | - | - | - |
| | ガス税 | - | - | - |
| | 木材引取税 | - | - | - |
| | 特別土地保有税 | 0 | 0 | 0 |
| 目 的 税 | 入湯税 | 30,595 | 35,235 | 31,755 |
| | 都市計画税 | 1,487,455 | 1,472,515 | 2,189,506 |

(資料)税務部収納管理室収納課調

8 市民の市税負担状況

(単位:円)

| 区分 / 年度 | | 平成18年度 | 平成19年度 | 平成20年度 |
|-----------|--------|----------------|----------------|----------------|
| 総 額(収入済額) | | 29,403,555,080 | 31,217,040,356 | 30,982,971,493 |
| 市税の負担額 | 一世帯当たり | 354,068 | 372,736 | 367,066 |
| | 一人当たり | 147,770 | 157,190 | 155,931 |
| 世帯、人口数 | 世 帯 | 83,045 | 83,751 | 84,407 |
| | 人 口 | 198,982 | 198,594 | 198,697 |

※世帯、人口数は、各年度3月末現在(人口数は外国人登録者も含む)

(資料)税務部収納管理室収納課調

9 市民税、固定資産税納税義務者の状況

(単位:人)

| 区分 / 年度 | | 平成18年度 | 平成19年度 | 平成20年度 | |
|---------|-------|-------------|--------|--------|--------|
| 市 民 税 | 普通徴収分 | 均等割額のみの方 | 5,650 | 5,809 | 6,011 |
| | | 所得割額のみの方 | 688 | 798 | 1,027 |
| | | 均等割額と所得割額の方 | 41,082 | 41,259 | 40,808 |
| | | 計 | 47,420 | 47,866 | 47,846 |
| | 特別徴収分 | 均等割額のみの方 | 919 | 929 | 935 |
| | | 所得割額のみの方 | 459 | 572 | 634 |
| | | 均等割額と所得割額の方 | 46,536 | 46,901 | 46,918 |
| | | 計 | 47,914 | 48,402 | 48,487 |
| | 合 計 | | 95,334 | 96,268 | 96,333 |
| | 固定資産税 | 土 地 | 53,292 | 53,563 | 53,914 |
| 家 屋 | | 53,836 | 54,471 | 55,234 | |

※固定資産税については免税点以上の義務者数

(資料)税務部税務総室市民税課・資産税課調

※市民税については、年度途中で普通徴収から特別徴収に変更となった者、特別徴収から普通徴収に変更となった者がいるが、それぞれにカウントしているため実数とならない。

10 納税貯蓄組合の状況

(単位:人、千円)

| 区分 / 年度 | 平成18年度 | 平成19年度 | 平成20年度 |
|----------|-----------|-----------|--------|
| 組 合 数 | 424 | 401 | - |
| 組 合 員 数 | 7,808 | 7,427 | - |
| 1組合当組合員数 | 18.4 | 18.5 | - |
| 納 入 税 額 | 1,217,859 | 1,156,519 | - |

(資料)税務部収納管理室収納課調

※平成19年度末に納税貯蓄組合は解散

1 6 行 政

1 歴代市長

| 歴代 | 氏名 | 就任年月日 | 退任年月日 |
|----|--------|------------|------------|
| 初 | 若尾逸平 | 明 22. 8.24 | 明 23. 6. 3 |
| 2 | 高木忠雄 | " 23. 7.11 | " 29. 7.10 |
| 3 | " | " 29. 7.13 | " 30. 9.28 |
| 4 | 石原彦太郎 | " 30.11. 6 | " 31. 6.18 |
| 5 | 小林董作 | " 31. 9.18 | " 37. 9.18 |
| 6 | " | " 37. 9.20 | " 39. 6.18 |
| 7 | 若尾民造 | " 39. 7.24 | " 40. 3. 5 |
| 8 | 加藤平四郎 | " 40. 4.20 | 大 2. 4.29 |
| 9 | " | 大 2. 5.13 | " 4. 8.17 |
| 10 | 名取忠愛 | " 5. 1.15 | " 8. 6.25 |
| 11 | 堀信次 | " 8.10.23 | " 11. 6.19 |
| 12 | 名取忠愛 | " 11. 9.23 | " 12. 3.14 |
| 13 | 石井淳雄 | " 12. 7.31 | 昭 2. 7.30 |
| 14 | 成島治平 | 昭 2.10. 8 | " 6. 8. 8 |
| 15 | 新海栄治 | " 6. 8.24 | " 10. 8.26 |
| 16 | 斎木逸造 | " 10. 8.27 | " 14. 9.11 |
| 17 | 新海栄治 | " 14. 9.12 | " 18. 9.11 |
| 18 | 野口二郎 | " 18. 9.12 | " 21. 2.27 |
| 19 | 今井茂右衛門 | " 21. 3.18 | " 22. 3.10 |
| 20 | " | " 22. 4. 5 | " 22. 9. 3 |
| 21 | 川村茂久 | " 22.10.10 | " 23.12.25 |
| 22 | 山本達雄 | " 24. 2.25 | " 28. 2.22 |
| 23 | 鷹野啓次郎 | " 28. 2.23 | " 32. 2.22 |
| 24 | " | " 32. 2.23 | " 36. 2.22 |
| 25 | " | " 36. 2.23 | " 40. 2.22 |
| 26 | " | " 40. 2.23 | " 43.11.11 |
| 27 | 秋山清 | " 43.11.29 | " 46. 2.24 |
| 28 | 河口親賀 | " 46. 4.25 | " 50. 4.24 |
| 29 | " | " 50. 4.27 | " 54. 4.26 |
| 30 | " | " 54. 4.27 | " 58. 4.26 |
| 31 | 原忠三 | " 58. 4.27 | " 62. 4.26 |
| 32 | " | " 62. 4.27 | 平 3. 4.26 |
| 33 | 山本栄彦 | 平 3. 4.27 | " 7. 4.26 |
| 34 | " | " 7. 4.27 | " 11. 4.26 |
| 35 | " | " 11. 4.27 | " 14.12.19 |
| 36 | 宮島雅展 | " 15. 2. 3 | " 19. 2. 1 |
| 37 | " | " 19. 2. 2 | - |

(資料)市長室秘書課調

2 歴代助役・副市長

| 歴代 | 氏名 |
|----|-------|
| 初 | 小林董作 |
| 2 | " |
| 3 | 中田亮平 |
| 4 | 遠藤謙 |
| 5 | " |
| 6 | 堀口兼三郎 |
| 7 | 桜井栄太郎 |
| 8 | " |
| 9 | 前田宇治郎 |
| 10 | 松本角太郎 |
| 11 | 中山儀助 |
| 12 | 武井佐京 |
| 13 | 長田孝吉 |
| 14 | 藤原忠夫 |
| 15 | 小泉源 |
| 16 | " |
| 17 | 向井房恵 |
| 18 | 橘田務 |
| 19 | 向井房恵 |
| 20 | 山下袈裟良 |
| 21 | 落合政隆 |
| 22 | 岡田治三郎 |
| 23 | 加藤欣蔵 |
| 24 | 小野忠義 |
| 25 | 深沢小市郎 |
| 26 | 山下袈裟良 |
| 27 | 荻野三郎 |
| 28 | 小野忠義 |
| 29 | 京嶋幸男 |
| 30 | 若月喜治 |
| 31 | 小野忠義 |
| 32 | 菊島寿金 |
| 33 | 秋山清 |
| 34 | 小沢左膳 |
| 35 | 飯田米太郎 |
| 36 | 木下勝朗 |
| 37 | " |
| 38 | 吉田三郎 |
| 39 | 三神俊一郎 |
| 40 | 新藤昭良 |
| 41 | 小林一彦 |
| 42 | 神宮寺英雄 |
| 43 | 浅川紫朗 |
| 44 | 天野丈重 |
| 45 | 森下憲樹 |
| 46 | 首藤祐司 |

歴代副市長

| 歴代 | 氏名 |
|----|------|
| 初 | 林正孝 |
| | 首藤祐司 |
| 2 | 宇野善昌 |

※ 地方自治法の改正により、平成19年4月1日
から助役に代えて副市長を置くものとされた。

(資料)市長室秘書課調

3 市職員数

| 階層 / 組織 | | 市長室 | 総務部 | 企画部 | 市民生活部 | 税務部 |
|---------|----|-----|-----|-----|-------|-----|
| 部長 | 事務 | 0 | 1 | 5 | 1 | 1 |
| | 技術 | 0 | 0 | 0 | 0 | 0 |
| 室長 | 事務 | 1 | 3 | 3 | 1 | 2 |
| | 技術 | 0 | 1 | 2 | 2 | 0 |
| 課長 | 事務 | 3 | 3 | 7 | 7 | 5 |
| | 技術 | 0 | 4 | 1 | 1 | 0 |
| 係長 | 事務 | 4 | 25 | 27 | 35 | 25 |
| | 技術 | 0 | 3 | 2 | 0 | 0 |
| 一般 | 事務 | 8 | 19 | 10 | 62 | 58 |
| | 技術 | 0 | 0 | 0 | 0 | 0 |
| | 技能 | 1 | 5 | 0 | 5 | 0 |
| 合計 | 事務 | 16 | 51 | 52 | 106 | 91 |
| | 技術 | 0 | 8 | 5 | 3 | 0 |
| | 技能 | 1 | 5 | 0 | 5 | 0 |
| | 計 | 17 | 64 | 57 | 114 | 91 |
| | 男 | 12 | 52 | 54 | 66 | 64 |
| | 女 | 5 | 12 | 3 | 48 | 27 |

| 階層 / 組織 | | 福祉部 | 環境部 | 産業部 | 都市建設部 | 庁舎建設部 |
|---------|----|-----|-----|-----|-------|-------|
| 部長 | 事務 | 1 | 2 | 2 | 0 | 0 |
| | 技術 | 0 | 0 | 0 | 1 | 1 |
| 室長 | 事務 | 6 | 2 | 1 | 1 | 1 |
| | 技術 | 0 | 1 | 2 | 3 | 0 |
| 課長 | 事務 | 8 | 1 | 5 | 0 | 0 |
| | 技術 | 0 | 3 | 2 | 11 | 1 |
| 係長 | 事務 | 59 | 7 | 13 | 11 | 1 |
| | 技術 | 7 | 10 | 16 | 64 | 3 |
| 一般 | 事務 | 103 | 10 | 15 | 12 | 1 |
| | 技術 | 27 | 5 | 4 | 19 | 0 |
| | 技能 | 12 | 103 | 4 | 43 | 0 |
| 合計 | 事務 | 177 | 22 | 36 | 24 | 3 |
| | 技術 | 34 | 19 | 24 | 98 | 5 |
| | 技能 | 12 | 103 | 4 | 43 | 0 |
| | 計 | 223 | 144 | 64 | 165 | 8 |
| | 男 | 108 | 141 | 60 | 161 | 8 |
| | 女 | 115 | 3 | 4 | 4 | 0 |

| 階層 / 組織 | | 会計室 | 市立甲府病院 事務局 | 市立甲府病院 (事務局除く) | 市長事務局 小計 |
|---------|----|-----|---------------|-------------------|-------------|
| 部長 | 事務 | 1 | 1 | 0 | 15 |
| | 技術 | 0 | 0 | 3 | 5 |
| 室長 | 事務 | 0 | 1 | 0 | 22 |
| | 技術 | 0 | 0 | 1 | 12 |
| 課長 | 事務 | 0 | 2 | 0 | 41 |
| | 技術 | 0 | 0 | 35 | 58 |
| 係長 | 事務 | 5 | 9 | 2 | 223 |
| | 技術 | 0 | 3 | 66 | 174 |
| 一般 | 事務 | 4 | 10 | 3 | 315 |
| | 技術 | 0 | 0 | 268 | 323 |
| | 技能 | 0 | 0 | 4 | 177 |
| 合計 | 事務 | 10 | 23 | 5 | 616 |
| | 技術 | 0 | 3 | 373 | 572 |
| | 技能 | 0 | 0 | 4 | 177 |
| | 計 | 10 | 26 | 382 | 1,365 |
| | 男 | 6 | 21 | 95 | 848 |
| | 女 | 4 | 5 | 287 | 517 |

| 階層 / 組織 | | 議会事務局 | 教育委員会事務局 | 選挙管理委員会事務局 | 監査委員事務局 | 農業委員会事務局 |
|---------|----|-------|----------|------------|---------|----------|
| 部長 | 事務 | 1 | 1 | 0 | 1 | 0 |
| | 技術 | 0 | 0 | 0 | 0 | 0 |
| 室長 | 事務 | 1 | 2 | 1 | 0 | 0 |
| | 技術 | 0 | 0 | 0 | 0 | 0 |
| 課長 | 事務 | 1 | 8 | 0 | 0 | 0 |
| | 技術 | 0 | 1 | 0 | 0 | 1 |
| 係長 | 事務 | 6 | 32 | 2 | 4 | 1 |
| | 技術 | 0 | 1 | 0 | 0 | 2 |
| 一般 | 事務 | 2 | 38 | 3 | 0 | 3 |
| | 技術 | 0 | 3 | 0 | 0 | 1 |
| | 技能 | 0 | 69 | 0 | 0 | 0 |
| 合計 | 事務 | 11 | 81 | 6 | 5 | 4 |
| | 技術 | 0 | 5 | 0 | 0 | 4 |
| | 技能 | 0 | 69 | 0 | 0 | 0 |
| | 計 | 11 | 155 | 6 | 5 | 8 |
| | 男 | 9 | 83 | 6 | 4 | 5 |
| | 女 | 2 | 72 | 0 | 1 | 3 |

| 階層 / 組織 | | 上下水道局 | 行政委員会等小計 | 総計 |
|---------|----|-------|----------|-------|
| 部長 | 事務 | 1 | 4 | 19 |
| | 技術 | 1 | 1 | 6 |
| 室長 | 事務 | 1 | 5 | 27 |
| | 技術 | 4 | 4 | 16 |
| 課長 | 事務 | 4 | 13 | 54 |
| | 技術 | 6 | 8 | 66 |
| 係長 | 事務 | 23 | 68 | 291 |
| | 技術 | 48 | 51 | 225 |
| 一般 | 事務 | 29 | 75 | 390 |
| | 技術 | 58 | 62 | 385 |
| | 技能 | 0 | 69 | 246 |
| 合計 | 事務 | 58 | 165 | 781 |
| | 技術 | 117 | 126 | 698 |
| | 技能 | 0 | 69 | 246 |
| | 計 | 175 | 360 | 1,725 |
| | 男 | 154 | 261 | 1,109 |
| | 女 | 21 | 99 | 616 |

※ 平成21年4月1日現在

(資料) 総務部人事管理室人事課調

上下水道局業務部業務総室総務課調

4 市職員年齢別構成

(単位:人、%)

| 階層 / 組織 | | 市長事務局 | 議会事務局 | 教育委員会事務局 | 選挙管理委員会事務局 |
|---------|----|-------|-------|----------|------------|
| 20歳未満 | 人数 | 0 | 0 | 0 | 0 |
| | 比率 | 0.00 | 0.00 | 0.00 | 0.00 |
| 20～29歳 | 人数 | 207 | 0 | 0 | 0 |
| | 比率 | 15.16 | 0.00 | 0.00 | 0.00 |
| 30～39歳 | 人数 | 401 | 1 | 33 | 3 |
| | 比率 | 29.38 | 9.09 | 21.29 | 50.00 |
| 40～49歳 | 人数 | 371 | 5 | 37 | 2 |
| | 比率 | 27.18 | 45.45 | 23.87 | 33.33 |
| 50～54歳 | 人数 | 196 | 3 | 27 | 0 |
| | 比率 | 14.36 | 27.27 | 17.42 | 0.00 |
| 55～59歳 | 人数 | 170 | 2 | 36 | 1 |
| | 比率 | 12.45 | 18.18 | 23.23 | 16.67 |
| 60歳以上 | 人数 | 20 | 0 | 22 | 0 |
| | 比率 | 1.47 | 0.00 | 14.19 | 0.00 |
| 合計 | 人数 | 1,365 | 11 | 155 | 6 |

| 階層 / 組織 | | 監査委員事務局 | 農業委員会事務局 | 上下水道局 | 総計 |
|---------|----|---------|----------|-------|-------|
| 20歳未満 | 人数 | 0 | 0 | 0 | 0 |
| | 比率 | 0.00 | 0.00 | 0.00 | 0.00 |
| 20～29歳 | 人数 | 0 | 0 | 14 | 221 |
| | 比率 | 0.00 | 0.00 | 8.00 | 12.81 |
| 30～39歳 | 人数 | 0 | 1 | 50 | 489 |
| | 比率 | 0.00 | 12.50 | 28.57 | 28.35 |
| 40～49歳 | 人数 | 2 | 2 | 52 | 471 |
| | 比率 | 40.00 | 25.00 | 29.71 | 27.30 |
| 50～54歳 | 人数 | 2 | 3 | 30 | 261 |
| | 比率 | 40.00 | 37.50 | 17.14 | 15.13 |
| 55～59歳 | 人数 | 1 | 2 | 29 | 241 |
| | 比率 | 20.00 | 25.00 | 16.57 | 13.97 |
| 60歳以上 | 人数 | 0 | 0 | 0 | 42 |
| | 比率 | 0.00 | 0.00 | 0.00 | 2.44 |
| 合計 | 人数 | 5 | 8 | 175 | 1,725 |

※ 平成21年4月1日現在

(資料)総務部人事管理室人事課調

上下水道局業務部業務総室総務課調

5 歴代甲府市議会議長

| 歴代 | 氏名 | 就任年月日 | 退任年月日 |
|----|--------|-------------|------------|
| 初 | 寺田忠三郎 | 明 22. 8. 8 | 明 23. 1.15 |
| 2 | 小田切謙明 | 〃 23. 1.20 | 〃 23. 3.24 |
| 3 | 寺田忠三郎 | 〃 23. 6. 6 | 〃 24. 3.20 |
| 4 | 石原彦太郎 | 〃 24. 3.20 | 〃 26. 1.12 |
| 5 | 寺田忠三郎 | 〃 26. 1.12 | 〃 29. 5.28 |
| 6 | 藤田正義 | 〃 29. 6.15 | 〃 30.10.22 |
| 7 | 林 閻 | 〃 30.11. 6 | 〃 31. 1.17 |
| 8 | 鈴木興義 | 〃 31. 1.18 | 〃 31.12.25 |
| 9 | 野口英夫 | 〃 32. 1.16 | 〃 33. 1. 6 |
| 10 | 林 閻 | 〃 33. 1.19 | 〃 34. 1.19 |
| 11 | 森田恒 | 〃 34. 1.21 | 〃 36. 1.21 |
| 12 | 林 閻 | 〃 36. 1.23 | 〃 39. 1.18 |
| 13 | 浅川平八 | 〃 39. 1.20 | 〃 40. 1. 8 |
| 14 | 野口英夫 | 〃 40. 1.16 | 〃 41.12.20 |
| 15 | 〃 | 〃 42. 1. 4 | 〃 42.12.25 |
| 16 | 石氏兵作 | 〃 43. 1. 4 | 〃 44. 5.28 |
| 17 | 若尾民造 | 〃 44. 6.14 | 大 3. 5.28 |
| 18 | 〃 | 大 3. 6. 6 | 〃 6. 2.22 |
| 19 | 矢嶋栄助 | 〃 6. 3. 9 | 〃 7. 5.28 |
| 20 | 〃 | 〃 7. 6. 8 | 〃 8. 8.31 |
| 21 | 横沢米太郎 | 〃 8. 9.10 | 〃 11. 5.28 |
| 22 | 林 閻 | 〃 11. 6. 9 | 〃 12. 2.21 |
| 23 | 齐木逸造 | 〃 12. 3. 3 | 〃 15. 5.28 |
| 24 | 新海栄治 | 〃 15. 6.12 | 昭 5. 5.27 |
| 25 | 今井茂右衛門 | 昭 5. 6. 7 | 〃 9. 5.27 |
| 26 | 齐木逸造 | 〃 9. 6. 8 | 〃 10. 8.26 |
| 27 | 秋山幸右衛門 | 〃 10. 9.21 | 〃 13. 5.27 |
| 28 | 中西松 | 〃 13. 6. 7 | 〃 17. 5.27 |
| 29 | 丸茂義蔵 | 〃 17. 6.23 | 〃 22. 4.29 |
| 30 | 山本達雄 | 〃 22. 5.20 | 〃 24. 2.24 |
| 31 | 中沢一男 | 〃 24. 3.16 | 〃 25.12.25 |
| 32 | 野沢要 | 〃 25.12.25 | 〃 26. 4.29 |
| 33 | 加藤欣蔵 | 〃 26. 5.17 | 〃 28. 1.22 |
| 34 | 平井一満 | 〃 28. 1.24 | 〃 30. 2. 2 |
| 35 | 横内亮 | 〃 30. 2. 2 | 〃 30. 4.29 |
| 36 | 佐野英太郎 | 〃 30. 5. 16 | 〃 31. 7.10 |
| 37 | 天野菊造 | 〃 31.10. 4 | 〃 32.12.23 |
| 38 | 伏屋利雄 | 〃 32.12.24 | 〃 33. 3.18 |
| 39 | 松野昇 | 〃 33. 3.18 | 〃 34. 4.30 |
| 40 | 山本正友 | 〃 34. 5.11 | 〃 35. 6.28 |
| 41 | 飯島哲 | 〃 35. 6.28 | 〃 36. 8. 2 |
| 42 | 久保島威 | 〃 36. 8. 2 | 〃 37. 9.25 |
| 43 | 浅川孝政 | 〃 37. 9.25 | 〃 38. 4.30 |
| 44 | 飯島哲 | 〃 38. 5.14 | 〃 39. 6.29 |
| 45 | 飯島哲 | 昭 39. 6.29 | 昭 40. 6.29 |

| 歴代 | 氏名 | 就任年月日 | 退任年月日 |
|----|--------|------------|------------|
| 46 | 坂本益雄 | 〃 40. 6.29 | 〃 41. 6.29 |
| 47 | 早川久吉 | 〃 41. 6.29 | 〃 42. 4.30 |
| 48 | 内藤秀治 | 〃 42. 5.23 | 〃 43. 7.17 |
| 49 | 〃 | 〃 43. 7.17 | 〃 44. 7. 1 |
| 50 | 福島昇 | 〃 44. 7. 1 | 〃 45. 7.17 |
| 51 | 小沢綱雄 | 〃 45. 7.17 | 〃 46. 4.30 |
| 52 | 早川武男 | 〃 46. 5.20 | 〃 47. 7.14 |
| 53 | 今村宏 | 〃 47. 7.14 | 〃 48. 7.14 |
| 54 | 山口茂申 | 〃 48. 7.14 | 〃 49. 7.21 |
| 55 | 内藤秀治 | 〃 49. 7.21 | 〃 50. 4.30 |
| 56 | 山中繁芳 | 〃 50. 5.20 | 〃 51. 7. 6 |
| 57 | 込山貴雄 | 〃 51. 7. 6 | 〃 52. 7.28 |
| 58 | 小林淳光 | 〃 52. 7.28 | 〃 53. 7.11 |
| 59 | 上田英文 | 〃 53. 7.11 | 〃 54. 4.30 |
| 60 | 小河原正平 | 〃 54. 5.16 | 〃 55. 6.30 |
| 61 | 内藤源一 | 〃 55. 6.30 | 〃 56. 7. 8 |
| 62 | 溝口一雄 | 〃 56. 7. 8 | 〃 57. 5.20 |
| 63 | 中西久 | 〃 57. 5.28 | 〃 58. 4.30 |
| 64 | 長瀬正左衛門 | 〃 58. 5.18 | 〃 59. 1. 9 |
| 65 | 小沢政春 | 〃 59. 3.16 | 〃 60. 3.28 |
| 66 | 小林康作 | 〃 60. 3.28 | 〃 61. 3.25 |
| 67 | 三井五郎 | 〃 61. 3.25 | 〃 62. 4.30 |
| 68 | 千野哮 | 〃 62. 5.20 | 〃 63. 7. 8 |
| 69 | 福島勇 | 〃 63. 7. 8 | 平 1. 9.12 |
| 70 | 原田正八郎 | 平 1. 9.12 | 〃 2. 7. 6 |
| 71 | 堀口菊雄 | 〃 2. 7. 6 | 〃 3. 4.30 |
| 72 | 内藤幸男 | 〃 3. 5.20 | 〃 4. 6.26 |
| 73 | 依田敏夫 | 〃 4. 6.26 | 〃 5. 6.28 |
| 74 | 村山二永 | 〃 5. 6.28 | 〃 6. 7.11 |
| 75 | 森沢幸夫 | 〃 6. 7.11 | 〃 7. 4.30 |
| 76 | 飯沼忠 | 〃 7. 5.18 | 〃 8. 6.14 |
| 77 | 小野雄造 | 〃 8. 6.14 | 〃 9. 6.13 |
| 78 | 依田敏夫 | 〃 9. 6.13 | 〃 10. 6.12 |
| 79 | 小沢綱雄 | 〃 10. 6.12 | 〃 11. 3.23 |
| 80 | 中西久 | 〃 11. 3.23 | 〃 11. 4.30 |
| 81 | 末木隆義 | 〃 11. 5.18 | 〃 12. 7. 7 |
| 82 | 秋山雅司 | 〃 12. 7. 7 | 〃 13. 6.20 |
| 83 | 川名正剛 | 〃 13. 6.20 | 〃 14. 6.13 |
| 84 | 斉藤憲二 | 〃 14. 6.13 | 〃 15. 4.30 |
| 85 | 谷川義孝 | 〃 15. 5.19 | 〃 16. 6.10 |
| 86 | 森沢幸夫 | 〃 16. 6.10 | 〃 17. 6.10 |
| 87 | 福永稔 | 〃 17. 6.10 | 〃 18. 6.13 |
| 88 | 原田英行 | 〃 18. 6.13 | 〃 19. 4.30 |
| 89 | 柳沢暢幸 | 〃 19. 5.17 | 〃 20. 6.18 |
| 90 | 中込孝文 | 〃 20. 6.18 | 〃 21. 6.17 |
| 91 | 桜井正富 | 〃 21. 6.17 | - |

※ 平成21年7月末現在
(資料)市議会事務局調

6 歴代甲府市議会副議長

| 歴代 | 氏名 | 就任年月日 | 退任年月日 |
|----|--------|------------|------------|
| 初 | 石原彦太郎 | 明 22. 8. 8 | 明 23. 1.15 |
| 2 | 平原豊 | " 23. 1.20 | " 23. 9. 5 |
| 3 | 石原彦太郎 | " 23. 9.11 | " 24. 3.20 |
| 4 | 山口治郎兵衛 | " 24. 3.20 | " 25. 1.13 |
| 5 | " | " 25. 1.13 | " 26. 1.12 |
| 6 | " | " 26. 1.12 | " 27. 1.23 |
| 7 | " | " 27. 1.23 | " 28. 1. |
| 8 | " | " 28. 1. | " 29. 1.27 |
| 9 | " | " 29. 1.27 | " 29. 5.28 |
| 10 | 中村昌 | " 29. 6.15 | " 30.10.22 |
| 11 | " | " 30.11. 6 | " 31. 1.17 |
| 12 | 森田恒 | " 31. 1.18 | " 31.12.25 |
| 13 | " | " 32. 1.16 | " 33. 1. 6 |
| 14 | " | " 33. 1.19 | " 34. 1.19 |
| 15 | 尾沢親 | " 34. 1.21 | " 35. 1.11 |
| 16 | " | " 35. 1.11 | " 35. 5.28 |
| | 加藤平八 | " 35. 6. 7 | " 35. 8. |
| 17 | 浅川平八 | " 35. 8.25 | " 37. 1.15 |
| 18 | " | " 37. 1.22 | " 38. 1.20 |
| 19 | " | " 38. 1.20 | " 39. 1.18 |
| 20 | 林紋次郎 | " 39. 1.20 | " 40. 1. 8 |
| 21 | 高見沢重興 | " 40. 1.16 | " 40.12.20 |
| 22 | " | " 41. 1. 4 | " 41. 5.28 |
| 23 | 雨宮源兵衛 | " 41. 6. 8 | " 42. 1. 4 |
| 24 | " | " 42. 1. 4 | " 42.12.25 |
| 25 | 高見沢重興 | " 43. 1. 4 | " 44. 1. 4 |
| 26 | " | " 44. 1. 4 | " 44. 4.17 |
| 27 | 朝比奈平治 | " 44. 4.17 | " 45. 1.15 |
| 28 | 斉木逸造 | " 45. 1.15 | 大 3. 5.25 |
| 29 | 石氏兵作 | 大 3. 6. 6 | " 7. 5. 28 |
| 30 | " | " 7. 6. 8 | " 11. 5.28 |
| 31 | 斉木逸造 | " 11. 6. 9 | " 12. 2.21 |
| 32 | 保科万次郎 | " 12. 3. 3 | " 15. 5.28 |
| 33 | 雨宮勇吉 | " 15. 6.12 | " 15.10. 1 |
| 34 | 篠原良雄 | " 15.10. 2 | 昭 5. 5.27 |
| 35 | 渋谷俊 | 昭 5. 6. 7 | " 8. 9.20 |
| 36 | 田村九万治 | " 8. 9.28 | " 9. 5.27 |
| 37 | 飯島哲 | " 9. 6. 8 | " 10. 1.26 |
| 38 | 雪江明雄 | " 10. 1.28 | " 12. 4.26 |
| 39 | 広瀬捨作 | " 12. 7.23 | " 13. 5.27 |
| 40 | " | " 13. 6. 7 | " 17. 5.27 |
| 41 | 武田与十郎 | " 17. 6.23 | " 19. 5.28 |
| 42 | 鷹野啓次郎 | " 19. 6.27 | " 22. 4.29 |
| 43 | 平井一満 | " 22. 5.20 | " 25.12.25 |
| 44 | 平川政一 | " 25.12.25 | " 26. 4.29 |
| 45 | 雨宮威三 | " 26. 5.19 | " 29. 1.25 |
| 46 | 小沢政雄 | " 29. 1.25 | " 30. 4.29 |
| 47 | 秋山清 | " 30. 5.16 | " 31. 5.30 |
| 48 | 天野菊造 | " 31. 5.31 | " 31.10. 4 |
| 49 | 五味洋 | " 31.10. 4 | " 32.12.24 |
| 50 | 飯島哲 | 昭 33. 1.20 | 昭 34. 4.30 |

| 歴代 | 氏名 | 就任年月日 | 退任年月日 |
|-----|-------|------------|------------|
| 51 | 久保田友平 | " 34. 5.11 | " 35. 6.28 |
| 52 | 小沢得三 | " 35. 6.28 | " 36. 8. 2 |
| 53 | 保坂敏 | " 36. 8. 2 | " 37. 9.25 |
| 54 | 小宮山誉 | " 37. 9.25 | " 38. 4.30 |
| 55 | 坂本益雄 | " 38. 5.14 | " 39. 6.29 |
| 56 | 内藤秀治 | " 39. 6.29 | " 40. 6.29 |
| 57 | 早川武男 | " 40. 6.29 | " 41. 6.29 |
| 58 | 根津賢二 | " 41. 6.29 | " 42. 4.30 |
| 59 | 神宮司五郎 | " 42. 5.23 | " 43. 7.17 |
| 60 | 山田益三 | " 43. 7.17 | " 44. 7. 1 |
| 61 | 石原虎男 | " 44. 7. 1 | " 45. 7.17 |
| 62 | 今村宏 | " 45. 7.17 | " 46. 4.30 |
| 63 | 溝口一雄 | " 46. 5.21 | " 47. 7.14 |
| 64 | 橘田重雄 | " 47. 7.14 | " 48. 7.14 |
| 65 | 風間良興 | " 48. 7.14 | " 49. 7.21 |
| 66 | 中西久 | " 49. 7.21 | " 50. 4.30 |
| 67 | 小河原正平 | " 50. 5.20 | " 51. 7. 6 |
| 68 | 柏原保幸 | " 51. 7. 6 | " 52. 7.28 |
| 69 | 浅川朝治郎 | " 52. 7.28 | " 53. 7.11 |
| 70 | 清水清富 | " 53. 7.11 | " 54. 4.30 |
| 71 | 石丸あきじ | " 54. 5.16 | " 55. 6. 2 |
| 72 | 土屋直 | " 55. 6.30 | " 56. 7. 8 |
| 73 | 市川正雄 | " 56. 7. 8 | " 57. 5.28 |
| 74 | 伊藤常八 | " 57. 5.28 | " 58. 4.30 |
| 75 | 早川光圀 | " 58. 5.18 | " 59. 7. 6 |
| 76 | 小林匡 | " 59. 7. 6 | " 60. 7. 8 |
| 77 | 塩野褒明 | " 60. 7. 8 | " 61. 7.21 |
| 78 | 福島勇 | " 61. 7.21 | " 62. 4.30 |
| 79 | 鈴木豊後 | " 62. 5.20 | " 63. 7. 8 |
| 80 | 中込孝文 | " 63. 7. 8 | 平 1. 7. 3 |
| 81 | 岡伸平 | 1. 7. 3 | " 2. 7. 6 |
| 82 | 宮島雅展 | " 2. 7. 6 | " 3. 3.29 |
| 83 | 川名正剛 | " 3. 5.20 | " 4. 6.26 |
| 84 | 剣持庸雄 | " 4. 6.26 | " 5. 6.28 |
| 85 | 斉藤憲二 | " 5. 6.28 | " 6. 7.11 |
| 86 | 石原貞夫 | " 6. 7.11 | " 7. 3.31 |
| 87 | 清水節子 | " 7. 5.18 | " 8. 6.14 |
| 88 | 宮川章司 | " 8. 6.14 | " 9. 6.13 |
| 89 | 細田清 | " 9. 6.13 | " 10. 6.12 |
| 90 | 堀内征治 | " 10. 6.12 | " 11. 4.30 |
| 91 | 雨宮年江 | " 11. 5.18 | " 12. 7. 7 |
| 92 | 谷川義孝 | " 12. 7. 7 | " 13. 6.20 |
| 93 | 柳沢暢幸 | " 13. 6.20 | " 14. 6.13 |
| 94 | 大村幾久夫 | " 14. 6.13 | " 15. 4.30 |
| 95 | 桜井正富 | " 15. 5.19 | " 16. 6.10 |
| 96 | 山村雄二 | " 16. 6.10 | " 17. 5.16 |
| 97 | 野中一二 | " 17. 6. 1 | " 18. 6.13 |
| 98 | 保坂一夫 | " 18. 6.13 | " 19. 4.30 |
| 99 | 清水仁 | " 19. 5.17 | " 20.6.18 |
| 100 | 清水保 | " 20.6.18 | " 21.6.17 |
| 101 | 佐藤茂樹 | " 21.6.17 | - |

※ 平成21年7月末現在

※ 加藤平八副議長は、平成11年に甲府市議会史の資料調査中就任が確認されたもので、「代数」は空欄としてある。

(資料)市議会事務局調

7 市議会議員

| 議員名 | 所属会派 |
|-------|-------|
| 上田 英文 | 新政クラブ |
| 依田 敏夫 | 新政クラブ |
| 森沢 幸夫 | 政友クラブ |
| 斉藤 憲二 | 政友クラブ |
| 秋山 雅司 | 公明党 |
| 中込 孝文 | 市民クラブ |
| 小野 雄造 | 新政クラブ |
| 金丸 三郎 | 新政クラブ |
| 石原 剛 | 日本共産党 |
| 谷川 義孝 | 政友クラブ |
| 柳沢 暢幸 | 政友クラブ |
| 駒木 明 | 新政クラブ |
| 桜井 正富 | 新政クラブ |
| 中山 善雄 | 公明党 |
| 山田 厚 | 市民クラブ |
| 野中 一二 | 新政クラブ |

| 議員名 | 所属会派 |
|-------|-------|
| 清水 保 | 政友クラブ |
| 田中 良彦 | 新政クラブ |
| 渡辺 礼子 | 公明党 |
| 清水 仁 | 新政クラブ |
| 内藤 泉 | 公明党 |
| 佐藤 茂樹 | 政友クラブ |
| 輿石 修 | 新政クラブ |
| 荻原 隆宏 | 政友クラブ |
| 池谷 陸雄 | 政友クラブ |
| 原田 洋二 | 政友クラブ |
| 大塚 義久 | 政友クラブ |
| 廣瀬 集一 | 政友クラブ |
| 飯島 脩 | 政友クラブ |
| 鈴木 篤 | 政友クラブ |
| 兵道 顕司 | 公明党 |
| 石原 希美 | 日本共産党 |

※平成21年7月末現在
(資料)市議会事務局調

8 市議会常任委員会と委員定数

| 委員会名 | 定数 | 所管事項 |
|------|----|---|
| 総務 | 8 | 市長室、総務部、企画部、市民生活部(国民健康保険に関するものを除く)、税務部、庁舎建設部、会計室、議会事務局、公平委員会、選挙管理委員会、監査委員、他の常任委員会の所管に属さない事項 |
| 民生文教 | 8 | 市民生活部(国民健康保険に関するもの)、福祉部、市立甲府病院、教育委員会 |
| 経済建設 | 8 | 産業部、都市建設部、農業委員会 |
| 環境水道 | 8 | 環境部、上下水道局 |

※財産の取得、処分、貸付及び工事又は製造の請負契約については、所管委員会に付託。

※平成21年7月末現在
(資料)市議会事務局調

9 市議会議員年齢別構成

| 定数(人) | | 32(条例定数) |
|--------|--------|----------|
| 現在数(人) | | 32 |
| 年齢階層 | 25～29歳 | 0 |
| | 30～34歳 | 0 |
| | 35～39歳 | 1 |
| | 40～44歳 | 1 |
| | 45～49歳 | 1 |
| | 50～54歳 | 5 |
| | 55～59歳 | 7 |
| | 60～64歳 | 5 |
| 65歳以上 | | 12 |

※平成21年7月末現在
(資料)市議会事務局調

10 市議会本会議開会、付議件数

| 年 | 開会数(回) | 会期日数(日) | 本会議日数(日) |
|-------|--------|---------|----------|
| 平成18年 | 5 | 69 | 23 |
| 平成19年 | 5 | 73 | 23 |
| 平成20年 | 4 | 66 | 22 |

| 年 | 市長提出議案件数(件) | | | | 議員提出議案件数(件) | | |
|-------|-------------|----|----|-----|-------------|-----|-----|
| | 条例 | 予算 | 決算 | その他 | 意見書 | 決議案 | その他 |
| 平成18年 | 54 | 47 | 4 | 79 | 5 | 0 | 9 |
| 平成19年 | 56 | 38 | 2 | 33 | 8 | 0 | 9 |
| 平成20年 | 34 | 43 | 2 | 45 | 13 | 0 | 4 |

※ 議員提出議案件数は甲選・甲推関係を除く。

(資料) 市議会事務局調

11 窓口関係申請件数

| 区分 / 年度 | 平成18年度 | 平成19年度 | 平成20年度 |
|-----------|---------|---------|---------|
| 戸籍関係 | 71,970 | 72,788 | 71,138 |
| 住民票・戸籍の附票 | 138,410 | 131,873 | 123,474 |
| 住民票閲覧 | 87 | 38 | 53 |
| 印鑑証明 | 93,430 | 86,825 | 80,575 |
| 諸証明 | 13,952 | 12,035 | 11,832 |
| 自動車臨時運行許可 | 676 | 561 | 667 |

(資料) 市民生活部市民生活総室市民課調

12 「市民の声」集計状況

(単位:件、%)

| 順位 | 平成18年度 | 平成19年度 | 平成20年度 |
|-----|----------------------|-----------------------|-----------------------|
| 1 | 福祉 115 (14.97) | 福祉 75 (14.07) | 福祉 85 (18.97) |
| 2 | 道路 86 (11.20) | 道路 44 (8.26) | 公共施設 39 (8.71) |
| 3 | 公共施設 55 (7.16) | 教育 34 (6.38) | 道路 36 (8.03) |
| 4 | 環境 50 (6.51) | 環境 34 (6.38) | 環境 32 (7.14) |
| 5 | 教育 36 (4.69) | 都市整備 28 (5.25) | 教育 27 (6.03) |
| 6 | 防災 29 (3.78) | 公共施設 26 (4.88) | 側溝 15 (3.35) |
| 7 | 都市整備 28 (3.65) | 側溝 17 (3.19) | 河川 10 (2.23) |
| | 病院 28 (3.65) | - | - |
| その他 | 341 (44.39) | その他 275 (51.59) | その他 204 (45.54) |
| 総数 | 768 (100.00) | 533 (100.00) | 448 (100.00) |

(資料) 市民生活部市民生活総室市民対話課調(広聴活動のあらまし)

平成22年度 甲府市組織図

平成22年4月1日

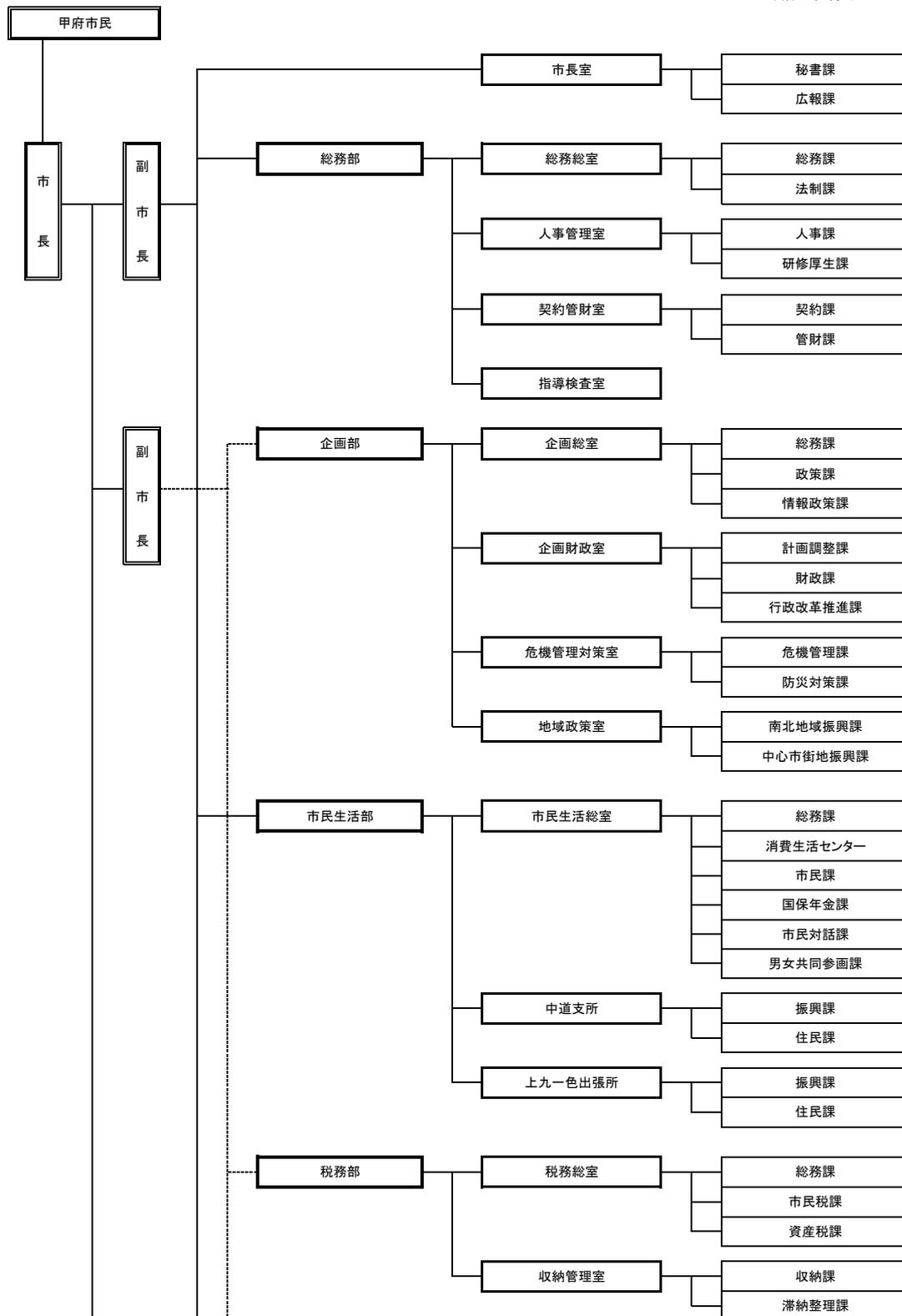

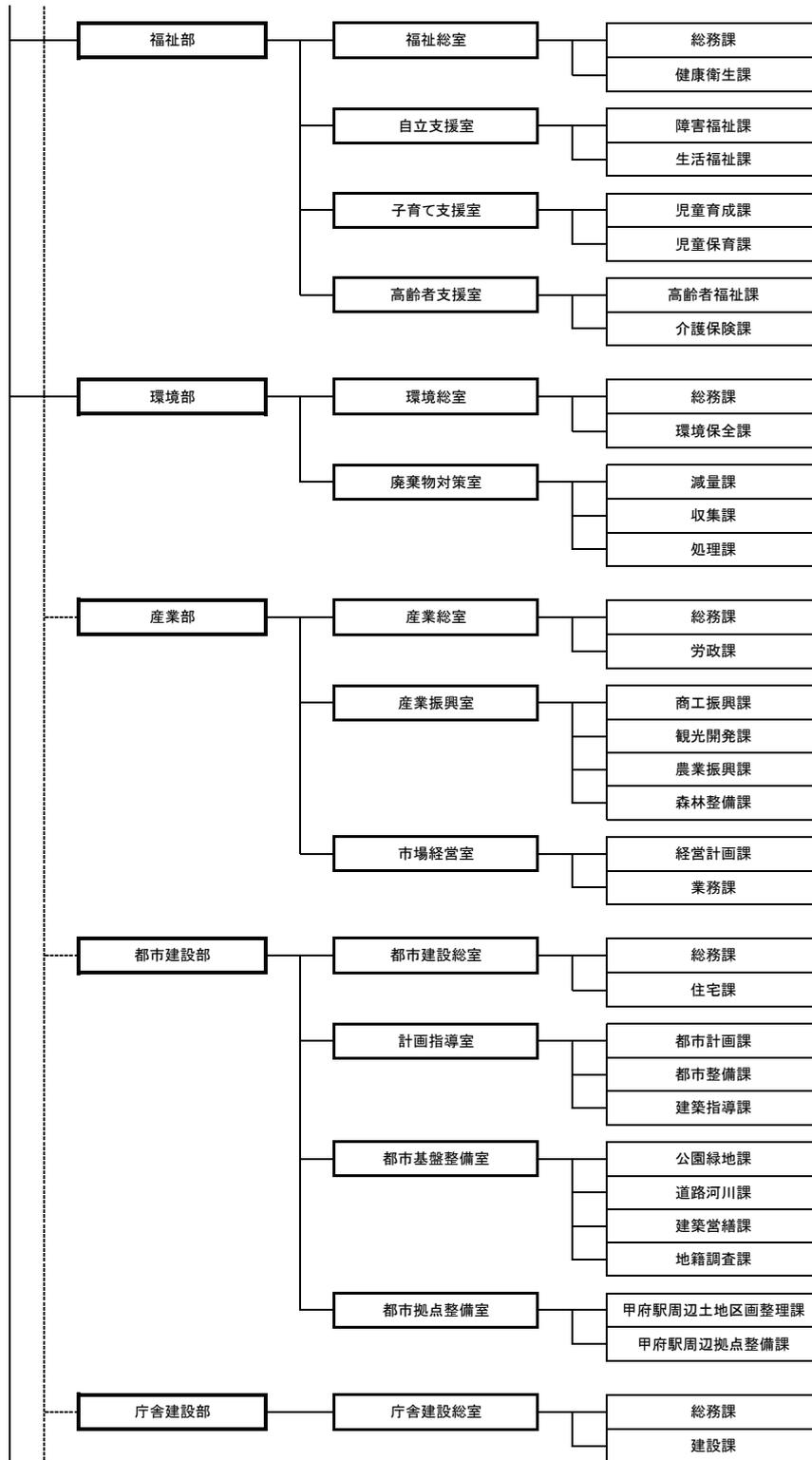

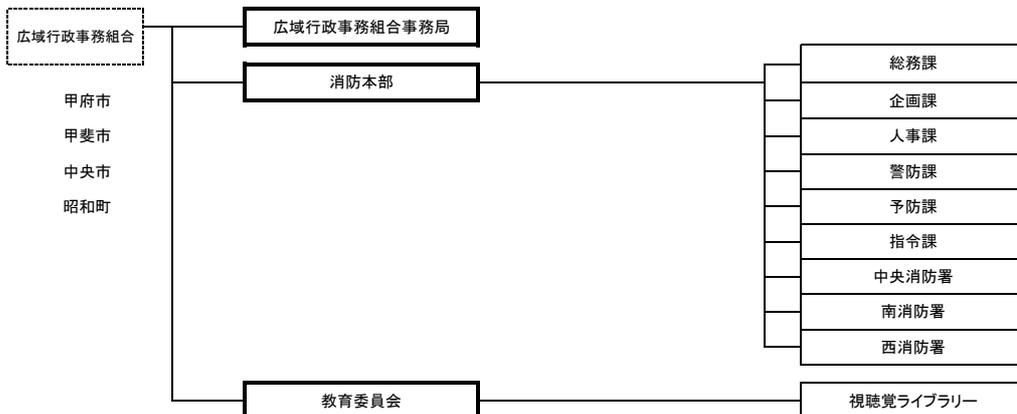
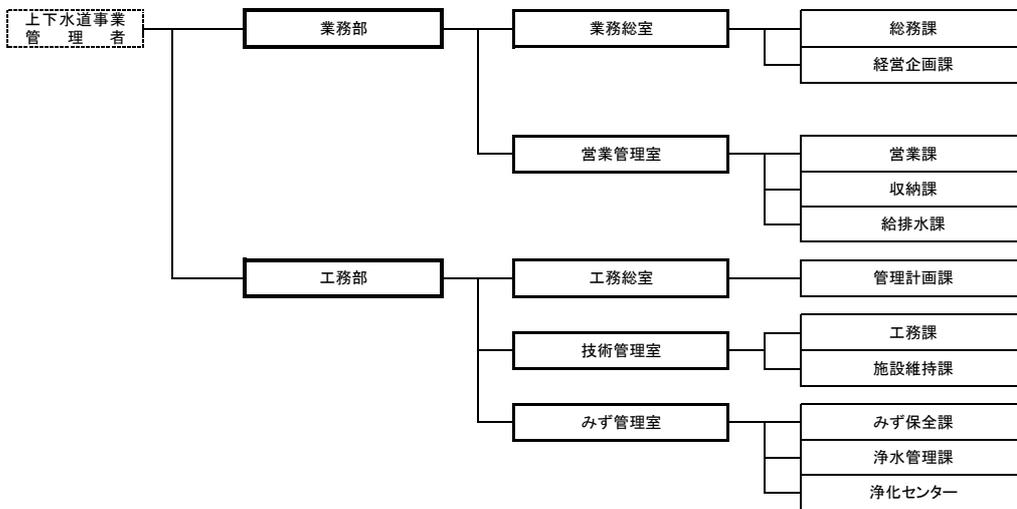
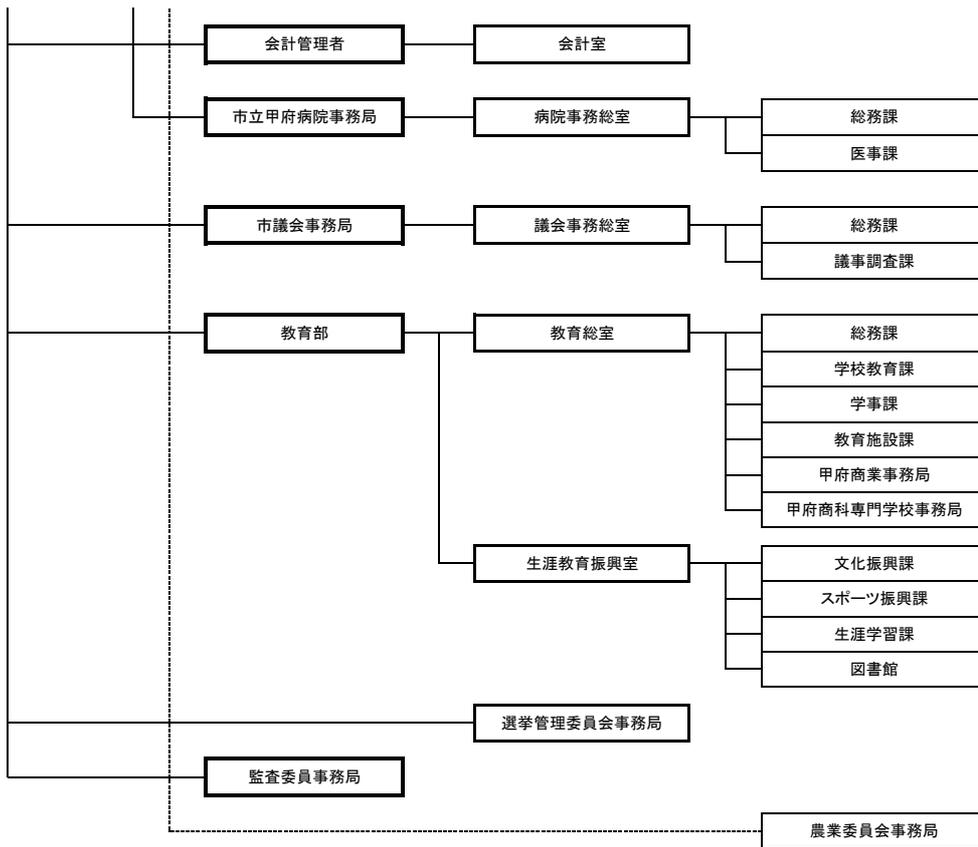

17 參考資料

市町村別主要統計（山梨県内）

| 市町村別 | | 山梨県 | 甲府市 | 富士吉田市 | 都留市 | 山梨市 | 大月市 | 韮崎市 |
|--------|-------------------|----------|---------|--------|--------|--------|--------|--------|
| 面積 | km ² | 4,465.37 | 212.41 | 121.83 | 161.58 | 289.87 | 280.30 | 143.73 |
| 市町村職員数 | 人 | 9,435 | 1,783 | 749 | 414 | 409 | 482 | 385 |
| 人口 | 人 | 867,122 | 192,580 | 52,636 | 32,255 | 38,375 | 29,517 | 31,714 |
| 世帯数 | 世帯 | 333,259 | 84,308 | 18,372 | 11,640 | 14,282 | 10,815 | 12,041 |
| 人口密度 | 人/km ² | 194.2 | 942.0 | 431.5 | 216.7 | 133.5 | 110.2 | 235.2 |
| 有権者数 | 人 | 703,936 | 158,155 | 42,221 | 25,864 | 31,270 | 24,650 | 25,365 |

| 市町村別 | | 南アルプス市 | 北杜市 | 甲斐市 | 笛吹市 | 上野原市 | 甲州市 | 中央市 |
|--------|-------------------|--------|--------|---------|--------|--------|--------|--------|
| 面積 | km ² | 264.06 | 602.89 | 71.94 | 201.92 | 170.65 | 264.01 | 31.81 |
| 市町村職員数 | 人 | 693 | 797 | 449 | 671 | 270 | 388 | 251 |
| 人口 | 人 | 72,931 | 49,317 | 72,683 | 71,379 | 27,248 | 36,002 | 29,890 |
| 世帯数 | 世帯 | 24,893 | 19,808 | 28,246 | 26,619 | 10,002 | 13,079 | 11,191 |
| 人口密度 | 人/km ² | 272.9 | 79.9 | 1,029.5 | 355.1 | 169.9 | 136.1 | 995.0 |
| 有権者数 | 人 | 57,609 | 41,269 | 57,823 | 57,497 | 22,501 | 29,367 | 23,811 |

| 市町村別 | | 西八代郡 | 市川三郷町 |
|--------|-------------------|--------|--------|
| 面積 | km ² | 79.77 | 75.07 |
| 市町村職員数 | 人 | 326 | 326 |
| 人口 | 人 | 17,884 | 17,884 |
| 世帯数 | 世帯 | 6,490 | 6,490 |
| 人口密度 | 人/km ² | 239.0 | 239.0 |
| 有権者数 | 人 | 14,949 | 14,949 |

| 市町村別 | | 南巨摩郡 | 増穂町 | 鯉沢町 | 早川町 | 身延町 | 南部町 |
|--------|-------------------|--------|--------|-------|--------|--------|--------|
| 面積 | km ² | 984.47 | 65.17 | 46.81 | 369.86 | 302.00 | 200.63 |
| 市町村職員数 | 人 | 626 | 123 | 64 | 53 | 230 | 156 |
| 人口 | 人 | 43,681 | 12,966 | 4,057 | 1,407 | 15,640 | 9,611 |
| 世帯数 | 世帯 | 16,490 | 4,565 | 1,599 | 737 | 6,226 | 3,363 |
| 人口密度 | 人/km ² | 44.4 | 201.2 | 91.7 | 4.1 | 54.1 | 51.1 |
| 有権者数 | 人 | 36,778 | 10,593 | 3,325 | 1,265 | 13,481 | 8,114 |

| 市町村別 | | 中巨摩郡 | 昭和町 |
|--------|-------------------|---------|---------|
| 面積 | km ² | 9.15 | 9.15 |
| 市町村職員数 | 人 | 101 | 101 |
| 人口 | 人 | 16,850 | 16,850 |
| 世帯数 | 世帯 | 6,792 | 6,792 |
| 人口密度 | 人/km ² | 1,832.1 | 1,832.1 |
| 有権者数 | 人 | 13,142 | 13,142 |

| 市町村別 | | 南都留郡 | 道志村 | 西桂町 | 忍野村 | 山中湖村 | 鳴沢村 | 富士河口湖町 |
|--------|-------------------|--------|-------|-------|-------|-------|-------|--------|
| 面積 | km ² | 420.78 | 79.57 | 15.18 | 25.15 | 52.81 | 89.56 | 158.51 |
| 市町村職員数 | 人 | 593 | 45 | 51 | 115 | 96 | 52 | 234 |
| 人口 | 人 | 50,569 | 1,992 | 4,817 | 8,811 | 5,918 | 3,139 | 25,892 |
| 世帯数 | 世帯 | 17,507 | 619 | 1,496 | 3,150 | 2,148 | 1,102 | 8,992 |
| 人口密度 | 人/km ² | 120.2 | 25.8 | 319.5 | 337.6 | 103.0 | 33.0 | 158.5 |
| 有権者数 | 人 | 40,256 | 1,670 | 3,743 | 6,947 | 4,839 | 2,539 | 20,518 |

| 市町村別 | | 北都留郡 | 小菅村 | 丹波山村 |
|--------|-------------------|--------|-------|--------|
| 面積 | km ² | 154.20 | 52.65 | 101.55 |
| 市町村職員数 | 人 | 48 | 20 | 28 |
| 人口 | 人 | 1,611 | 872 | 739 |
| 世帯数 | 世帯 | 684 | 349 | 335 |
| 人口密度 | 人/km ² | 10.4 | 19.3 | 7.7 |
| 有権者数 | 人 | 1,409 | 743 | 666 |

※ 市町村は平成21年4月1日現在で掲載。
 ※ 人口密度については平成17年国勢調査の値を掲載。
 ※ 有権者数については平成21年9月2日現在の値を掲載。
 ※ 西八代郡の面積には本栖湖(4.70km²)を含む。
 (資料) 山梨県総務部市町村課「市町村のすがお」

合併市町村一覧

| 合併市町村 | 合併関係市町村 (合併年月日) | 備 考 |
|--------|---|--|
| 南部町 | 南部町、富沢町 (平成15年3月1日) | 旧南部町は変更無し。旧富沢町は、「富沢町」が「南部町」に変更。 |
| 南アルプス市 | 八田村、白根町、芦安村、 若草町、櫛形町、甲西町 (平成15年4月1日) | 芦安村を除いた5町村は、「中巨摩郡」と「町村名」を「南アルプス市」に置き換える。芦安村のみ、大字の前に「芦安」を入れる。 |
| 富士河口湖町 | 河口湖町、勝山村、 足和田村 (平成15年11月15日) | 旧町村名を「富士河口湖町」に変更。字名に変更はないが、勝山村は大字が無かったため、「勝山」が大字となる。 |
| 甲斐市 | 竜王町、敷島町、双葉町 (平成16年9月1日) | 「郡と町名」を「甲斐市」に変更。字名は変更なし。 |
| 身延町 | 下部町、中富町、身延町 (平成16年9月13日) | 「山梨県南巨摩郡身延町」の後に従来ので大字が続く。旧身延町は変更なし。下部町は「郡と町名」、中富町は「町名」を変更。 |
| 笛吹市 | 石和町、御坂町、一宮町、 八代町、境川村、春日居町 (平成16年10月12日) | 「山梨県笛吹市」の後に従来ので町村名以下が続く。ただし、「境川村」は「境川町」に変更。 |
| 北杜市 | 明野村、須玉町、高根町、 長坂町、大泉村、白州町、 武川村 (平成16年11月1日) | 「北巨摩郡」を「北杜市」に変更。以下は従来ので町村名以下が続く。ただし、「明野村」、「大泉村」、「武川村」は、それぞれ「明野町」、「大泉町」、「武川町」に変更。 |
| 上野原市 | 上野原町、秋山村 (平成17年2月13日) | 旧上野原町は、「北都留郡上野原町」を「上野原市」に置き換える。旧秋山村は、「南都留郡秋山村」を「上野原市秋山」に置き換える。 |
| 山梨市 | 山梨市、牧丘町、三富村 (平成17年3月22日) | 旧山梨市は変更なし。旧牧丘町は、「東山梨郡」を「山梨市」に置き換える。旧三富村は、「東山梨郡三富村」を「山梨市三富」に置き換える。 |
| 市川三郷町 | 市川大門町、 三珠町、六郷町 (平成17年10月1日) | 旧町名を「市川三郷町」に置き換える。旧市川大門町は、大字「山家」を「山保」に置き換える。また、大字の無かった地区を大字「市川大門」とする。 |
| 甲州市 | 塩山市、勝沼町、大和村 (平成17年11月1日) | 旧塩山市は、「塩山市」を「甲州市塩山」に置き換える。旧勝沼町は、「東山梨郡勝沼町」を「甲州市勝沼町」に置き換える。旧大和村は、「東山梨郡大和村」を「甲州市大和町」に置き換える。 |
| 中央市 | 玉穂町、田富町、豊富村 (平成18年2月20日) | 「郡と町村名」を「中央市」に変更。字名は変更なし。 |
| 甲府市 | 甲府市、中道町、 上九一色村(北部) (平成18年3月1日) | 旧甲府市については変更なし。旧中道町と旧上九一色村は「郡と町村名」を「甲府市」に置き換え、大字名を町名とする。 |
| 富士河口湖町 | 富士河口湖町、 上九一色村(南部) (平成18年3月1日) | 旧富士河口湖町については変更なし。旧上九一色村は「郡と村名」を「南都留郡富士河口湖町」に置き換え、大字名を「精進」「本栖」「富士ヶ嶺」という表示にする。 |
| 北杜市 | 北杜市、小淵沢町 (平成18年3月15日) | 旧北杜市については変更なし。旧小淵沢町については、「北巨摩郡」を「北杜市」に置き換える。 |
| 笛吹市 | 笛吹市、芦川村 (平成18年8月1日) | 笛吹市については変更なし。芦川村については、「東八代郡芦川村」を「笛吹市芦川町」に置き換える。 |
| 富士川町 | 増穂町、鵜沢町 (平成22年3月8日) | 旧町名を「富士川町」に変更。以下は従来ので大字名が続く。このうち、「大字平林」は、「平林」と表示、旧鵜沢町の大字のない地区は鵜沢を表示とする。 |

| 市・郡別 | 市町村名(27市町村) |
|------|--|
| 市 | 1 甲府市 2 富士吉田市 3 都留市 4 山梨市 5 大月市 6 韮崎市 7 南アルプス市 8 北杜市 9 甲斐市 10 笛吹市 11 上野原市 12 甲州市 13 中央市 |
| 西八代郡 | 14 市川三郷町 |
| 南巨摩郡 | 15 早川町 16 身延町 17 南部町 18 富士川町 |
| 中巨摩郡 | 19 昭和町 |
| 南都留郡 | 20 道志村 21 西桂町 22 忍野村 23 山中湖村 24 鳴沢村 25 富士河口湖町 |
| 北都留郡 | 26 小菅村 27 丹波山村 |

(資料) 山梨県市町村課ホームページより転載

統計用語の解説

| 用語 | 解 説 |
|---------------------------|---|
| 調査客体 全数調査 | 調査対象である集団を構成している単位をいう。 国勢調査などのように統計集団に属するすべての単位を網羅的に調べる方法。全部調査、悉皆調査ともいう。 |
| センサス | もともと、ある時点の人口を把握するためにすべての人を調べる統計調査、つまり、人口に関する全数調査を指す言葉であった。具体的には、国勢調査の意味に用いられていたが、現在では、何らかの統計集団についてその大きさや内容をいろいろな角度から総合的に知るために行う統計調査を指す言葉としてしばしば用いられる。 農業センサス・漁業センサスは、その例である。 |
| 標本調査 (抽出調査・ サンプル調査) | 観察しようとする集団の一部を全く無作為(ランダム)にぬき出し、その調査結果に基づいてもとの集団全体についての結果を推進する方法をいう。 この場合、観察しようとするもとの集団を母集団、そこから選り出された一部の単位を標本という。 |
| 基幹統計調査 | 統計法に基づき、行政機関が実施する統計調査のうち、重要なものとして総務大臣が指定した統計調査である。調査を受ける人には報告の義務が、また、調査を行う国、地方公共団体、調査員などには、調査によって知り得たことを他に漏らしてはならないこと(秘密の保護)が統計法で定められている。 現在は、基幹統計として50以上が指定されている。 |
| 一般統計調査 | 行政機関が行う統計調査のうち基幹統計調査以外のものをいう。 |
| 自計申告 | 調査の対象が調査事項についてその回答を自ら調査票に記入する方法をいう。この方法は、調査員の負担を軽くし、調査を短期間に終わらせることができる点などで有利であるが、反面調査の対象に理解されやすい調査内容でなければ、回答の正確さを期することができないなどの欠点がある。 |
| 他計申告 | 調査員が調査の対象に質問して回答を求め、その回答に基づいて調査員自らが調査票に記入する方法をいう。方法は、調査内容が高度で、理解しにくいような場合や、自計申告では正確な回答を期待できない場合には訓練された調査員による他計申告の方法をとるのが最適である。しかし、他計申告では調査員の質の良否が結果に影響を与えること、調査員の負担が多くなること、調査に長期間かかるなどの欠点がある。 |
| 常住地主義 | 人口センサスにおいて調査単位を把握する概念の一つであって、調査の時点に常住している場所で把握する方法を常住地主義という。例えば、旅行者を調査時点の滞在地で把握するのではなく、その者が調査時点に常住している場所で把握する方法である。 |
| 現在地主義 | 調査時点に滞在している場所で把握する方法を現在地主義という。 なお、我が国の国勢調査では戦前は現在地主義をとっていたが、戦後は常住地主義によって調査している。 |
| 推計人口 | 国勢調査結果の人口に毎月の出生、死亡、転入、転出を差し引きして算出する。(外国人を含む) |
| 住民基本台帳 に基づく人口 | 住民基本台帳に記載されている者のみを記載されている場所で把握する。(外国人を除く) |
| 事業所 | 物の生産又は、サービスの提供が業として行われてる個々の場所をいう。いいかえれば事業所とは、営利・非営利に関係なく、その事業を行うことにより収入を得、あるいは生計を立てている人がいる個々の場所ということになる。例えば、商店・工場・事務所・銀行・病院・発電所・学校・神社・寺院・旅館などのように固定的に一区画を占めて事業を行っている場所が事業所である。 |
| 工場 | 普通に工場・製作所・製造所あるいは、加工所と呼ばれているような一区画を占めて主として製造または加工を行っているところである。 |
| 世帯の種類 | 世帯の区分は調査ごとに異なっているが、主な調査では次のようになっている。 ○国勢調査 一般世帯 ・住居と生計を共にしている人々の集まり又は一戸を構えて住んでいる単身者 ・上記の世帯と住居を共にし、別に生計を維持している間借り・下宿などの単身者 ・社会・団体・商店・官公庁などの寄宿舎、独身寮などに居住している単身者 施設等の世帯 ・寮・寄宿舎の学生・生徒 ・病院・療養所の入院者 ・会社施設の入所者 ・自衛隊営舎内居住者 ・矯正施設の入所者 ・その他 ○住宅・土地統計調査 一般世帯 { 住居と生計を共にしている人の集まり 単身世帯 { 住宅に居住(間借りを除く)する単身者 : 単身の間借り人、単身の住込み使用人、寄宿舎などの単身者又はその集まり ○就業構造基本調査 一般世帯 { 住居と生計を共にしている二人以上の集まり 準世帯 { 単身の住込みの雇主も含める : 一人で一戸を構えて暮らしている者や、単身の間借り、寮、寄宿舎、下宿屋などに居住する単身者の一人一人をいう |
| 労働力状態 | 国勢調査では、調査機関の事実に基づいて次のように区分している。(15歳以上) 労働力 { 主に仕事 家事のほかの仕事 通学のかたわら仕事 休業者・・・調査期間中、少しも仕事をしなかった人で、病気などで仕事を休み始めてから30日にならない場合又は30日以上休んでも賃金や給料をもらうことになっている人をいう 完全失業者・・・調査期間中、収入になる仕事を少しもせず、仕事に就くことが可能であり、かつ職業安定所などで積極的に仕事を探していた人をいう 非労働力・・・調査期間中、収入になる仕事を少しもせず、仕事につくことが不可能であるか又は仕事を積極的に探さなかった人をいう(家事・通学・その他) |

都市宣言

交通安全都市宣言

最近の技術革新による経済の発展は、急激に車輛の増加をみるにいたりましたが、その結果として自動車の運行需要と道路の容量との不均衡をもたらし、路面の輻輳は交通事故の主原因となっております。国においても、既にこの対策を講ずるとともに調整を図るための道路網の整備と交通の秩序維持のために新道路交通法の制定をみたのであります。しかしながら頻発する交通事故の大半は人的によるもので遵法と交通道德の涵養、さらに交通環境の整備充実によって、そのほとんどが阻止し得るものであります。

甲府市は、山梨県の県都として、また首都圏都市として近年一層脚光を浴びるにいたっておりますが、飛躍の発展と併行して激増する諸車の通行はその許容量においてまさに飽和点に達した感があります。

このときにあたり、甲府市当局はその計画する都市改造をさらに推進するとともに、市道の拡張整備、バイパス道路の促進を強力に進めて交通の緩和と交通環境の整備を図るべきであります。

甲府市民もまた自らの手で交通の不安から自分自身を守り交通の安全をひとり取締機関のみにゆだねることなく進んでこれに協力し交通道德の向上につとめ、悲惨な交通事故の絶滅を期するよう力をあわせるべきであります。

よって甲府市議会は、ここに全市民を一丸とした交通安全運動の展開を強力に推進して、甲府市を「交通安全都市」とすることを宣言するものであります。

昭和36年12月9日 甲府市議会

無公害都市宣言

健康で文化的な生活を営むことは、すべての市民の基本的権利である。

しかし恵まれた自然と市民の健康が公害によって侵されようとしている。

甲府市議会は市民の快適な生活と美しい自然を確保し、人間優先による市の繁栄を図るため、次のことを確認し、ここに無公害都市を宣言する。

- 1 すべての市民は、健康で文化的な生活を営む権利を有し、この権利は公害によって侵されてはならない。
- 2 すべての市民は、他人の権利を尊重し、自然および生活環境を侵すような行為をしてはならない。
- 3 すべての市民は、自ら快適な生活環境の維持につとめ、公害の防止と絶滅を図らなければならない。

昭和46年7月8日 甲府市議会

核兵器廃絶平和都市宣言

戦争の惨禍を防止し、恒久平和と安全を実現することは人類共通の念願である。

わが国は世界唯一の核被爆国として、核戦争の回避を求め、被爆の恐しさ、被爆者の苦しみを声を大にして全世界に訴え続けてきた。しかしながら、核軍備の拡大は依然として続いており、人類が平和のうちに生存する権利を根本から脅かしている。

甲府市は、非核三原則の完全実施を願い、すべての国の核兵器の全面廃絶と軍備縮小を求め、人類の永遠の平和を希求し、核兵器廃絶の世論を喚起するため、ここに「核兵器廃絶平和都市」となることを宣言する。

昭和57年7月2日 甲府市

緑化推進都市宣言

みどり豊かな明るい都市環境を形成し、市民生活にうるおいとやすらぎをもたらすために、緑化推進を図ることは、われわれの共通の念願である。

しかしながら、わが市は、かつての戦災あるいは都市化現象等により幾多の緑を失ってきた。

人間生活にかかすことのできない尊い緑を増やすことは、われわれに課せられた重大な責務である。

歴史と伝統に培われた「山の都甲府」は、かいじ国体の開催を契機に、全市民的な創意、努力をもって緑化の推進及び樹木の保存を積極的に図り「緑と花と太陽のあふれる街づくり」建設を行い、われわれの遺産として後世に継承することをここに宣言する。

昭和61年3月13日 甲府市

ゆとり創造都市宣言

すべての国民が生活にゆとりをもち、充実した自由な時間とうるおいのある生活がおくれるようになることは、人間性豊かな社会の建設にとってきわめて重要である。

しかし、わが国の労働時間の現状は、欧米諸国と比較して年間で200時間から500時間も長く、そのため、国民の生活に充実した自由な時間とうるおいが欠如しており、豊かさが実感できない大きな要因となっている。

甲府市議会は、労働と休暇のバランスがとれ、日日団らんのある暮らしがおくれるよう、労働時間短縮、生活環境の整備等、条件整備の推進に全力をつし、ゆとりある社会の実現を目指してここに「ゆとり創造宣言」を行う。

平成2年7月6日 甲府市議会

ボランティア都市宣言

豊かな自然と歴史に育まれた甲府市は、市制施行以来、「市民と自然を尊び」政治・経済・産業・文化など総合的都市機能の充実が図られ、調和のとれた都市として発展しております。

私たちは、子々孫々にわたり、全ての市民が共に「ゆとりと豊かさ」を実感できる、人にも環境にもやさしい、快適で潤いのある都市づくりを願い、市民すべてが手を携え、常に健康で文化的な生活を営むことのできる、明るい社会を創造していかなければなりません。

市民の尊い善意と豊かな感性のもとに「人と人とのふれあい」を大切に、お互いに「奉仕する互助の精神」による自発的な市民参加によって、活力のある健やかな生きがいと満ちた福祉社会の実現を目指し、ここに、決意をこめて「ボランティア都市・甲府」を宣言いたします。

平成6年12月9日 甲府市

生涯学習都市宣言

見はるかす甲斐の山々 麗しき山かいの街 ふるさと甲府

この地に芽生え、太古の昔より堂々と築き育てられてきた固有の文化を、私たちはしっかりと受け止め、そして未来へと確実に手渡していかなければなりません。

風に聞く時の流れ

林は語る優しき思い

火と燃える創造の英知

山に学ぶ健やかに生きる力

この栄えたる伝統と歴史・文化を、新しい時代を拓くたくましい知恵を、私たちは生涯をかけて、共に学び、共に深め合い、山の都・甲府に生きる喜びを覚えつつ、自ら人生を豊かにしていきましょう。

ここに、思いを新たに「生涯学習都市・甲府」を宣言いたします。

平成10年6月12日 甲府市

資料提供機関及び団体名

(順不同)

| No. | 機関名及び団体名 | 郵便番号 | 住所 | 電話 |
|-----|-------------------|----------|----------------|--------------|
| 1 | JR東日本(株) 甲府地区センター | 400-0024 | 甲府市北口2-1-9 | 055-253-0116 |
| 2 | NHK甲府放送局 | 400-8552 | 甲府市飯田3-10-20 | 055-222-1380 |
| 3 | 甲府家庭裁判所 | 400-0032 | 甲府市中央1-10-7 | 055-235-1131 |
| 4 | 甲府公共職業安定所 | 400-0851 | 甲府市住吉1-17-5 | 055-232-6060 |
| 5 | 甲府地方气象台 | 400-0035 | 甲府市飯田4-7-29 | 055-222-9101 |
| 6 | 甲府地方検察庁 | 400-8556 | 甲府市中央1-11-8 | 055-235-7231 |
| 7 | 甲府地方裁判所 | 400-0032 | 甲府市中央1-10-7 | 055-235-1131 |
| 8 | 甲府中央郵便局 | 400-8799 | 甲府市太田町6-10 | 055-235-3394 |
| 9 | 国立大学法人 山梨大学 | 400-8510 | 甲府市武田4-4-37 | 055-273-1111 |
| 10 | 東京ガス山梨株式会社 | 400-0024 | 甲府市北口3-1-12 | 055-253-1341 |
| 11 | 山梨英和大学 | 400-8555 | 甲府市横根町888 | 055-223-6020 |
| 12 | 山梨学院大学 | 400-8575 | 甲府市酒折2-4-5 | 055-233-1111 |
| 13 | 山梨学院短期大学 | 400-8575 | 甲府市酒折2-4-5 | 055-224-1400 |
| 14 | 山梨県企画部 | 400-8501 | 甲府市丸の内1-6-1 | 055-223-1345 |
| 15 | 山梨県教育庁 | 400-8501 | 甲府市丸の内1-6-1 | 055-223-1741 |
| 16 | 山梨県警察本部 | 400-8586 | 甲府市丸の内1-6-1 | 055-235-2121 |
| 17 | 山梨県軽自動車協会 | 406-0034 | 笛吹市石和町唐柏791-1 | 055-262-7548 |
| 18 | 山梨県自動車販売店協会 | 406-0034 | 笛吹市石和町唐柏1000-7 | 055-263-3001 |
| 19 | 山梨県商工労働部 | 400-8501 | 甲府市丸の内1-6-1 | 055-223-1561 |
| 20 | 山梨県赤十字血液センター | 400-0062 | 甲府市池田1-6-1 | 055-251-5891 |
| 21 | 山梨県タクシー協会 | 406-0034 | 笛吹市石和町唐柏1000-7 | 055-262-1212 |
| 22 | 山梨県中北保健所 | 400-8543 | 甲府市太田町9-1 | 055-237-1381 |
| 23 | 山梨県立科学館 | 400-0023 | 甲府市愛宕町358-1 | 055-254-8151 |
| 24 | 山梨県立大学 | 400-0035 | 甲府市飯田5-11-1 | 055-224-5261 |
| 25 | 山梨県立図書館 | 400-0031 | 甲府市丸の内2-33-1 | 055-226-2586 |
| 26 | 山梨県立美術館 | 400-0065 | 甲府市貢川1-4-27 | 055-228-3322 |
| 27 | 山梨県立文学館 | 400-0065 | 甲府市貢川1-5-35 | 055-235-8080 |
| 28 | 郵便局(株) 南関東支社 | 231-8694 | 横浜市中区桜木町1-1 | 045-228-2512 |
| 29 | (株) 山梨食肉流通センター | 406-0034 | 笛吹市石和町唐柏1028 | 055-262-2288 |
| 30 | (株)NTT東日本 山梨支店 | 400-0867 | 甲府市青沼1-12-13 | 055-231-4511 |
| 31 | (社) 甲府市シルバー人材センター | 400-0857 | 甲府市幸町14-6 | 055-222-9488 |
| 32 | (社) 山梨県銀行協会 | 400-0858 | 甲府市相生1-1-17 | 055-228-6013 |
| 33 | (社) 山梨県バス協会 | 406-0034 | 笛吹市石和町唐柏1000-7 | 055-262-1201 |

甲府市統計書

(平成 21 年版)

発 行 日 平成 22 年 4 月 30 日

価 格 1,000 円

編集・発行・印刷 甲府市 総務部総務総室総務課 統計係

甲府市幸町 15 番 6 号

TEL 055-237-5238